



Qeridoo

BENUTZERHANDBUCH | *USER MANUAL*

# becco Deichselkopf Upgrade

*MANUEL D'UTILISATION | GEBRUIKERSHANDBOEK | UŽIVATELSKÁ PŘÍRUČKA | PODRĘCZNIK UŻYT  
POUŽÍVATELSKÁ PRÍRUČKA | MANUAL DEL USUARIO | BRUGERVEJLEDNING | MANUALE UTENTE |  
FELHASZNÁLÓI KÉZIKÖNYV | UPORABNIŠKI PRIROČNIK | KORISNIČKI VODIČ | MANUAL DE UTILIZARE |  
РЪКОВОДСТВО ЗА ПОТРЕБИТЕЛЯ | ΕΓΧΕΙΡΙΔΙΟ ΧΡΗΣΤΗ*

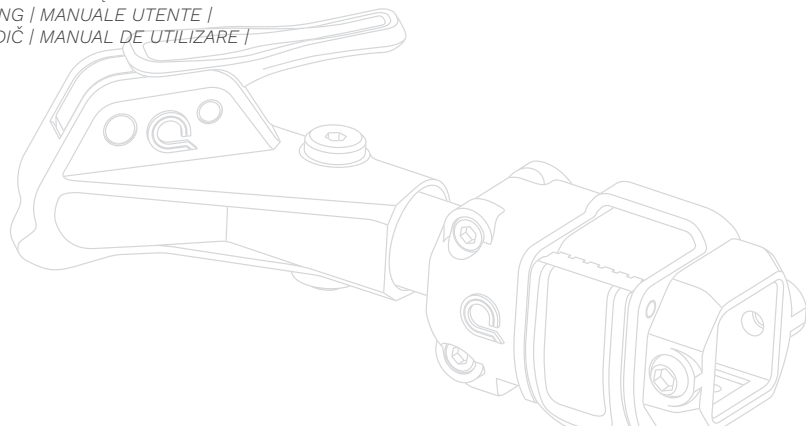

<b>DE</b>	INHALT
<b>EN</b>	CONTENTS
<b>FR</b>	TABLE DES MATIÈRES
<b>NL</b>	INHOUD
<b>CZ</b>	OBSAH
<b>PL</b>	SPIS TREŚCI
<b>SK</b>	OBSAH
<b>ES</b>	CONTENIDO
<b>DK</b>	INDHOLD
<b>IT</b>	INDICE
<b>HU</b>	TARTALOM
<b>SI</b>	KAZALO
<b>HR</b>	SADRŽAJ
<b>RO</b>	CUPRINS
<b>BG</b>	СЪДЪРЖАНИЕ
<b>GR</b>	ΠΕΡΙΕΧΟΜΕΝΑ

**DE**

<b>Einleitung</b> .....	<b>05</b>
<b>Sicherheitshinweise</b> .....	<b>06</b>
Hinweise zum Benutzerhandbuch .....	06
<b>Montage</b> .....	<b>37</b>

**EN**

<b>Introduction</b> .....	<b>07</b>
<b>safety instructions</b> .....	<b>08</b>
Notes on the user manual .....	08
<b>Assembly</b> .....	<b>37</b>

**FR**

<b>Introduction</b> .....	<b>09</b>
<b>Consignes de sécurité</b> .....	<b>10</b>
Remarques concernant le manuel .....	10
<b>Montage</b> .....	<b>37</b>

**NL**

<b>Inleiding</b> .....	<b>11</b>
<b>Veiligheidsaanwijzingen</b> .....	<b>12</b>
Aanwijzingen voor de handleiding .....	12
<b>Montage</b> .....	<b>37</b>

**CZ**

<b>Úvod</b> .....	<b>13</b>
<b>Bezpečnostní pokyny</b> .....	<b>14</b>
Poznámky k uživatelské příručce .....	14
<b>Montáž</b> .....	<b>37</b>

**PL**

<b>Wprowadzenie</b> .....	<b>15</b>
<b>Wskazówki dotyczące bezpieczeństwa</b> .....	<b>16</b>
Wskazówki do instrukcji obsługi .....	16
<b>Montaż</b> .....	<b>37</b>

**SK**

<b>Úvod</b> .....	<b>17</b>
<b>Bezpečnostné pokyny</b> .....	<b>18</b>
Pokyny k používateľskej príručke .....	18
<b>Montáž</b> .....	<b>37</b>

**ES**

<b>Introducción</b> .....	<b>19</b>
<b>Instrucciones de seguridad</b> .....	<b>20</b>
Notas sobre el manual del usuario .....	20
<b>Montaje</b> .....	<b>37</b>

**DK**

<b>Indledning</b> .....	<b>21</b>
<b>Sikkerhedsanvisninger</b> .....	<b>22</b>
Vejledning til brugermanualen .....	22
<b>Montage</b> .....	<b>37</b>

**IT**

<b>Introduzione</b> .....	<b>23</b>
<b>Istruzioni di sicurezza</b> .....	<b>24</b>
Avvertenze sul manuale utente .....	24
<b>Montaggio</b> .....	<b>37</b>

## HU

<b>Bevezetés</b> .....	<b>25</b>
<b>Biztonsági tudnivalók</b> .....	<b>26</b>
Útmutató a felhasználói kézikönyvhöz. ....	26
<b>Szerelés</b> .....	<b>37</b>

## SI

<b>Uvod</b> .....	<b>27</b>
<b>Teljesítményhatárok</b> .....	<b>28</b>
Opombe o uporabniškem priročniku .....	28
<b>Montaža</b> .....	<b>37</b>

## HR

<b>Uvod</b> .....	<b>29</b>
<b>Sigurnosne upute</b> .....	<b>30</b>
Napomene o korisničkom priručniku .....	30
<b>Montaža</b> .....	<b>37</b>

## RO

<b>Introducere</b> .....	<b>31</b>
<b>Instrucțiuni de siguranță</b> .....	<b>32</b>
Note privind manualul de utilizare .....	32
<b>Montaj</b> .....	<b>37</b>

## BG

<b>Увод</b> .....	<b>33</b>
<b>Указания за безопасност</b> .....	<b>34</b>
Указания към ръководството за потребителя. 34	
<b>Монтаж</b> .....	<b>37</b>

## GR

<b>Εισαγωγή</b> .....	<b>35</b>
<b>Υποδείξεις ασφαλείας</b> .....	<b>36</b>
Οδηγίες για το εγχειρίδιο χρήσης .....	36
<b>Συναρμολόγηση</b> .....	<b>37</b>

## Copyright

All rights to this documentation remain with Qeridoo GmbH.

The texts, values and illustrations contained herein may not be reproduced, distributed, used for competitive purposes or made available to others without authorization. If other product names are used within the scope of this documentation, these are generally to be regarded as registered trademarks of the respective manufacturer.

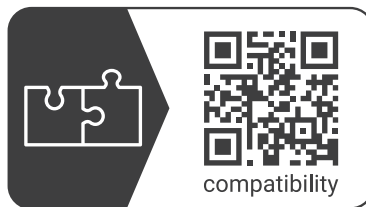

# DE

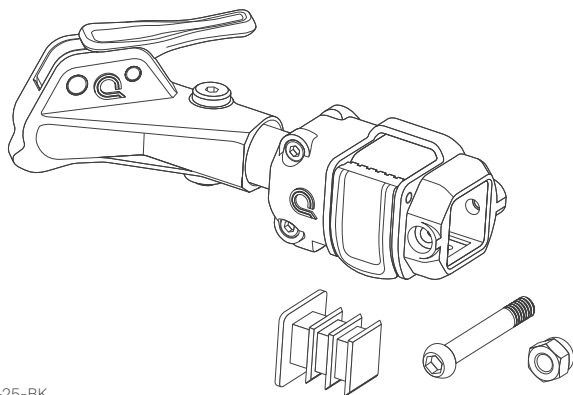

Art.-Nr.:  
B-TBHU-25-BK

## Produktdetails

Material: PA6 GF30, POM, Stahl, Polyester

Maße: 18 x 7 x 7 cm

Gewicht: 0,29 kg

## Produktbeschreibung

Das becco Deichselkopf Upgrade ermöglicht es Dir, Dein bisheriges Qeridoo Kupplungssystem, auf das becco Kupplungssystem umzurüsten. Behalte Deine bisherige Deichsel, tausche lediglich den Deichselkopf aus und schon bist Du mit dem passenden Zugteil sicher und komfortabel unterwegs.

Die Montageschritte wurden am Modell Kidgoo demonstriert, sind jedoch auch auf andere kompatible Modelle anwendbar.



### BENÖTIGTES WERKZEUG!



Innensechskanschlüssel  
Gr. 4



### TIPP!

Sollten die Bohrlöcher der Deichsel und des becco Deichselkopfes nicht exakt übereinander liegen, kann der mitgelieferte Stopfen zum Ausgleich in die Deichsel gesteckt werden.

## Hinweise zum Benutzerhandbuch

### WICHTIG!

Bitte sorgfältig Lesen und für späteres Nachlesen unbedingt aufbewahren.

Das vorliegende Benutzerhandbuch informiert Dich über alle technischen und sicherheitsrelevanten Aspekte, die Du für Montage, Betrieb und Wartung benötigst.

- » Lies das Benutzerhandbuch vollständig durch.
- » Nutze das Benutzerhandbuch zur Unterweisung aller Benutzer.
- » Bewahre das Benutzerhandbuch in Reichweite des Deichselkopf auf.
- » Die gezeigten Abbildungen können vom tatsächlichen Produkt abweichen.
- » Alle Positionsangaben (links, rechts, vorne, hinten, etc.) beziehen sich auf den Betrachter, der hinter dem Schiebegriff in Fahrtrichtung blickt.



### WARNUNG!

Kennzeichnet Hinweise der Gefahrenstufe Warnung. Weist auf mögliche Gefahren hin, die bei Nichtbeachtung zu Sachschäden führen könnten.



### GEFAHR!

Kennzeichnet Hinweise der Gefahrenstufe Gefahr. Weist auf mögliche Gefahren hin, die bei Nichtbeachtung zu Personenschäden führen könnten.



### WARNUNG!

- » Verpackungsmaterialien sind zu entfernen und gemäß den, in Deiner Region geltenden, Umweltrichtlinien zu entsorgen.
- » Zulassungspflichtige Fahrzeuge, wie z. B. E-Bikes mit Motorunterstützung bis 45 km/h oder Fahrzeuge mit Verbrennungsmotor, sind als Zugfahrzeug nicht zulässig.
- » Das Fahrrad oder Pedelec (Motorunterstützung bis 25 km/h) muss technisch in Ordnung sein und zum Ziehen von Lasten entsprechend dem zulässigen Gesamtgewicht geeignet sein.
- » Der angekuppelte Anhänger hat einen negativen Einfluss auf den Bremsweg des Fahrrads.



### GEFAHR!

- » Lasse das Kind nie unbeaufsichtigt.
- » Prüfe vor jeder Fahrt, ob alle Schraubverbindungen fest angezogen sind.
- » Nachträgliche Anbauten oder Veränderungen, insbesondere an der Kupplung, können zu Unfällen und Defekten führen.

# EN

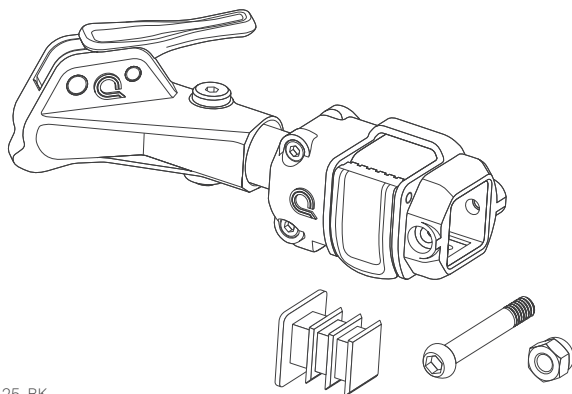

Art.-No.:  
B-TBHU-25-BK

## Product details

Material: PA6 GF30, POM, steel, polyester

Dim.: 18 x 7 x 7 cm

Weight: 0.29 kg

## Product description

The becco tow bar head upgrade allows you to convert your existing Queridoo coupling system to the becco coupling system. Keep your existing tow bar, simply replace the tow bar head and you will be traveling safely and comfortably with the appropriate hitch.

The assembly steps were demonstrated on the Kidgoo model, but can also be applied to other compatible models.



### REQUIRED TOOLS!



Hex key  
Size 4



### TIP!

If the drill holes of the tow bar and the becco tow bar head are not exactly aligned, the supplied plug can be inserted into the tow bar for compensation.

## Notes on the user manual

### IMPORTANT!

Read carefully and keep for future reference.

This user manual provides you with information about all technical and safety aspects that you require for mounting, using and maintaining the Qeridoo.

- » Read the user manual completely.
- » Use the user manual to instruct all users.
- » Keep the user manual within reach of the tow bar head.
- » The illustrations shown may differ from the actual product.
- » All positional information (left, right, front, rear, etc.) refers to the observer standing behind the push handle facing the direction of travel.



### WARNING!

Indicates information of the warning hazard level. Points out possible hazards that may result in property damage if not observed.



### DANGER!

Indicates information of the danger hazard level. Points out possible hazards that may result in personal injury if not observed.



### WARNING!

- » Packaging materials must be removed and disposed of in accordance with the environmental regulations applicable in your region.
- » Vehicles requiring registration, such as e-bikes with motor assistance up to 45 km/h or vehicles with combustion engines, are not permitted as towing vehicles.
- » The bicycle or pedelec (motor assistance up to 25 km/h) must be in proper technical condition and suitable for towing loads in accordance with the permissible total weight.
- » The attached trailer has a negative effect on the bicycle's braking distance.



### DANGER!

- » Never leave the child unattended.
- » Before each ride, check that all screw connections are firmly tightened.
- » Subsequent attachments or modifications, especially to the coupling, may lead to accidents and damage.

# FR

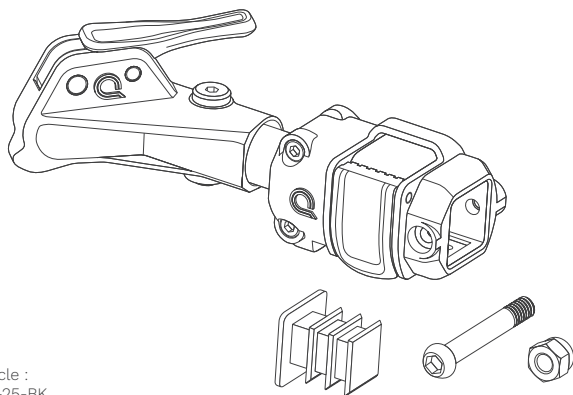

N° d'article :  
B-TBHU-25-BK

## Détails du produit

Matériau : PA6 GF30, POM, acier, polyester

Dimensions : 18 x 7 x 7 cm

Poids : 0,29 kg

## Description du produit

La mise à niveau de la tête de timon becco vous permet de convertir votre système d'attelage Qeridoo existant vers le système d'attelage becco. Conservez votre timon existant, remplacez simplement la tête de timon et vous serez prêt à circuler en toute sécurité et confortablement avec l'attelage adapté.

Les étapes de montage ont été démontrées sur le modèle Kidgoo, mais sont également applicables à d'autres modèles compatibles.



### OUTILS NÉCESSAIRES !



Clé hexagonale  
Taille 4



### ASTUCE !

Si les trous de perçage du timon et de la tête de timon becco ne sont pas parfaitement alignés, le bouchon fourni peut être inséré dans le timon pour compenser.

## Remarques concernant le manuel

### IMPORTANT!

Lis minutieusement ce manuel et garde-le afin de pouvoir le consulter plus tard.

Le présent manuel d'utilisation t'informe de tous les aspects techniques et de sécurité qui concernent le montage, l'utilisation et l'entretien du Qeridoo.

- » Lisez entièrement le manuel d'utilisation.
- » Utilisez le manuel d'utilisation pour former tous les utilisateurs.
- » Conservez le manuel d'utilisation à portée de la tête de timon.
- » Les illustrations présentées peuvent différer du produit réel.
- » Toutes les indications de position (gauche, droite, avant, arrière, etc.) se rapportent à l'observateur se tenant derrière la poignée de poussée, dans le sens de la marche.



### AVERTISSEMENT !

Identifie les indications du niveau de danger « avertissement ». Signale des dangers possibles qui, en cas de non-respect, pourraient entraîner des dommages matériels.



### DANGER !

Identifie les indications du niveau de danger « danger ». Signale des dangers possibles qui, en cas de non-respect, pourraient entraîner des dommages corporels.



### AVERTISSEMENT !

- » Les matériaux d'emballage doivent être retirés et éliminés conformément aux réglementations environnementales en vigueur dans votre région.
- » Les véhicules soumis à immatriculation, tels que les vélos électriques avec assistance jusqu'à 45 km/h ou les véhicules à moteur thermique, ne sont pas autorisés comme véhicules tracteurs.
- » Le vélo ou le vélo à assistance électrique (assistance jusqu'à 25 km/h) doit être en bon état technique et adapté au remorquage de charges conformément au poids total autorisé.
- » La remorque attelée a une influence négative sur la distance de freinage du vélo.



### DANGER !

- » Ne laissez jamais l'enfant sans surveillance.
- » Avant chaque trajet, vérifiez que toutes les fixations vissées sont bien serrées.
- » Des ajouts ou modifications ultérieurs, en particulier au niveau de l'attelage, peuvent entraîner des accidents et des dommages.

# NL

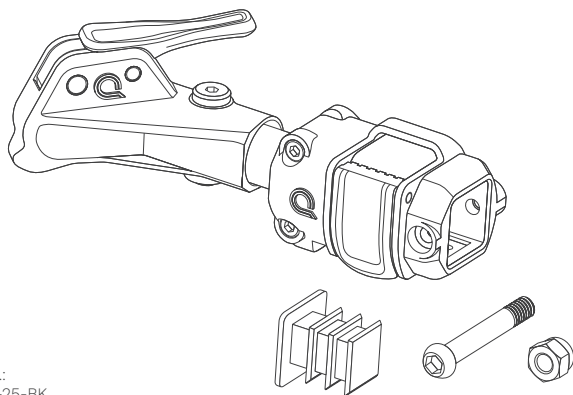

ArtikeInr.:  
B-TBHU-25-BK

## Productdetails

Materiaal: PA6 GF30, POM, staal, polyester

Maat: 18 x 7 x 7 cm

Gewicht: 0,29 kg

INLEIDING

## Productbeschrijving

De becco disselkop-upgrade maakt het mogelijk om uw bestaande Qeridoo-koppelingssysteem om te bouwen naar het becco-koppelingssysteem. Behoud uw bestaande dissel, vervang alleen de disselkop en u bent veilig en comfortabel onderweg met de juiste koppeling.

De montageschappen zijn gedemonstreerd aan het model Kidgoo, maar zijn ook toepasbaar op andere compatibele modellen.



### BENODIGD GEREEDSCHAP!



Inbusleutel  
Maat 4



### TIP!

Als de boorgaten van de dissel en de becco disselkop niet exact op één lijn liggen, kan de meegeleverde stop in de dissel worden geplaatst om dit te compenseren.

DE  
EN  
FR  
NL  
CZ  
PL  
SK  
ES  
DK  
IT  
HU  
SI  
HR  
RO  
BG  
GR

## Aanwijzingen voor de handleiding

### BELANGRIJK!

Lees dit zorgvuldig door en bewaar het om alles nog eens volledig na te lezen.

Dit gebruikershandboek informeert je over alle technische en veiligheidsrelevante aspecten die je nodig hebt voor de montage, het gebruik en onderhoud van de Qeridoo.

- » Lees de gebruikershandleiding volledig door.
- » Gebruik de gebruikershandleiding voor de instructie van alle gebruikers.
- » Bewaar de gebruikershandleiding binnen handbereik van de disselpop.
- » De getoonde afbeeldingen kunnen afwijken van het werkelijke product.
- » Alle positieaanduidingen (links, rechts, voor, achter, enz.) hebben betrekking op de waarnemer die achter de duwbeugel in rijrichting kijkt.



### WAARSCHUWING!

Duidt aanwijzingen van het gevarenniveau waarschuwing aan. Wijst op mogelijke gevaren die bij niet-naleving tot materiële schade kunnen leiden.



### GEVAAR!

Duidt aanwijzingen van het gevarenniveau gevaar aan. Wijst op mogelijke gevaren die bij niet-naleving tot letsel kunnen leiden.



### WAARSCHUWING!

- » Verpakkingsmaterialen moeten worden verwijderd en volgens de in jouw regio geldende milieuregels worden afgevoerd.
- » Voertuigen die een toelating vereisen, zoals e-bikes met trapondersteuning tot 45 km/h of voertuigen met een verbrandingsmotor, zijn niet toegestaan als trekkend voertuig.
- » De fiets of pedelec (trapondersteuning tot 25 km/h) moet technisch in orde zijn en geschikt zijn voor het trekken van lasten overeenkomstig het toegestane totaalgewicht.
- » De aangekoppelde aanhanger heeft een negatieve invloed op de remweg van de fiets.



### GEVAAR!

- » Laat het kind nooit zonder toezicht.
- » Controleer vóór elke rit of alle schroefverbindingen stevig zijn vastgedraaid.
- » Latere aanpassingen of wijzigingen, met name aan de koppeling, kunnen leiden tot ongevallen en defecten.

# CZ

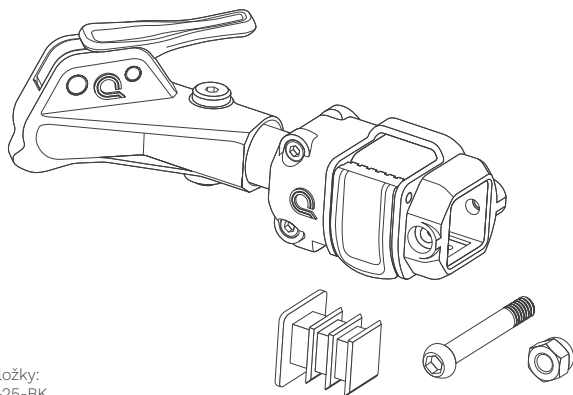

Číslo položky:  
B-TBHU-25-BK

## Podrobnosti o produktu

Materiál: PA6 GF30, POM, ocel, polyester

Rozm.: 18 x 7 x 7 cm

Hmotn.: 0,29 kg

ÚVOD

## Popis produktu

Upgrade hlavice oje becco vám umožňuje přestavět váš stávající spojovací systém Qeridoo na spojovací systém becco. Ponechte si svou stávající oj, vyměňte pouze hlavici oje a budete se s vhodným tažným prvkem pohybovat bezpečně a pohodlně.

Montážní kroky byly demonstrovány na modelu Kidgoo, jsou však použitelné i pro další kompatibilní modely.



### POTŘEBNÉ NÁŘADÍ!



Imbusový klíč  
Velikost 4



### TIP!

Pokud otvory v oji a hlavici oje becco nejsou přesně zarovnané, lze dodanou zátku vložit do oje pro vyrovnaní.

DE  
EN  
FR  
NL  
CZ  
PL  
SK  
ES  
DK  
IT  
HU  
SI  
HR  
RO  
BG  
GR

## Poznámky k uživatelské příručce

### DŮLEŽITÉ!

Důkladně si přečtěte a bezpodmínečně uchovejte pro pozdější opakované přečtení.

Tato uživatelská příručka vás informuje o všech technických a bezpečnostních aspektech, které potřebujete znát pro montáž, provoz a údržbu vozíku Querido.

- » Přečtěte si uživatelskou příručku celou.
- » Používejte uživatelskou příručku k poučení všech uživatelů.
- » Uchovávejte uživatelskou příručku v dosahu hlavičky oje.
- » Zobrazené ilustrace se mohou lišit od skutečného výrobku.
- » Všechny údaje o poloze (vlevo, vpravo, vpředu, vzadu atd.) se vztahují k osobě stojící za rukojetí a hledící ve směru jízdy.



### VAROVÁNÍ!

Označuje pokyny úrovně nebezpečí varování. Upozorňuje na možná nebezpečí, která mohou při nedodržení vést k věcným škodám.



### NEBEZPEČÍ!

Označuje pokyny úrovně nebezpečí nebezpečí. Upozorňuje na možná nebezpečí, která mohou při nedodržení vést ke zranění osob.



### VAROVÁNÍ!

- » Obalové materiály musí být odstraněny a zlikvidovány v souladu s environmentálními předpisy platnými ve vaší oblasti.
- » Vozidla podléhající registraci, jako jsou elektrokola s podporou motoru do 45 km/h nebo vozidla se spalovacím motorem, nejsou jako tažná vozidla povolena.
- » Jízdní kolo nebo pedelec (podpora motoru do 25 km/h) musí být v technicky bezvadném stavu a vhodné pro tažení nákladu v souladu s povolenou celkovou hmotností.
- » Připojený přívěs má negativní vliv na brzdovou dráhu jízdního kola.



### NEBEZPEČÍ!

- » Nikdy nenechávejte dítě bez dozoru.
- » Před každou jízdou zkontrolujte, zda jsou všechny šroubové spoje pevně dotaženy.
- » Dodatečné úpravy nebo změny, zejména na spoje, mohou vést k nehodám a poškození.

# PL

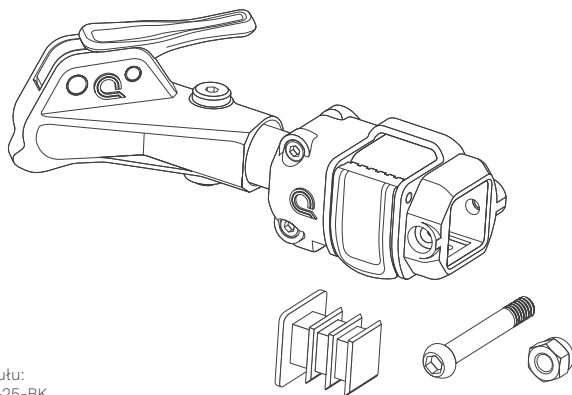

Nr artykułu:  
B-TBHU-25-BK

## Szczegóły produktu

Materiał: PA6 GF30, POM, stal, poliester

Wymiary: 18 x 7 x 7 cm

Masa: 0,29 kg

## Opis produktu

Modernizacja głowicy dyszła becco umożliwia przekształcenie dotychczasowego systemu sprzęgu Qerideo na system sprzęgu becco. Zachowaj dotychczasowy dyszel, wymień jedynie głowicę dyszła i już możesz bezpiecznie oraz komfortowo podróżować z odpowiednim zaczepem.

Kroki montażowe zostały przedstawione na modelu Kidgoo, jednak można je zastosować również do innych kompatybilnych modeli.



### WYMAGANE NARZĘDZIA!



Klucz imbusowy  
Rozmiar 4



### WSKAZÓWKA!

Jeśli otwory w dyszlu i głowicy dyszła becco nie są dokładnie wyrównane, do wyrównania można włożyć do dyszła dotłączony korek.

## Wskazówki do instrukcji obsługi

### WAŻNE!

Należy dokładnie zapoznać się i koniecznie przechować, aby móc skorzystać w przyszłości.

Niniejszy podręcznik użytkownika zawiera informacje o wszystkich aspektach technicznych i dotyczących bezpieczeństwa, których uwzględnienie jest niezbędne podczas montażu, obsługi i konserwacji Qerido.

- » Przeczytaj uważnie całą instrukcję obsługi.
- » Używaj instrukcji obsługi do szkolenia wszystkich użytkowników.
- » Przechowuj instrukcję obsługi w zasięgu głowicy dyszla.
- » Przedstawione ilustracje mogą różnić się od rzeczywistego produktu.
- » Wszystkie określenia położenia (lewo, prawo, przód, tył itp.) odnoszą się do osoby stojącej za rączką pchającą i patrzącej w kierunku jazdy.



### OSTRZEŻENIE!

Oznacza wskazówki poziomu zagrożenia ostrzeżenie. Wskazuje na możliwe zagrożenia, które w przypadku nieprzeszeregania mogą prowadzić do szkód materialnych.



### NIEBEZPIECZEŃSTWO!

Oznacza wskazówki poziomu zagrożenia niebezpieczeństwo. Wskazuje na możliwe zagrożenia, które w przypadku nieprzeszeregania mogą prowadzić do obrażeń ciała.



### OSTRZEŻENIE!

- » Materiały opakowaniowe należy usunąć i zutylizować zgodnie z przepisami ochrony środowiska obowiązującymi w Twoim regionie.
- » Pojazdy wymagające rejestracji, takie jak rowery elektryczne ze wspomaganie do 45 km/h lub pojazdy z silnikiem spalinowym, nie są dopuszczone jako pojazdy ciągnące.
- » Rower lub pedelec (wspomaganie do 25 km/h) musi być sprawny technicznie i odpowiedni do ciągnięcia ładunków zgodnie z dopuszczalną masą całkowitą.
- » Podłączona przyczepka ma negatywny wpływ na drogę hamowania roweru.



### NIEBEZPIECZEŃSTWO!

- » Nigdy nie pozostawiaj dziecka bez nadzoru.
- » Przed każdą jazdą sprawdź, czy wszystkie połączenia śrubowe są mocno dokręcone.
- » Późniejsze modyfikacje lub zmiany, w szczególności w obrębie sprzęgu, mogą prowadzić do wypadków i uszkodzeń.

# SK

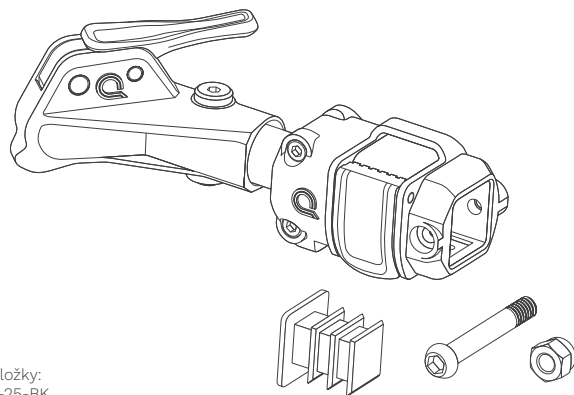

Číslo položky:  
B-TBHU-25-BK

## Podrobnosti o produkte

Materiál: PA6 GF30, POM, oceľ, polyester  
Rozm.: 18 x 7 x 7 cm  
Hmotn.: 0,29 kg

ÚVOD

## Popis produktu

Upgrade hlavice oja becco vám umožňuje prestavať váš doterajší spojovací systém Qeridoo na spojovací systém becco. Zachovajte si svoje existujúce oje, vymeňte iba hlavicu oja a môžete sa bezpečne a pohodlne pohybovať s vhodným ťažným dielom.

Montážne kroky boli demonštrované na modeli Kidgoo, sú však použiteľné aj pre iné kompatibilné modely.



**POTREBNÉ NÁRADIE!**



Imbusový kľúč  
Veľkosť 4



**TIP!**

Ak otvory na oji a hlavici oja becco nie sú presne zarovnané, na vyrovnanie je možné vložiť do oja priloženú zátku.

DE  
EN  
FR  
NL  
CZ  
PL  
SK  
ES  
DK  
IT  
HU  
SI  
HR  
RO  
BG  
GR

## Pokyny k používateľskej príručke

### DÔLEŽITÉ!

Poriadne si prečítajte a bezpodmienečne uschovajte pre neskoršie prečítanie.

Táto používateľská príručka vás informuje o všetkých technických a bezpečnostných aspektoch, ktoré potrebujete na montáž, prevádzku a údržbu zariadenia Qerido.

- » Prečítajte si celý návod na použitie.
- » Používajte návod na použitie na poučenie všetkých používateľov.
- » Uchovávajte používateľskú príručku v dosahu hlavice oja.
- » Zobrazené obrázky sa môžu líšiť od skutočného výrobku.
- » Všetky údaje o polohe (vľavo, vpravo, vpredu, vzadu atď.) sa vzťahujú na osobu stojacu za rukoväťou a pozerajúcu sa v smere jazdy.



### VAROVANIE!

Označuje upozornenia úrovne nebezpečenstva varovanie. Upozorňuje na možné nebezpečenstvá, ktoré môžu pri nedodržaní viesť k vecným škodám.



### NEBEZPEČENSTVO!

Označuje upozornenia úrovne nebezpečenstva nebezpečenstvo. Upozorňuje na možné nebezpečenstvá, ktoré môžu pri nedodržaní viesť k zraneniam osôb.



### VAROVANIE!

- » Obalové materiály musia byť odstránené a zlikvidované v súlade s environmentálnymi predpismi platnými vo vašom regióne.
- » Vozidlá podliehajúce registrácii, ako sú e-bicykle s motorickou podporou do 45 km/h alebo vozidlá so spaľovacím motorom, nie sú povolené ako ťažné vozidlá.
- » Bicykel alebo pedelec (motorická podpora do 25 km/h) musí byť v technicky bezchybnom stave a vhodný na ťahanie nákladu v súlade s povolenou celkovou hmotnosťou.
- » Pripojený vozík má negatívny vplyv na brzdnú dráhu bicykla.



### NEBEZPEČENSTVO!

- » Nikdy nenechávajte dieťa bez dozoru.
- » Pred každou jazdou skontrolujte, či sú všetky skrutkové spoje pevne dotiahnuté.
- » Dodatočné úpravy alebo zmeny, najmä na spojke, môžu viesť k nehodám a poškodeniam.

# ES

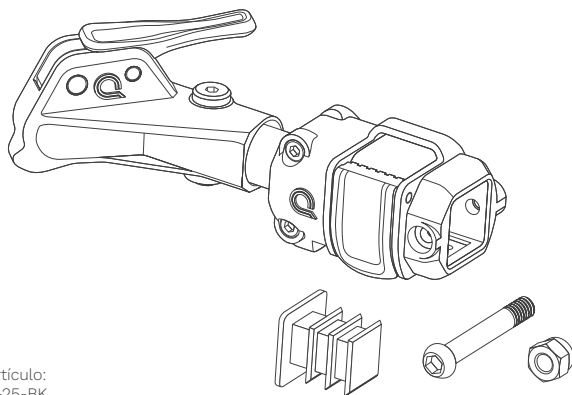

N.º de artículo:  
B-TBHU-25-BK

## Detalles del producto

Material: PA6 GF30, POM, acero, poliéster

Dim.: 18 x 7 x 7 cm

Peso: 0,29 kg

## Descripción del producto

La actualización del cabezal de la barra de tiro becco le permite convertir su sistema de acoplamiento Queridoo existente al sistema de acoplamiento becco. Mantenga su lanza actual, sustituya únicamente el cabezal de la lanza y podrá desplazarse de forma segura y cómoda con el enganche adecuado.

Los pasos de montaje se demostraron en el modelo Kidgoo, pero también pueden aplicarse a otros modelos compatibles.



### ¡HERRAMIENTAS NECESARIAS!



Llave Allen  
Tamaño 4



### ¡CONSEJO!

Si los orificios de la lanza y del cabezal de lanza becco no están exactamente alineados, el tapón suministrado puede introducirse en la lanza para compensar.

## Notas sobre el manual del usuario

### ¡IMPORTANTE!

Léalas atentamente y guárdelas siempre para consultarlas posteriormente.

Este manual de usuario le informa sobre todos los aspectos técnicos y de seguridad que se han de tener en cuenta para el montaje, funcionamiento y mantenimiento del Querido.

- » Lea completamente el manual de usuario.
- » Utilice el manual de usuario para instruir a todos los usuarios.
- » Mantenga el manual de usuario al alcance del cabezal de la lanza.
- » Las ilustraciones mostradas pueden diferir del producto real.
- » Todas las indicaciones de posición (izquierda, derecha, delante, detrás, etc.) se refieren al observador situado detrás del manillar de empuje, mirando en el sentido de la marcha.



### ¡ADVERTENCIA!

Identifica indicaciones del nivel de peligro advertencia. Señala posibles peligros que, en caso de no observarse, podrían provocar daños materiales.



### ¡PELIGRO!

Identifica indicaciones del nivel de peligro peligro. Señala posibles peligros que, en caso de no observarse, podrían provocar lesiones personales.



### ¡ADVERTENCIA!

- » Los materiales de embalaje deben retirarse y eliminarse de acuerdo con las normativas medioambientales vigentes en su región.
- » Los vehículos sujetos a matriculación, como las bicicletas eléctricas con asistencia hasta 45 km/h o los vehículos con motor de combustión, no están permitidos como vehículos de arrastre.
- » La bicicleta o pedelec (asistencia hasta 25 km/h) debe estar en buen estado técnico y ser adecuada para remolcar cargas conforme al peso total permitido.
- » El remolque acoplado tiene un efecto negativo sobre la distancia de frenado de la bicicleta.



### ¡PELIGRO!

- » Nunca deje al niño sin supervisión.
- » Antes de cada uso, compruebe que todas las uniones atornilladas estén bien apretadas.
- » Las modificaciones o adaptaciones posteriores, especialmente en el acoplamiento, pueden provocar accidentes y daños.

# DK

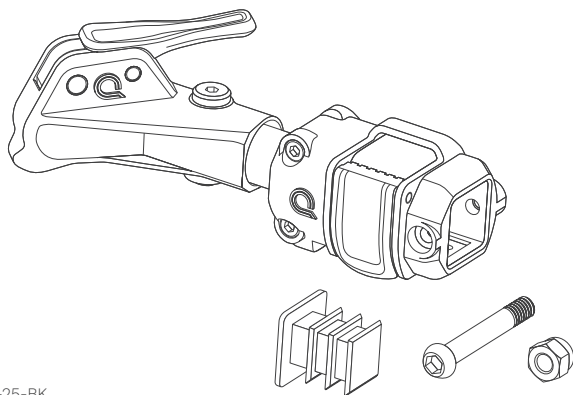

Varenr.:  
B-TBHU-25-BK

## Produktdetaljer

Materiale: PA6 GF30, POM, stål, polyester

Mål: 18 x 7 x 7 cm

Vægt: 0,29 kg

## Produktbeskrivelse

Becco trækstangshoved-opgraderingen gør det muligt at ombygge dit eksisterende Qeridoo-koblingssystem til becco-koblingssystemet. Behold din nuværende trækstang, udskift blot trækstangshovedet, og du kan køre sikkert og komfortabelt med den passende kobling.

Monteringstrinene blev demonstreret på modellen Kidgoo, men kan også anvendes på andre kompatible modeller.



**NØDVENDIGT VÆRKTØJ!**



Unbrakonøgle  
Størrelse 4



**TIP!**

Hvis borehullerne i trækstangen og becco trækstangshovedet ikke er nøjagtigt justeret, kan den medfølgende prop indsættes i trækstangen for at udligne dette.

## Vejledning til brugermanualen

### VIGTIGT!

Læs venligst omhyggeligt, og gem denne vejledning til senere brug.

Denne brugervejledning oplyser dig om alle tekniske og sikkerhedsrelevante aspekter, som du har brug for til montering, drift og vedligeholdelse af Qeridoo'en.

- » Læs brugervejledningen grundigt igennem.
- » Brug brugervejledningen til instruktion af alle brugere.
- » Opbevar brugervejledningen inden for rækkevidde af trækstangshovedet.
- » De viste illustrationer kan afvige fra det faktiske produkt.
- » Alle positionsangivelser (venstre, højre, for, bag osv.) henviser til den person, der står bag skubbehåndtaget og kigger i kørselsretningen.



### ADVARSEL!

Kendetegner anvisninger på fareniveauet advarsel. Gør opmærksom på mulige farer, som ved manglende overholdelse kan føre til materielle skader.



### FARE!

Kendetegner anvisninger på fareniveauet fare. Gør opmærksom på mulige farer, som ved manglende overholdelse kan føre til personskade.



### ADVARSEL!

- » Emballagematerialer skal fjernes og bortskaffes i henhold til de miljøregler, der gælder i din region.
- » Køretøjer, der kræver godkendelse, såsom elcykler med motorassistance op til 45 km/h eller køretøjer med forbrændingsmotor, er ikke tilladt som trækkende køretøj.
- » Cyklen eller pedelec (motorassistance op til 25 km/h) skal være i teknisk forsvarlig stand og egnet til at trække laster i henhold til den tilladte totalvægt.
- » Den tilkoblede anhænger har en negativ indvirkning på cyklens bremselængde.



### FARE!

- » Efterlad aldrig barnet uden opsyn.
- » Kontrollér før hver tur, at alle skrueforbindelser er spændt korrekt.
- » Efterfølgende tilføjelser eller ændringer, især på koblingen, kan føre til ulykker og skader.

# IT

## Descrizione del prodotto

L'aggiornamento della testa del timone becco consente di convertire il sistema di aggancio Qeridoo esistente nel sistema di aggancio becco. Mantieni il timone esistente, sostituisci semplicemente la testa del timone e potrai viaggiare in modo sicuro e confortevole con l'aggancio appropriato.

Le fasi di montaggio sono state dimostrate sul modello Kidgoo, ma sono applicabili anche ad altri modelli compatibili.

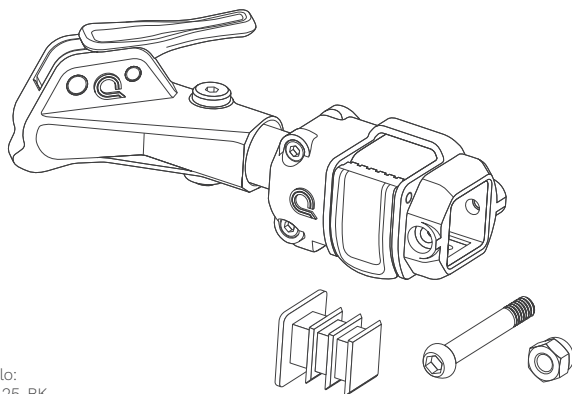

N. articolo:  
B-TBHU-25-BK

## Dettagli del prodotto

Materiale: PA6 GF30, POM, acciaio, poliestere

Dim.: 18 x 7 x 7 cm

Peso: 0,29 kg



### STRUMENTI NECESSARI!



Chiave a brugola  
Misura 4



### SUGGERIMENTO!

Se i fori del timone e della testa del timone becco non sono perfettamente allineati, il tappo in dotazione può essere inserito nel timone per compensare.

## Avvertenze sul manuale utente

### IMPORTANTE!

Leggere con attenzione e conservare per una successiva consultazione.

Il presente manuale utente ti informa su tutti gli aspetti tecnici e rilevanti per la sicurezza di cui devi tener conto per il montaggio, l'utilizzo e la manutenzione del Qeridoo.

- » Leggere completamente il manuale d'uso.
- » Utilizzare il manuale d'uso per istruire tutti gli utenti.
- » Conservare il manuale d'uso a portata della testa del timone.
- » Le illustrazioni mostrate possono differire dal prodotto reale.
- » Tutte le indicazioni di posizione (sinistra, destra, anteriore, posteriore, ecc.) si riferiscono all'osservatore che si trova dietro l'impugnatura di spinta, rivolto nella direzione di marcia.



### AVVERTENZA!

Contrassegna le indicazioni del livello di pericolo avvertenza. Segnala possibili pericoli che, in caso di mancato rispetto, potrebbero causare danni materiali.



### PERICOLO!

Contrassegna le indicazioni del livello di pericolo pericolo. Segnala possibili pericoli che, in caso di mancato rispetto, potrebbero causare lesioni personali.



### AVVERTENZA!

- » I materiali di imballaggio devono essere rimossi e smaltiti in conformità alle normative ambientali vigenti nella vostra regione.
- » I veicoli soggetti a immatricolazione, come le e-bike con assistenza fino a 45 km/h o i veicoli con motore a combustione, non sono consentiti come veicoli trainanti.
- » La bicicletta o pedelec (assistenza fino a 25 km/h) deve essere tecnicamente in buone condizioni e adatta al traino di carichi in base al peso totale consentito.
- » Il rimorchio agganciato ha un effetto negativo sulla distanza di frenata della bicicletta.



### PERICOLO!

- » Non lasciare mai il bambino incustodito.
- » Prima di ogni utilizzo, verificare che tutti i collegamenti a vite siano ben serrati.
- » Aggiunte o modifiche successive, in particolare al giunto di accoppiamento, possono causare incidenti e danni.

# HU

BEVEZETÉS

## Termékleírás

A becco vonórúdfej frissítés lehetővé teszi, hogy a meglévő Queridoo csatlakozórendszert becco csatlakozórendszerre alakítsa át. Tartsa meg meglévő vonórúdját, csak a vonórúdfejet cserélje ki, és máris biztonságosan és kényelmesen közlekedhet a megfelelő vonóelemmel.

A szerelési lépéseket a Kidgoo modellen mutatták be, azonban más kompatibilis modellekre is alkalmazhatók.

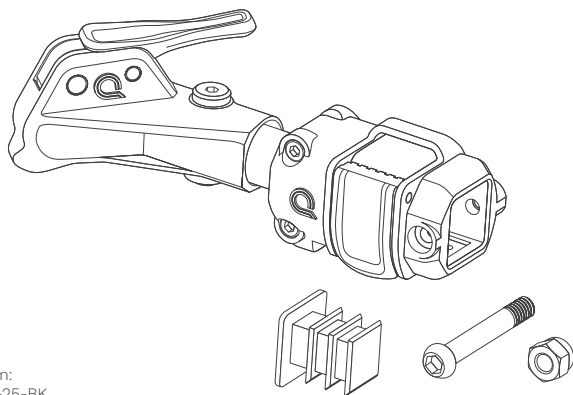

Cikkszám:  
B-TBHU-25-BK

## Termék részletei

Anyag: PA6 GF30, POM, acél, poliészter

Mér.: 18 x 7 x 7 cm

Tömeg: 0,29 kg



### SZÜKSÉGES SZERSZÁMOK!



Imbuszkulcs  
Méret 4



### TIPP!

Ha a vonórúd és a becco vonórúdfej furatai nem pontosan illeszkednek, a mellékelt dugó a vonórúdba helyezhető a kiegyenlítés érdekében.

DE  
EN  
FR  
NL  
CZ  
PL  
SK  
ES  
DK  
IT  
HU  
SI  
HR  
RO  
BG  
GR

## Útmutató a felhasználói kézikönyvhöz

### FONTOS!

Kérjük, olvasd el figyelmesen és feltétlenül őrizd meg a későbbi tájékozódáshoz.

A jelen felhasználói kézikönyv tájékoztat a Qeridoo termék összeszereléséhez, használatához és karbantartásához szükséges összes műszaki és biztonságtechnikai aspektusról.

- » Olvassa el teljes egészében a használati útmutatót.
- » A használati útmutatót használja minden felhasználó betanításához.
- » Tartsa a használati útmutatót a vonórúdfejközelében.
- » A bemutatott ábrák eltérhetnek a tényleges terméktől.
- » Minden helyzetmegjelölés (bal, jobb, elöl, hátul stb.) arra a személyre vonatkozik, aki a tolókar mögött áll, a haladási irányba nézve.



### FIGYELMEZTETÉS!

A figyelmeztetés veszélyszintjéhez tartozó utasításokat jelöli. Olyan lehetséges veszélyekre hívja fel a figyelmet, amelyek figyelmen kívül hagyása anyagi károkat okozhat.



### VESZÉLY!

A veszély veszélyszintjéhez tartozó utasításokat jelöli. Olyan lehetséges veszélyekre hívja fel a figyelmet, amelyek figyelmen kívül hagyása személyi sérülést okozhat.



### FIGYELMEZTETÉS!

- » A csomagolóanyagokat el kell távolítani, és a régióban érvényes környezetvédelmi előírásoknak megfelelően kell ártalmatlanítani.
- » A regisztrációköteles járművek, például a legfeljebb 45 km/h sebességig rásegítő e-bike-ok vagy a belső égésű motorral rendelkező járművek nem használhatók vontató járműként.
- » A kerékpárnak vagy pedelecnek (rásegítés legfeljebb 25 km/h) műszakilag kifogástalan állapotban kell lennie, és alkalmasnak kell lennie terhek vontatására a megengedett össztömegnek megfelelően.
- » A csatlakoztatott utánfutó negatív hatással van a kerékpár féktávolságára.



### VESZÉLY!

- » Soha ne hagyja a gyermeket felügyelet nélkül.
- » Minden használat előtt ellenőrizze, hogy minden csavarkötés megfelelően meg van húzva.
- » Utólagos módosítások vagy átalakítások, különösen a csatlakozón, balesetekhez és meghibásodásokhoz vezethetnek.

# SI

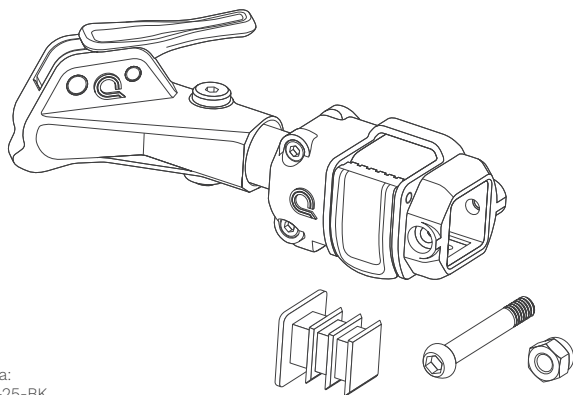

Št. artikla:  
B-TBHU-25-BK

## Podrobnosti o izdelku

Material: PA6 GF30, POM, jeklo, poliester

Dim.: 18 x 7 x 7 cm

Teža: 0,29 kg

UVOD

## Opis izdelka

Nadgradnja glave vlečnega droga becco vam omogoča, da vaš obstoječi sistem sklopke Qeridoo predelate v sistem sklopke becco. Ohranite obstoječo vlečno palico, zamenjajte le glavo in že boste varno ter udobno na poti z ustreznim priklopom.

Koraki montaže so bili prikazani na modelu Kidgoo, vendar so uporabni tudi za druge združljive modele.



**POTREBNO ORODJE!**



Imbus ključ  
Velikost 4



**NASVET!**

Če luknje na vlečni palici in glavi vlečne palice becco niso natančno poravnane, lahko priloženi čep vstavite v vlečno palico za izravnavo.

DE  
EN  
FR  
NL  
CZ  
PL  
SK  
ES  
DK  
IT  
HU  
SI  
HR  
RO  
BG  
GR

## Opombe o uporabniškem priročniku

### POMEMBNO!

Temeljito preberite in shranite za poznejšo uporabo.

Ta uporabniški priročnik vas obvešča o vseh tehničnih in varnostnih vidikih, ki jih potrebujete za sestavljanje, upravljanje in vzdrževanje izdelka Qeridoo.

- » V celoti preberite navodila za uporabo.
- » Navodila za uporabo uporabite za seznanitev vseh uporabnikov.
- » Navodila za uporabo hranite v bližini glave vlečne palice.
- » Prikazane ilustracije se lahko razlikujejo od dejanskega izdelka.
- » Vse navedbe položaja (levo, desno, spredaj, zadaj itd.) se nanašajo na opazovalca, ki stoji za potisnim ročajem in gleda v smeri vožnje.



### OPOZORILO!

Označuje napotke stopnje nevarnosti opozorilo. Opozarja na možne nevarnosti, ki lahko ob neupoštevanju povzročijo materialno škodo.



### NEVARNOST!

Označuje napotke stopnje nevarnosti nevarnost. Opozarja na možne nevarnosti, ki lahko ob neupoštevanju povzročijo telesne poškodbe.



### OPOZORILO!

- » Embalažne materiale je treba odstraniti in jih odstraniti v skladu z okoljskimi predpisi, ki veljajo v vaši regiji.
- » Vozila, ki zahtevajo registracijo, kot so e-kolesa z motorno podporo do 45 km/h ali vozila z motorjem z notranjim zgorevanjem, niso dovoljena kot vlečna vozila.
- » Kolo ali pedelec (motorna podpora do 25 km/h) mora biti tehnično brezhibno in primerno za vleko tovora v skladu z dovoljeno skupno maso.
- » Priklopljena prikolica negativno vpliva na zavorno pot kolesa.



### NEVARNOST!

- » Otroka nikoli ne puščajte brez nadzora.
- » Pred vsako vožnjo preverite, ali so vsi vijačni spoji trdno zategnjeni.
- » Naknadne predelave ali spremembe, zlasti na spojki, lahko povzročijo nesreče in okvare.

# HR

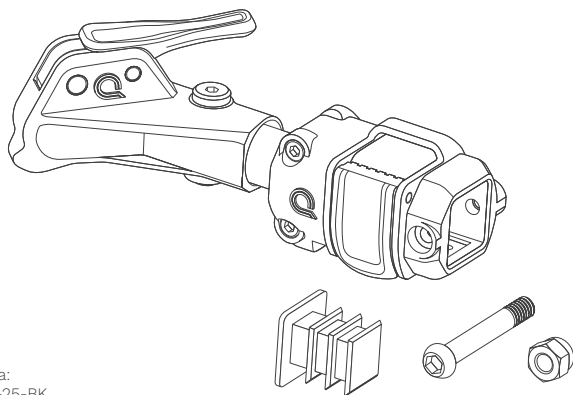

Br. artikla:  
B-TBHU-25-BK

## Detalji o proizvodu

Materijal: PA6 GF30, POM, čelik, poliester

Dim.: 18 x 7 x 7 cm

Težina: 0,29 kg

UVOD

## Opis proizvoda

Nadogradnja glave rude becco omogućuje vam da svoj postojeći sustav spojke Qeridoo preuredite na becco sustav spojke. Zadržite postojeću rudu, zamijenite samo glavu rude i već možete sigurno i udobno putovati s odgovarajućim spojnim dijelom.

Koraci montaže prikazani su na modelu Kidgoo, ali se mogu primijeniti i na druge kompatibilne modele.



**POTREBAN ALAT!**



Imbus ključ  
Veličina 4



**SAVJET!**

Ako rupe na rudi i glavi rude becco nisu točno poravnane, priloženi čep može se umetnuti u rudu radi izjednačavanja.

DE  
EN  
FR  
NL  
CZ  
PL  
SK  
ES  
DK  
IT  
HU  
SI  
HR  
RO  
BG  
GR

## Napomene o korisničkom priručniku

### VAŽNO!

Pažljivo pročitajte i sačuvajte za buduću uporabu.

Ovaj korisnički priručnik informira vas o svim tehničkim i sigurnosnim aspektima koji su vam potrebni za sastavljanje, rad i održavanje Qeridoo kolica.

- » Pažljivo pročitajte cijeli korisnički priručnik.
- » Koristite korisnički priručnik za obuku svih korisnika.
- » Čuvajte korisnički priručnik u blizini glave rude.
- » Prikazane ilustracije mogu se razlikovati od stvarnog proizvoda.
- » Sve oznake položaja (lijevo, desno, sprijeda, straga itd.) odnose se na osobu koja stoji iza ručke za guranje i gleda u smjeru vožnje.



### UPOZORENJE!

Označava napomene razine opasnosti upozorenje. Ukazuje na moguće opasnosti koje u slučaju nepoštivanja mogu dovesti do materijalne štete.



### OPASNOST!

Označava napomene razine opasnosti opasnost. Ukazuje na moguće opasnosti koje u slučaju nepoštivanja mogu dovesti do ozljeda osoba.



### UPOZORENJE!

- » Ambalažni materijali moraju se ukloniti i zbrinuti u skladu s ekološkim propisima koji vrijede u vašoj regiji.
- » Vozila koja zahtijevaju registraciju, kao što su e-bicikli s podrškom motora do 45 km/h ili vozila s motorom s unutarnjim izgaranjem, nisu dopuštena kao vučna vozila.
- » Bicikl ili pedelec (podrška motora do 25 km/h) mora biti tehnički ispravan i prikladan za vuču tereta u skladu s dopuštenom ukupnom masom.
- » Priključena prikolica negativno utječe na zaustavni put bicikla.



### OPASNOST!

- » Nikada ne ostavljajte dijete bez nadzora.
- » Prije svake vožnje provjerite jesu li svi vijčani spojevi čvrsto zategnuti.
- » Naknadne preinake ili izmjene, osobito na spojci, mogu dovesti do nezgoda i kvarova.

# RO

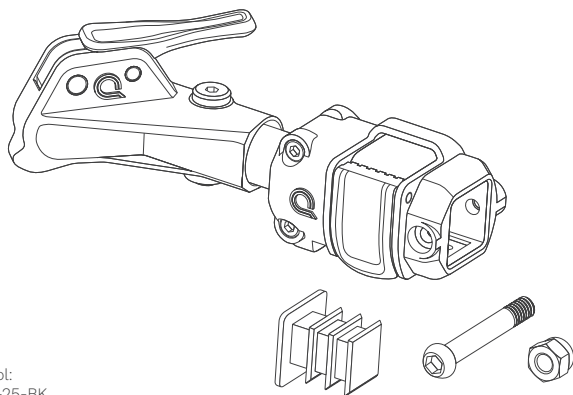

Nr. articol:  
B-TBHU-25-BK

## Detalii produs

Material: PA6 GF30, POM, oțel, poliester

Dim.: 18 x 7 x 7 cm

Greutate: 0,29 kg

INTRODUCERE

## Descriere produs

Upgrade-ul capului barei de tracțiune becco vă permite să transformați sistemul de cuplare Qeridoo existent în sistemul de cuplare becco. Păstrați bara de tracțiune existentă, înlocuiți doar capul acesteia și veți putea călători în siguranță și confort cu sistemul de tractare corespunzător.

Pașii de montaj au fost demonstrați pe modelul Kidgoo, însă sunt aplicabili și altor modele compatibile.



**UNELTE NECESARE!**



Cheie imbus  
Dimensiune 4



**SFAT!**

Dacă găurile barei de tracțiune și ale capului de tracțiune becco nu sunt perfect aliniate, dopul furnizat poate fi introdus în bară pentru compensare.

DE  
EN  
FR  
NL  
CZ  
PL  
SK  
ES  
DK  
IT  
HU  
SI  
HR  
RO  
BG  
GR

## Note privind manualul de utilizare

### IMPORTANT!

Vă rugăm să citiți cu atenție și să păstrați pentru referințe viitoare.

Acest manual de utilizare vă informează cu privire la toate aspectele tehnice și relevante pentru siguranță de care aveți nevoie pentru asamblarea, operarea și întreținerea Qeridoo.

- » Citiți în întregime manualul de utilizare.
- » Utilizați manualul de utilizare pentru instruirea tuturor utilizatorilor.
- » Păstrați manualul de utilizare la îndemâna capului barei de tracțiune.
- » Ilustrațiile prezentate pot diferi de produsul real.
- » Toate indicațiile de poziție (stânga, dreapta, față, spate etc.) se referă la observatorul care se află în spatele mânerului de împingere, privind în direcția de deplasare.



### AVERTISMENT!

Indică instrucțiuni de nivel de pericol avertisment. Avertizează asupra posibilelor pericole care, în cazul nerespectării, pot duce la pagube materiale.



### PERICOL!

Indică instrucțiuni de nivel de pericol pericol. Avertizează asupra posibilelor pericole care, în cazul nerespectării, pot duce la vătămări corporale.



### AVERTISMENT!

- » Materialele de ambalare trebuie îndepărtate și eliminate în conformitate cu reglementările de mediu aplicabile în regiunea dumneavoastră.
- » Vehiculele care necesită înmatriculare, cum ar fi bicicletele electrice cu asistență până la 45 km/h sau vehiculele cu motor cu ardere internă, nu sunt permise ca vehicule de tractare.
- » Bicicleta sau pedelec (asistență până la 25 km/h) trebuie să fie în stare tehnică corespunzătoare și adecvată pentru tractarea sarcinilor în conformitate cu greutatea totală admisă.
- » Remorca atașată are un efect negativ asupra distanței de frânare a bicicletei.



### PERICOL!

- » Nu lăsați niciodată copilul nesupravegheat.
- » Înainte de fiecare deplasare, verificați dacă toate îmbinările cu șuruburi sunt bine strânse.
- » Modificările sau adaptările ulterioare, în special la nivelul cuplei, pot duce la accidente și defecțiuni.

# BG

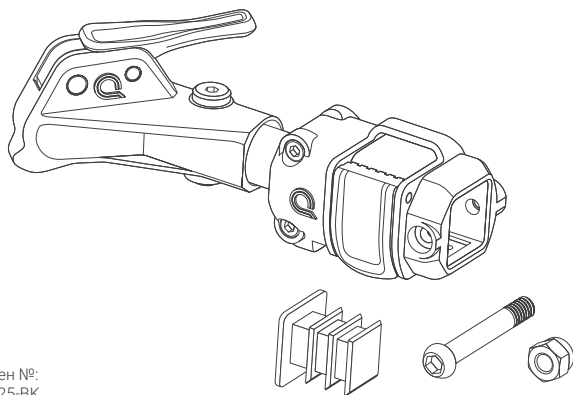

Артикулен №:  
B-TВНУ-25-ВК

## Детайли за продукта

Материал: PA6 GF30, POM, стомана, полиестер

Размери: 18 x 7 x 7 cm

Тегло: 0,29 kg

УВОД

## Описание на продукта

Надграждането на главата на теглича бесо ви позволява да преобразувате съществуващата система за свързване Qeridoo към система за свързване бесо. Запазете съществуващия теглич, сменете само главата и ще можете да пътувате безопасно и комфортно с подходящото прикачно устройство.

Стъпките за монтаж са демонстрирани на модела Kidgoo, но са приложими и за други съвместими модели.



### НЕОБХОДИМИ ИНСТРУМЕНТИ!



Шестограм  
Размер 4



### СЪВЕТ!

Ако отворите на теглича и главата на теглича бесо не съвпадат точно, включената тапа може да се постави в теглича за компенсиране.

DE  
EN  
FR  
NL  
CZ  
PL  
SK  
ES  
DK  
IT  
HU  
SI  
HR  
RO  
BG  
GR

## Указания към ръководството за потребителя

### ВАЖНО!

Моля, прочетете внимателно и запазете за бъдеща справка.

Настоящото ръководство за потребителя включва цялата техническа информация и указания за безопасност, които са необходими за монтаж, използване и поддръжка на Qeridoo.

- » Прочетете изцяло ръководството за потребителя.
- » Използвайте ръководството за потребителя за инструктаж на всички потребители.
- » Съхранявайте ръководството за употреба в близост до главата на теглича.
- » Показаните илюстрации може да се различават от действителния продукт.
- » Всички указания за позиция (ляво, дясно, отпред, отзад и т.н.) се отнасят за наблюдателя, който стои зад дръжката за бутане и гледа в посоката на движение.



### ПРЕДУПРЕЖДЕНИЕ!

Обозначава указания от ниво на опасност предупреждение. Насочва към възможни опасности, които при неспазване могат да доведат до материални щети.



### ОПАСНОСТ!

Обозначава указания от ниво на опасност опасност. Насочва към възможни опасности, които при неспазване могат да доведат до наранявания на хора.



### ПРЕДУПРЕЖДЕНИЕ!

- » Опаковъчните материали трябва да бъдат отстранени и изхвърлени в съответствие с екологичните разпоредби, валидни във вашия регион.
- » Превозни средства, подлежащи на регистрация, като електрически велосипеди с подпомагане до 45 km/h или превозни средства с двигател с вътрешно горене, не са разрешени като теглещи превозни средства.
- » Велосипедът или pedelec (подпомагане до 25 km/h) трябва да бъде технически изправен и подходящ за теглене на товари съгласно допустимото общо тегло.
- » Прикаченото ремарке има отрицателно влияние върху спирачния път на велосипеда.



### ОПАСНОСТ!

- » Никога не оставяйте детето без надзор.
- » Преди всяко пътуване проверявайте дали всички винтови съединения са здраво затегнати.
- » Последващи добавки или промени, особено по съединителя, могат да доведат до инциденти и повреди.

# GR

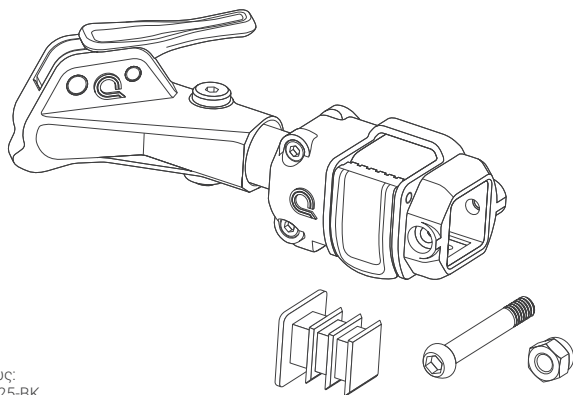

Αρ. είδους:  
B-TBHU-25-BK

## Λεπτομέρειες προϊόντος

Υλικό: PA6 GF30, POM, κάλυβας, πολυεστέρας

Διαστ.: 18 x 7 x 7 cm

Βάρος: 0,29 kg

ΕΙΣΑΓΩΓΗ

## Περιγραφή προϊόντος

Η αναβάθμιση κεφαλής ράβδου έλξης becco σας επιτρέπει να μετατρέψετε το υπάρχον σύστημα σύζευξης Qeridoο στο σύστημα σύζευξης becco. Διατηρήστε την υπάρχουσα ράβδο ρυμούλκησης, αντικαταστήστε μόνο την κεφαλή και θα μπορείτε να μετακινήσετε με ασφάλεια και άνεση με το κατάλληλο σύστημα σύνδεσης.

Τα βήματα συναρμολόγησης παρουσιάστηκαν στο μοντέλο Kídgoο, αλλά μπορούν να εφαρμοστούν και σε άλλα συμβατά μοντέλα.



### ΑΠΑΙΤΟΥΜΕΝΑ ΕΡΓΑΛΕΙΑ!



Κλειδί Allen  
Μέγεθος 4



### ΣΥΜΒΟΥΛΗ!

Εάν οι σπές του ρυμουλκού βραχίονα και της κεφαλής ρυμούλκησης becco δεν είναι ακριβώς ευθυγραμμισμένες, το παρεχόμενο πώμα μπορεί να εισαχθεί στον βραχίονα για αντιστάθμιση.

DE  
EN  
FR  
NL  
CZ  
PL  
SK  
ES  
DK  
IT  
HU  
SI  
HR  
RO  
BG  
GR

## Οδηγίες για το εγχειρίδιο χρήσης

### ΣΗΜΑΝΤΙΚΟ!

Διαβάστε τις προσεκτικά και φυλάξτε τις οπωσδήποτε για να ανατρέχετε σε αυτές και αργότερα.

Το παρόν εγχειρίδιο χρήστη δίνει πληροφορίες για όλα τα τεχνικά θέματα και θέματα ασφαλείας που πρέπει να γνωρίζετε σχετικά με τη συναρμολόγηση, τη λειτουργία και τη συντήρηση του Qeridoo.

- » Διαβάστε πλήρως το εγχειρίδιο χρήσης.
- » Χρησιμοποιήστε το εγχειρίδιο χρήσης για την εκπαίδευση όλων των χρηστών.
- » Διατηρείτε το εγχειρίδιο χρήσης σε κοντινή απόσταση από την κεφαλή ρυμούλκησης.
- » Οι απεικονίσεις που παρουσιάζονται ενδέχεται να διαφέρουν από το πραγματικό προϊόν.
- » Όλες οι ενδείξεις θέσης (αριστερά, δεξιά, μπροστά, πίσω κ.λπ.) αναφέρονται στον παρατηρητή που βρίσκεται πίσω από τη λαβή ώθησης και κοιτά προς την κατεύθυνση κίνησης.



### ΠΡΟΕΙΔΟΠΟΙΗΣΗ!

Χαρακτηρίζει οδηγίες επιπέδου κινδύνου προειδοποίηση. Επισημαίνει πιθανούς κινδύνους που, σε περίπτωση μη τήρησης, ενδέχεται να οδηγήσουν σε υλικές ζημιές.



### ΚΙΝΔΥΝΟΣ!

Χαρακτηρίζει οδηγίες επιπέδου κινδύνου κίνδυνος. Επισημαίνει πιθανούς κινδύνους που, σε περίπτωση μη τήρησης, ενδέχεται να οδηγήσουν σε σωματικές βλάβες.



### ΠΡΟΕΙΔΟΠΟΙΗΣΗ!

- » Τα υλικά συσκευασίας πρέπει να αφαιρεθούν και να απορριφθούν σύμφωνα με τους περιβαλλοντικούς κανονισμούς που ισχύουν στην περιοχή σας.
- » Τα οχήματα που απαιτούν άδεια κυκλοφορίας, όπως ηλεκτρικά ποδήλατα με υποβοήθηση έως 45 km/h ή οχήματα με κινητήρα εσωτερικής καύσης, δεν επιτρέπονται ως ρυμουλκούμενα οχήματα.
- » Το ποδήλατο ή pedelec (υποβοήθηση έως 25 km/h) πρέπει να είναι σε άριστη τεχνική κατάσταση και κατάλληλο για ρυμούλκηση φορτίων σύμφωνα με το επιτρεπόμενο συνολικό βάρος.
- » Το προσαρτημένο τρέιλερ έχει αρνητική επίδραση στην απόσταση φρεναρίσματος του ποδηλάτου.



### ΚΙΝΔΥΝΟΣ!

- » Μην αφήνετε ποτέ το παιδί χωρίς επίβλεψη.
- » Πριν από κάθε διαδρομή, ελέγχετε ότι όλες οι βιδωτές συνδέσεις είναι καλά σφιγμένες.
- » Μεταγενέστερες προσθήκες ή τροποποιήσεις, ιδιαίτερα στον μηχανισμό σύζευξης, μπορεί να οδηγήσουν σε ατυχήματα και βλάβες.

**DE** MONTAGE  
**EN** ASSEMBLY  
**FR** MONTAGE  
**NL** MONTAGE  
**CZ** MONTÁŽ  
**PL** MONTAŻ  
**SK** MONTÁŽ  
**ES** MONTAJE  
**DK** MONTAGE  
**IT** MONTAGGIO  
**HU** SZERELÉS  
**SI** MONTAŽA  
**HR** MONTAŽA  
**RO** MONTAJ  
**BG** МОНТАЖ  
**GR** ΣΥΝΑΡΜΟΛΟΓΗΣΗ

1

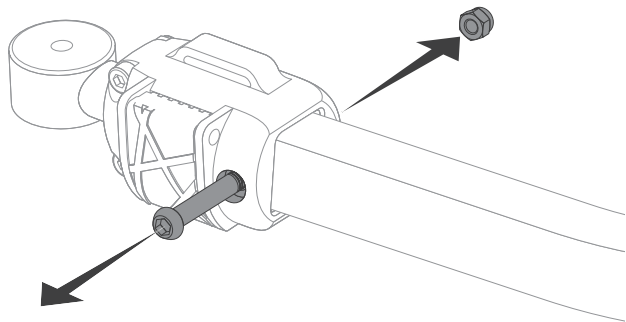

2

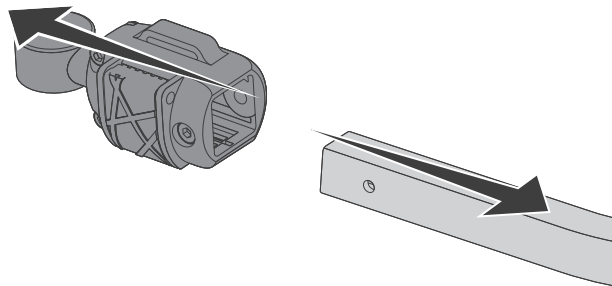

3

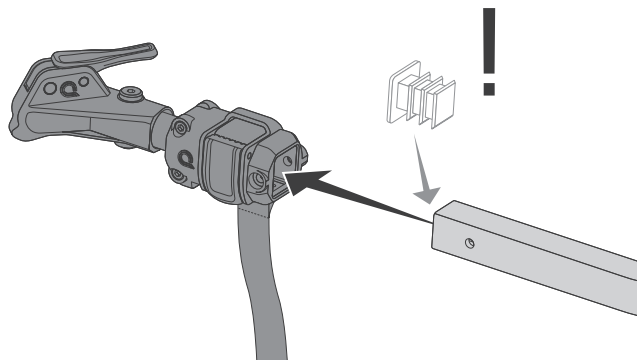

4

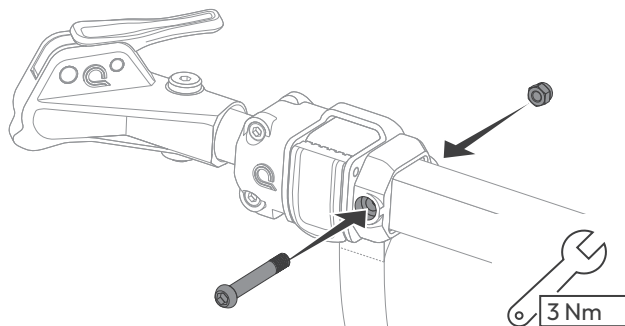

**DE**

Sollten die Bohrlöcher nicht exakt übereinander liegen, kann der mitgelieferte Stopfen zum Ausgleich in die Deichsel gesteckt werden.

**EN**

If the drill holes are not exactly aligned, the supplied plug can be inserted into the tow bar for compensation.

**FR**

Si les trous de perçage ne sont pas parfaitement alignés, le bouchon fourni peut être inséré dans le timon pour compenser.

**NL**

Als de boorgaten niet exact op één lijn liggen, kan de meegeleverde stop in de dissel worden geplaatst om dit te compenseren.

**CZ**

Pokud otvory nejsou přesně zarovnaný, lze dodanou zátku vložit do oje pro vyrovnaní.

**PL**

Jeśli otwory nie są dokładnie wyrównane, do wyrównania można włożyć do dyszla dołączony korek.

**SK**

Ak otvory nie sú presne zarovnané, na vyrovnanie je možné vložiť do oja priloženú zátku.

**ES**

Si los orificios no están exactamente alineados, el tapón suministrado puede introducirse en la lanza para compensar.

**DK**

Hvis borehullerne ikke er nøjagtigt justeret, kan den medfølgende prop indsættes i trækstangen for at udligne dette.

**IT**

Se i fori non sono perfettamente allineati, il tappo in dotazione può essere inserito nel timone per compensare.

**HU**

Ha a furatok nem pontosan illeszkednek, a mellékelt dugó a vonórúdba helyezhető a kiegyenlítés érdekében.

**SI**

Če luknje niso natančno poravnane, lahko priloženi čep vstavite v vlečno palico za izravnavo.

**HR**

Ako rupe nisu točno poravnane, priloženi čep može se umetnuti u rudu radi izjednačavanja.

**RO**

Dacă găurile nu sunt perfect aliniate, dopul furnizat poate fi introdus în bară pentru compensare.

**BG**

Ако отворите не съвпадат точно, включената тапа може да се постави в теглича за компенсирание.

**GR**

Εάν οι οπές δεν είναι ακριβώς ευθυγραμμισμένες, το παρεχόμενο πώμα μπορεί να εισαχθεί στον βραχίονα για αντιστάθμιση.

5

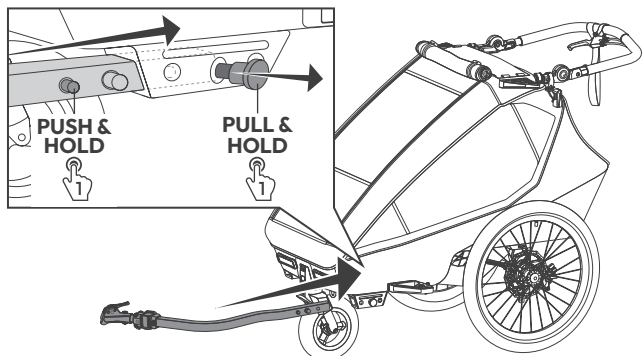

6

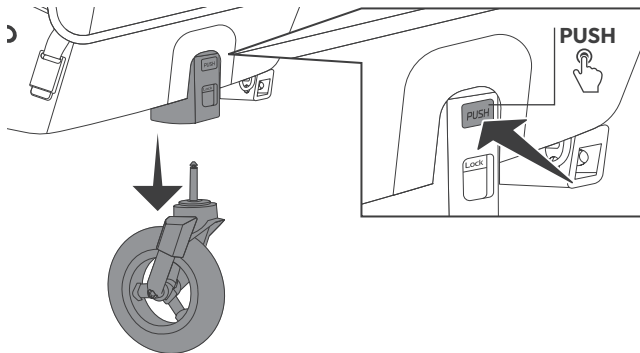

7

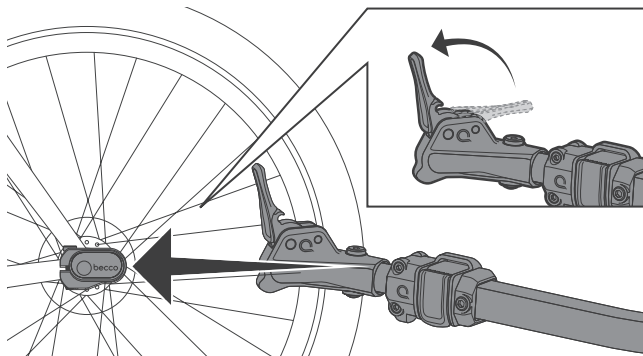

8

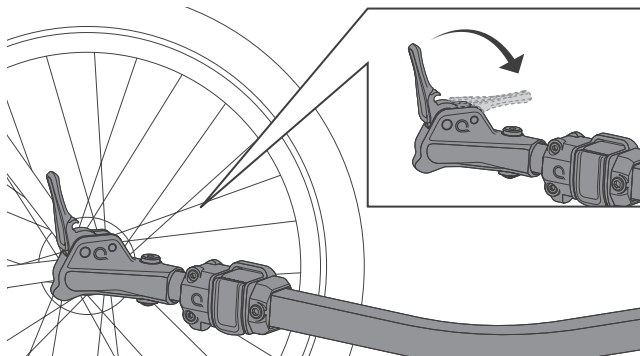

9

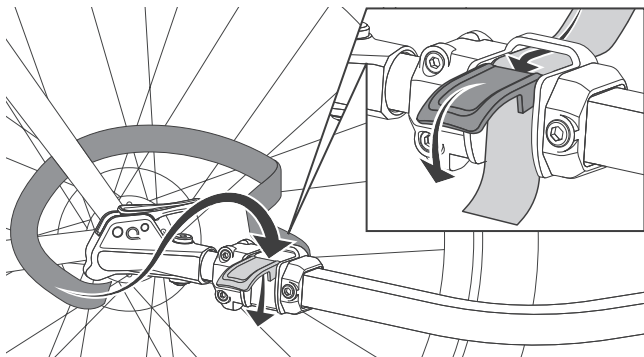





## QERIDOO GMBH

Industriepark Nord 100  
53567 Buchholz  
Germany

URL: [www.qeridoo.de](http://www.qeridoo.de)  
Mail: [info@qeridoo.de](mailto:info@qeridoo.de)  
Fax: +49 (0) 2683 9451925

## HOTLINE

+49 (0) 2683 9466577

Mon. – Thu.: 9 am – 12 pm and  
2 pm – 4 pm

Times may vary. Current times  
can be found at: [www.qeridoo.de](http://www.qeridoo.de)



[www.qeridoo.de](http://www.qeridoo.de)

## Art. No.:

B-TBHU-25-BK

Rev.2604081449

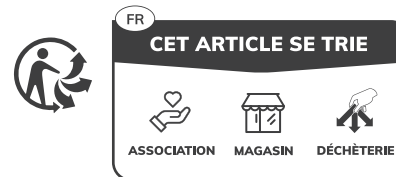

[quefairedemesdechets.fr](http://quefairedemesdechets.fr)



Points de collecte sur [www.quefairedemesdechets.fr](http://www.quefairedemesdechets.fr)  
Privilégiez la réparation ou le don de votre appareil !