



Qeridoo

BENUTZERHANDBUCH | *USER MANUAL*

Scheibenbremsen Nachrüstset

DISC BRAKE ADDON | KIT DE MISE À NIVEAU POUR FREINS À DISQUE | SCHIJFREM-UPGRADEKIT | SADA PRO DODATEČNOU MONTÁŽ KOTOUČOVÝCH BRZD | ZESTAW DO MODERNIZACJI HAMULCÓW TARCZOWYCH | SÚPRAVA NA DODATOČNÚ MONTÁŽ KOTÚČOVÝCH BRZD | KIT DE ACTUALIZACIÓN PARA FRENOS DE DISCO | OPGRADERINGSSÆT TIL SKIVEBREMSE | KIT DI AGGIORNAMENTO PER FRENI A DISCO | TÁRCSAFÉK UTÓLAGOS FELSZERELŐ KÉSZLET | KOMPLET ZA NADGRADNJO Z DISK ZAVORAMI | KOMPLET ZA NADGRADNJU DISK KOČNICA | SET DE MODERNIZARE PENTRU FRÂNE PE DISC | КОМПЛЕКТ ЗА НАДГРАЖДАНЕ С ДИСКОВИ СПИРАЧКИ | KIT ANABAΘMIZHΣ ΓΙΑ ΔΙΣΚΟΦΡΕΝΑ



Scheibenbremsen Nachrüstset

Das Qeridoo Scheibenbremsen-Nachrüstset sorgt für ein gleichmäßiges und sicheres Bremsverhalten. Der spezielle Bremshebel steuert zwei Bremssättel – je einen pro Rad – und verteilt die Bremskraft dadurch gleichmäßig auf beide Seiten. So wird Dein Anhänger komfortabler und bietet mehr Kontrolle, auch bei höherem Tempo oder unebenem Gelände.



WARNUNG!

- Bitte sorgfältig lesen und für späteres Nachlesen unbedingt aufbewahren. Dieses Benutzerhandbuch informiert Dich über alle technischen und sicherheitsrelevanten Aspekte.
- Entferne die Verpackungsmaterialien und entsorge diese gemäß den in Deiner Region geltenden Umweltrichtlinien.
- Dieses Produkt ist kein Kinderspielzeug und darf nicht als solches zweckentfremdet werden.
- Der Einbau darf nur gemäß Anleitung erfolgen. Unsachgemäße Montage kann zu Funktionsstörungen oder Unfällen führen.
- Verwende ausschließlich die mitgelieferten oder von Qeridoo freigegebenen Komponenten. Inkompatible Teile können die Sicherheit beeinträchtigen.
- Stelle vor der Nutzung sicher, dass die Bremse ordnungsgemäß funktioniert.
- Trotz korrekter Vorgehensweise beim Aufbau, kann die Scheibenbremse beginnen zu schleifen. Justiere die Bremssättel nach oder lasse Dir von Deiner Fahrradwerkstatt des Vertrauens helfen.

Was Du benötigst:

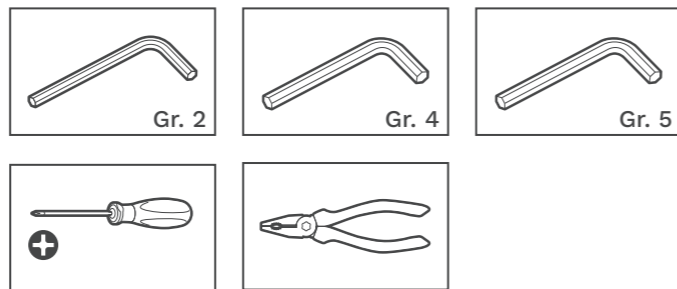

Die nachfolgenden Montageschritte wurden am Modell Kidgoo demonstriert, sind jedoch auch auf andere kompatible Modelle anwendbar.

Copyright

Alle Rechte an dieser Dokumentation verbleiben bei der Qeridoo GmbH. Enthaltene Texte, Werte und Abbildungen dürfen nicht unbefugt vervielfältigt, verbreitet, zu Wettbewerbszwecken verwertet oder anderen zugänglich gemacht werden. Sollten im Rahmen dieser Dokumentation weitere Produktnamen verwendet werden, sind diese in der Regel als eingetragene Warenzeichen des jeweiligen Herstellers anzusehen.

Qeridoo GmbH

Industriepark Nord 100
53567 Buchholz
Deutschland

URL: www.qeridoo.de
Mail: info@qeridoo.de
Fax: +49 (0) 2683 9451925

Supportinformationen

+49 (0) 2683 9466577
Mo. – Do.: 9 bis 12 Uhr
14 bis 16 Uhr

Die Zeiten können abweichen.
Aktuelle Zeiten findest Du unter:
www.qeridoo.de

Bremswirkung einstellen



TIPP!

Lege Deinen Qeridoo auf das Dach und drehe beide Räder gleichzeitig. Ziehe nun die Bremse und schaue, ob beide Räder gleichzeitig zum Stillstand kommen. Falls ein Rad später stoppt als das andere, kannst du die Bremskraft an den folgenden Punkten entsprechend einstellen.

RÄNDELSCHRAUBE AM BREMSSATTEL

Drehe die schwarze Rändelschraube am Bremssattel des gewünschten Rades heraus, um die Bremskraft zu erhöhen.

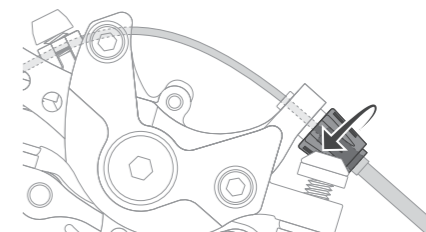

RÄNDELSCHRAUBE AM BREMSHEBEL

Drehe die Rändelschraube (1) des Rades, dessen Bremskraft du einstellen möchtest, am Bremshebel heraus, um die Bremskraft zu erhöhen. Drehe die Kontermutter (2) zum Kontern in Richtung Bremshebel.

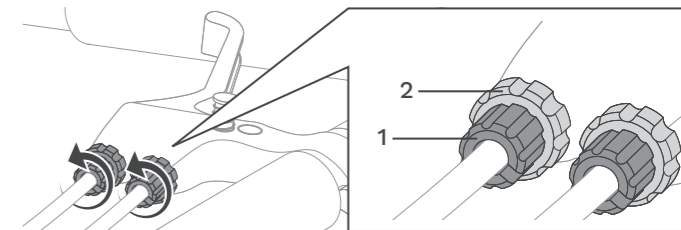

NACHSTELLSCHRAUBE AM BREMSSATTEL

Mit dieser Schraube wird der Abstand zwischen Bremsbelag und Rotor eingestellt. Ein kleinerer Abstand erhöht die Bremsleistung, ein größerer verringert sie. Ein zu geringer Abstand kann zu Schleifgeräuschen führen. Über dieser Schraube befindet sich eine kleine Gewindeschraube. Diese muss zuerst mit einem 2-mm-Innensechskantschlüssel gelöst und danach wieder angezogen werden.

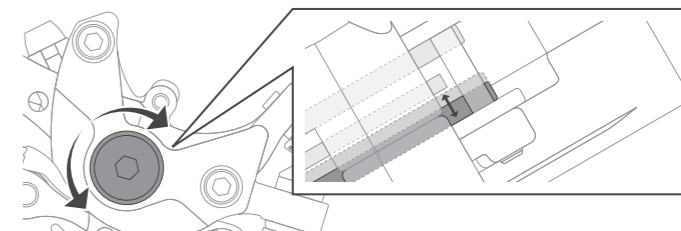

Disc Brake Addon

The Qeridoo Disc Brake Addon ensures smooth and safe braking performance. The special brake lever controls two calipers—one per wheel—and distributes the braking force evenly on both sides. This makes your trailer more comfortable and provides greater control, even at higher speeds or on uneven terrain.



WARNING!

- Please read carefully and keep for future reference. This manual contains important technical and safety-related information.
- Remove all packaging materials and dispose of them in accordance with local environmental regulations.
- This product is not intended for use as a children's toy and must not be used as such.
- Installation must be carried out according to the instructions. Improper assembly may result in malfunction or accidents.
- Only use the components supplied or approved by Qeridoo. Incompatible parts may compromise safety.
- Before use, ensure that the brake is functioning properly.

What you need:

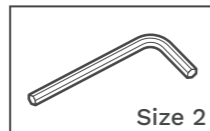

Size 2

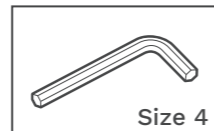

Size 4

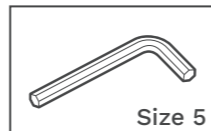

Size 5

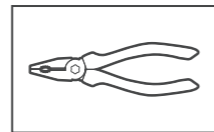
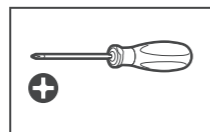

The following assembly steps were demonstrated on the Kidgoo model but are also applicable to other compatible models.

Copyright

All rights to this documentation remain with Qeridoo GmbH. The texts, values and illustrations contained herein may not be reproduced, distributed, used for competitive purposes or made available to others without authorization. If other product names are used within the scope of this documentation, these are generally to be regarded as registered trademarks of the respective manufacturer.

Qeridoo GmbH

Industriepark Nord 100
53567 Buchholz
Germany

URL: www.qeridoo.de
Mail: info@qeridoo.de
Fax: +49 (0) 2683 9451925

Support Information

+49 (0) 2683 9466577
Mon – Thu: 9 bis 12 Uhr
14 bis 16 Uhr

Times may vary.
Current times can be found at:
www.qeridoo.de

Adjusting the braking effect



TIP!

Place your Qeridoo on its roof and spin both wheels at the same time. Then apply the brake and check whether both wheels stop simultaneously. If one wheel stops later than the other, you can adjust the braking force accordingly at the following points.

KNURLED SCREW ON THE BRAKE CALIPER

Turn the black knurled screw on the brake caliper of the desired wheel outwards to increase the braking force.

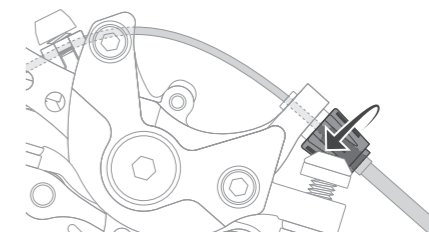

KNURLED SCREW ON THE BRAKE LEVER

Turn the knurled screw (1) of the wheel whose braking force you want to adjust outwards on the brake lever to increase the braking force. Then turn the locknut (2) towards the brake lever to secure it.

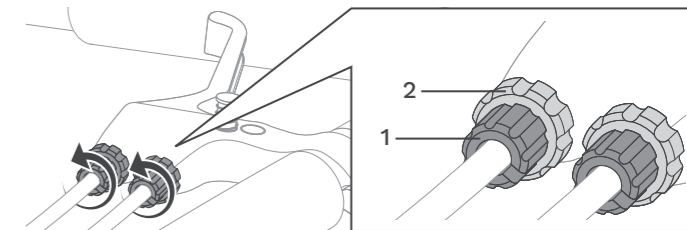

ADJUSTMENT SCREW ON THE BRAKE CALIPER

This screw is used to adjust the gap between the brake pad and the rotor. A smaller gap increases braking performance, while a larger gap reduces it. If the gap is too small, rubbing noises may occur. Above this screw is a small set screw. It must first be loosened with a 2 mm Allen key and then retightened after the adjustment.

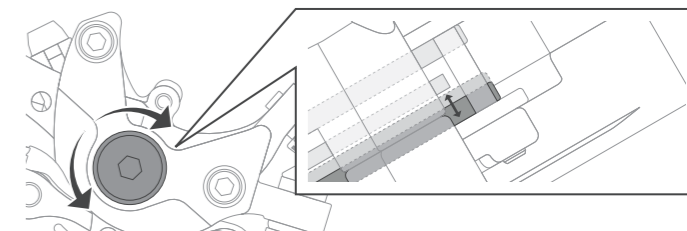

Kit de mise à niveau pour freins à disque

Le kit de frein à disque Qeridoo assure un freinage régulier et sûr. Le levier de frein spécial commande deux étriers – un pour chaque roue – et répartit ainsi la force de freinage de manière uniforme des deux côtés. Votre remorque devient ainsi plus confortable et offre un meilleur contrôle, même à vitesse élevée ou sur terrain irrégulier.



AVERTISSEMENT !

- À lire attentivement et à conserver pour consultation ultérieure. Ce manuel contient des informations techniques et de sécurité importantes.
- Retire tous les matériaux d'emballage et jette-les conformément aux réglementations environnementales en vigueur dans ta région.
- Ce produit n'est pas un jouet pour enfants et ne doit pas être utilisé comme tel.
- Le montage doit être effectué conformément aux instructions. Un montage incorrect peut entraîner des dysfonctionnements ou des accidents.
- Utilise uniquement les composants fournis ou approuvés par Qeridoo. Des pièces incompatibles peuvent compromettre la sécurité.
- Avant utilisation, assure-toi que le frein fonctionne correctement.

Ce dont vous avez besoin :

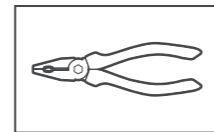
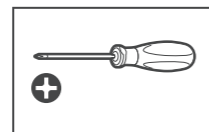
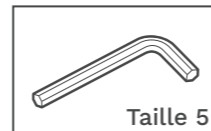
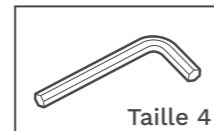
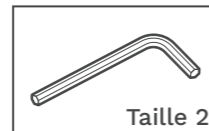

Les étapes de montage suivantes ont été démontrées sur le modèle Kidgoo, mais elles s'appliquent également à d'autres modèles compatibles.

Copyright

Tous les droits de cette documentation sont réservés à Qeridoo GmbH. La reproduction, la diffusion, l'exploitation à des fins de concurrence ou la mise à disposition à des tiers non autorisées des textes, valeurs et illustrations contenus dans le présent document sont strictement interdites. Si d'autres noms de produits sont utilisés dans le cadre de cette documentation, ceux-ci doivent en principe être considérés comme des marques commerciales déposées par le fabricant concerné.

Qeridoo GmbH

Industriepark Nord 100
53567 Buchholz
Allemagne

URL: www.qeridoo.de
Mail: info@qeridoo.de
Fax: +49 (0) 2683 9451925

Informations d'assistance

+49 (0) 2683 9466577
Lun – Jeu : 9 h à 12 h
14 h à 16 h

Les horaires peuvent varier.
Les horaires actuels sont disponibles sur : www.qeridoo.de

Réglage de l'efficacité du freinage



ASTUCE !

Placez votre Qeridoo sur le toit et faites tourner les deux roues en même temps. Tirez ensuite sur le frein et vérifiez si les deux roues s'arrêtent simultanément. Si une roue s'arrête plus tard que l'autre, vous pouvez régler la force de freinage aux points suivants en conséquence.

VIS MOLETÉE SUR L'ÉTRIER DE FREIN

Dévissez la vis moletée noire sur l'étrier de frein de la roue souhaitée afin d'augmenter la force de freinage.

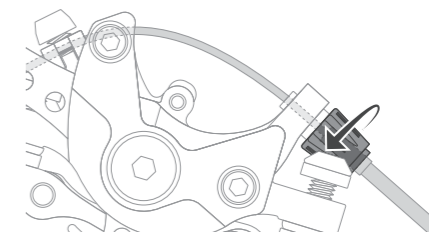

VIS MOLETÉE SUR LE LEVIER DE FREIN

Dévissez la vis moletée (1) du levier de frein de la roue dont vous souhaitez régler la force de freinage afin d'augmenter celle-ci. Serrez ensuite le contre-écrou (2) en direction du levier de frein pour le bloquer.

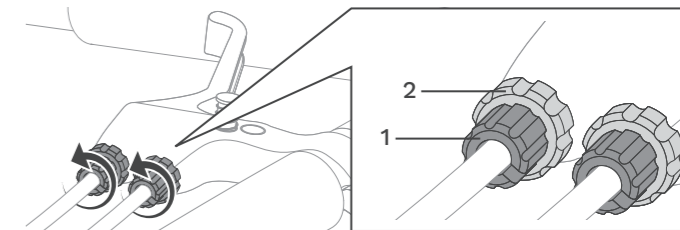

VIS DE RÉGLAGE SUR L'ÉTRIER DE FREIN

Cette vis permet de régler la distance entre la plaquette de frein et le rotor. Une distance plus faible augmente la puissance de freinage, tandis qu'une distance plus grande la réduit. Une distance trop faible peut provoquer des bruits de frottement. Au-dessus de cette vis se trouve une petite vis filetée. Celle-ci doit d'abord être desserrée à l'aide d'une clé Allen de 2 mm, puis resserrée ensuite.

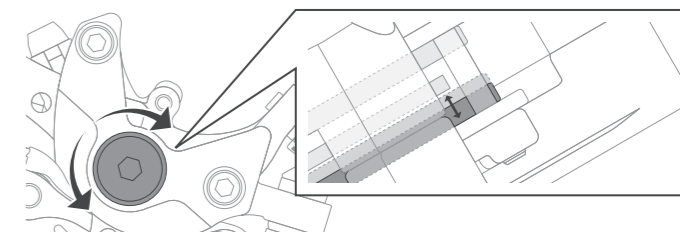

Schijfrem-upgradekit

De Qeridoo schijfrem-nakomenset zorgt voor een gelijkmatige en veilige remwerking. De speciale remhendel bedient twee remkluwen – één per wiel – en verdeelt de remkracht daardoor gelijkmatig over beide zijden. Zo wordt je aanhanger comfortabeler en biedt hij meer controle, ook bij hogere snelheid of oneffen terrein.



WAARSCHUWING!

- Lees dit aandachtig door en bewaar het voor toekomstig gebruik. Deze handleiding bevat belangrijke technische en veiligheidsinformatie.
- Verwijder alle verpakkingsmaterialen en gooi deze weg volgens de milieuregels in jouw regio.
- Dit product is geen kinderspeelgoed en mag niet als zodanig worden gebruikt.
- De montage mag alleen volgens de instructies worden uitgevoerd. Onjuiste montage kan leiden tot storingen of ongelukken.
- Gebruik uitsluitend de meegeleverde of door Qeridoo goedgekeurde onderdelen. Incompatibele onderdelen kunnen de veiligheid in gevaar brengen.
- Controleer vóór gebruik of de rem correct functioneert.

Wat je nodig hebt:

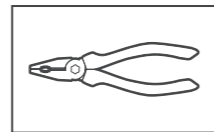
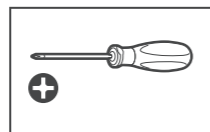
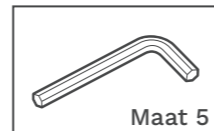
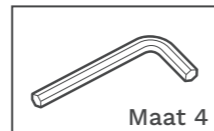
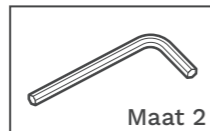

De volgende montageschappen zijn gedemonstreerd op het model Kidgoo, maar zijn ook van toepassing op andere compatibele modellen.

Copyright

Alle rechten van deze documentatie zijn voorbehouden aan Qeridoo GmbH. Inbegrepen teksten, waarden en afbeeldingen mogen niet onbevoegd worden vermenigvuldigd, verspreid, voor concurrentiedoeleinden worden verwerkt of voor anderen toegankelijk worden gemaakt. Als in het kader van deze documentatie andere productnamen worden gebruikt, dienen deze in het algemeen als geregistreerde handelsmerken van de betreffende fabrikant te worden beschouwd.

Qeridoo GmbH

Industriepark Nord 100
53567 Buchholz
Duitsland

URL: www.qeridoo.de
Mail: info@qeridoo.de
Fax: +49 (0) 2683 9451925

Ondersteuningsinformatie

+49 (0) 2683 9466577
Ma – Do: 9.00 tot 12.00 uur
14.00 tot 16.00 uur

Tijden kunnen afwijken.
De actuele tijden vind je op:
www.qeridoo.de

Remwerking afstellen



TIP!

Leg je Qeridoo op het dak en draai beide wielen tegelijk rond. Trek vervolgens aan de rem en controleer of beide wielen gelijktijdig tot stilstand komen. Als één wiel later stopt dan het andere, kun je de remkracht op de volgende punten dienovereenkomstig afstellen.

RIBBELBOUT OP DE REMKLAUW

Draai de zwarte ribbelbout op de remklaus van het gewenste wiel naar buiten om de remkracht te vergroten.

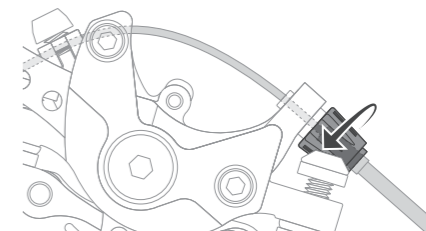

RIBBELBOUT AAN DE REMHENDEL

Draai de ribbelbout (1) van het wiel waarvan je de remkracht wilt afstellen naar buiten aan de remhendel om de remkracht te vergroten. Draai vervolgens de contra-moer (2) richting de remhendel om te vergrendelen.

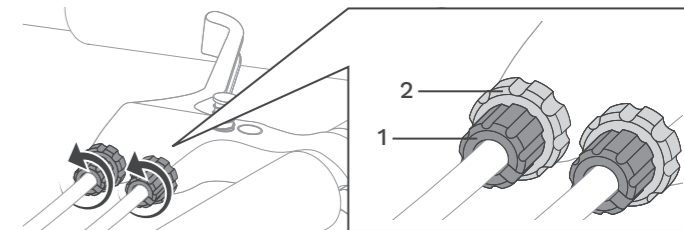

STELSCHROEF OP DE REMKLAUW

Met deze schroef wordt de afstand tussen het remblok en de rotor ingesteld. Een kleinere afstand verhoogt de remkracht, een grotere afstand vermindert deze. Een te kleine afstand kan schurende geluiden veroorzaken. Boven deze schroef bevindt zich een kleine stelschroef. Deze moet eerst met een 2 mm inbussleutel worden losgedraaid en daarna weer worden vastgedraaid.

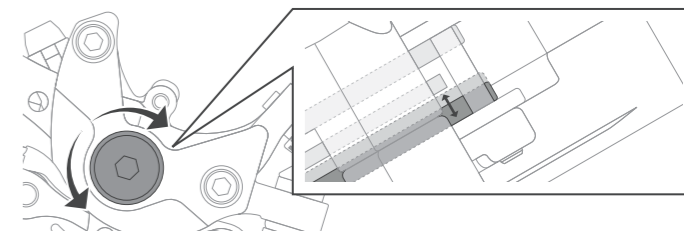

Sada pro dodatečnou montáž kotoučových brzd

Sada kotoučových brzd Qeridoo zajišťuje rovnoměrné a bezpečné brzdění. Speciální brzdová páka ovládá dva brzdové třmeny – po jednom na každé kolo – a rovnoměrně rozděluje brzdovou sílu na obě strany. Díky tomu je váš přívěs pohodlnější a poskytuje lepší kontrolu i při vyšší rychlosti nebo nerovném terénu.

VAROVÁNÍ!

- Přečti si prosím pozorně a uschovej pro pozdější použití. Tato příručka obsahuje důležité technické a bezpečnostní informace.
- Odstraň všechny obalové materiály a zlikviduj je v souladu s místními předpisy o ochraně životního prostředí.
- Tento výrobek není hračka a nesmí být jako taková používán.
- Montáž smí být provedena pouze podle návodu. Nesprávná montáž může vést k poruchám nebo nehodám.
- Používej pouze díly dodané nebo schválené společností Qeridoo. Neoriginální díly mohou ohrozit bezpečnost.
- Před použitím se ujisti, že brzda správně funguje.

Co budete potřebovat:

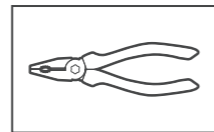
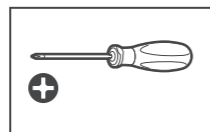
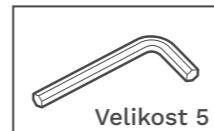
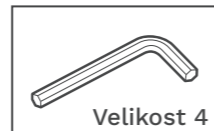
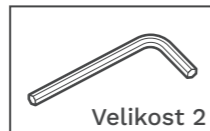

Následující montážní kroky byly předvedeny na modelu Kidgoo, ale platí také pro jiné kompatibilní modely.

Autorská práva

Veškerá práva k této dokumentaci zůstávají společnosti Qeridoo GmbH. Texty, hodnoty a ilustrace v ní obsažené se nesmějí bez povolení reprodukovat, šířit, používat pro konkurenční účely nebo zpřístupňovat jiným osobám. Pokud jsou v rámci této dokumentace použity jiné názvy výrobků, je nutné je obecně považovat za registrované ochranné známky příslušného výrobce.

Qeridoo GmbH

Industriepark Nord 100
53567 Buchholz
Německo

URL: www.qeridoo.de
Mail: info@qeridoo.de
Fax: +49 (0) 2683 9451925

Informace o podpoře

+49 (0) 2683 9466577
Po – Čt: 9:00 až 12:00
14:00 až 16:00

Časy se mohou lišit.
Aktuální časy najdeš na:
www.qeridoo.de

Nastavení brzdového účinku



TIP!

Položte svůj Qeridoo na střechu a otočte obě kola současně. Poté zatáhněte za brzdu a sledujte, zda se obě kola zastaví současně. Pokud se jedno kolo zastaví později než druhé, můžete brzdovou sílu odpovídajícím způsobem nastavit na následujících místech.

RÝHOVANÝ ŠROUB NA BRZDOVÉM TŘMENU

Vyšroubujte černý rýhovaný šroub na brzdovém třmenu požadovaného kola, abyste zvýšili brzdovou sílu.

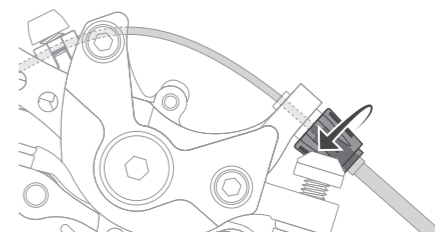

RÝHOVANÝ ŠROUB NA BRZDOVÉ PÁCE

Vyšroubujte rýhovaný šroub (1) na brzdové páce kola, u kterého chcete nastavit brzdovou sílu, abyste ji zvýšili. Poté otočte kontramatku (2) směrem k brzdové páce, aby se zajistila.

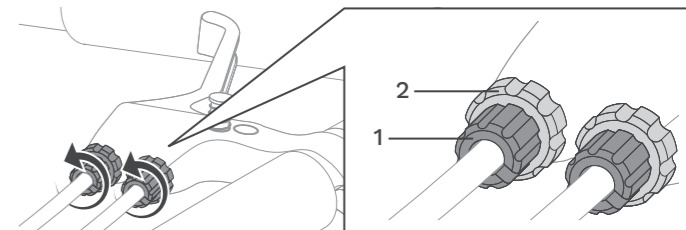

SEŘIZOVACÍ ŠROUB NA BRZDOVÉM TŘMENU

Tímto šroubem se nastavuje vzdálenost mezi brzdovou destičkou a rotorem. Menší vzdálenost zvyšuje brzdový výkon, větší vzdálenost jej snižuje. Příliš malá vzdálenost může způsobovat třecí zvuky. Nad tímto šroubem se nachází malý závitový šroub. Ten je nutné nejprve povolit pomocí 2mm imbusového klíče a poté jej znovu utáhnout.

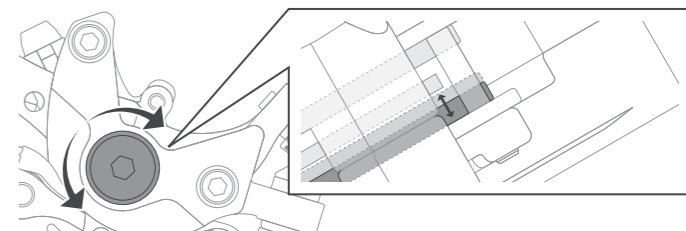

Zestaw do modernizacji hamulców tarczowych

Zestaw hamulców tarczowych Qeridoo zapewnia równomierne i bezpieczne hamowanie. Specjalna dźwignia hamulca steruje dwoma zaciskami – po jednym na każde koło – i równomiernie rozkłada siłę hamowania na obie strony. Dzięki temu przyczepka jest bardziej komfortowa i zapewnia większą kontrolę, nawet przy wyższej prędkości lub na nierównym terenie.



OSTRZEŻENIE!

- Przeczytaj uważnie i zachowaj do późniejszego wglądu. Niniejsza instrukcja zawiera ważne informacje techniczne i dotyczące bezpieczeństwa.
- Usuń wszystkie materiały opakowaniowe i zutylizuj je zgodnie z lokalnymi przepisami dotyczącymi ochrony środowiska.
- Ten produkt nie jest zabawką i nie może być jako taka używany.
- Montaż należy przeprowadzić zgodnie z instrukcją. Niewłaściwy montaż może prowadzić do usterek lub wypadków.
- Używaj wyłącznie komponentów dostarczonych lub zatwierdzonych przez Qeridoo. Niekompatybilne części mogą zagrażać bezpieczeństwu.
- Przed użyciem upewnij się, że hamulec działa prawidłowo.

Co będzie Ci potrzebne:

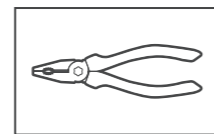
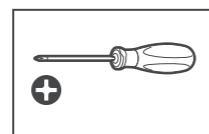
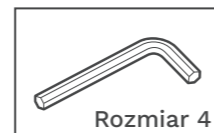

Poniższe kroki montażowe zostały zaprezentowane na modelu Kidgoo, ale mają również zastosowanie do innych kompatybilnych modeli.

Copyright

Wszelkie prawa do niniejszej dokumentacji są własnością Qeridoo GmbH. Zawartych w niej tekstów, wartości i ilustracji nie wolno powielać, rozpowszechniać, wykorzystywać w celach konkurencyjnych lub udostępniać innym osobom bez zezwolenia. Jeżeli w ramach niniejszej dokumentacji zastosowano inne nazwy produktów, zasadniczo należy je traktować jako zarejestrowane znaki towarowe danego producenta.

Qeridoo GmbH

Industriepark Nord 100
53567 Buchholz
Niemcy

URL: www.qeridoo.de
Mail: info@qeridoo.de
Faks +49 (0) 2683 9451925

Informacje o wsparciu

+49 (0) 2683 9466577
Pon – Czw: 9:00–12:00
14:00–16:00

Godziny mogą się różnić.
Aktualne godziny znajdziesz na:
www.qeridoo.de

Regulacja skuteczności hamowania



WSKAZÓWKA!

Położ swój Qeridoo na dachu i jednocześnie obróć oba koła. Następnie naciśnij hamulec i sprawdź, czy oba koła zatrzymują się w tym samym momencie. Jeśli jedno z kół zatrzymuje się później niż drugie, możesz odpowiednio wyregulować siłę hamowania w poniższych punktach.

ŚRUBA RADEŁKOWANA NA ZACISKU HAMULCOWYM

Wykręć czarną śrubę radełkowaną na zacisku hamulcowym wybranego koła, aby zwiększyć siłę hamowania.

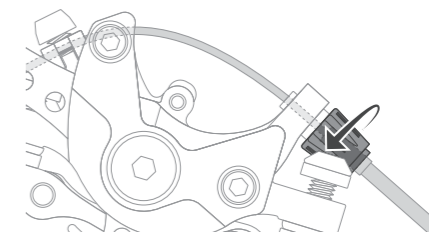

ŚRUBA RADEŁKOWANA NA DŹWIGNI HAMULCA

Wykręć śrubę radełkowaną (1) na dźwigni hamulca koła, którego siłę hamowania chcesz wyregulować, aby ją zwiększyć. Następnie dokręć nakrętkę kontruującą (2) w kierunku dźwigni hamulca, aby ją zablokować.

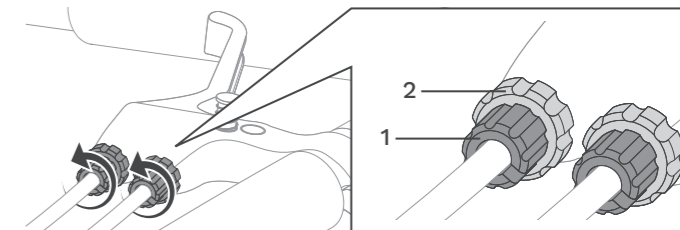

ŚRUBA REGULACYJNA NA ZACISKU HAMULCOWYM

Za pomocą tej śruby ustawia się odległość między klockiem hamulcowym a tarczą. Mniejsza odległość zwiększa siłę hamowania, większa ją zmniejsza. Zbyt mała odległość może powodować odgłosy ocierania. Nad tą śrubą znajduje się mała śruba gwintowana. Należy ją najpierw poluzować za pomocą klucza imbusowego 2 mm, a następnie ponownie dokręcić.

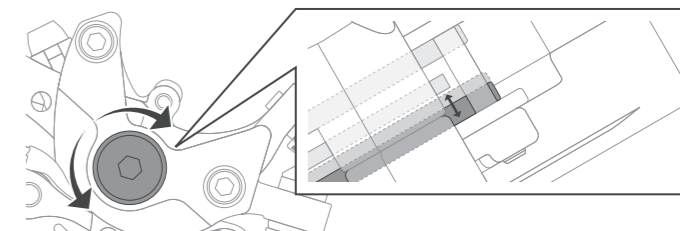

Súprava na dodatočnú montáž kotúčových brzd

Sada kotúčových brzd Qeridoo zabezpečuje rovnomerné a bezpečné brzdenie. Špeciálna brzdová páka ovláda dva brzdové strmene – po jednom na každé koleso – a rovnomerne rozdeľuje brzdnú silu na obe strany. Vďaka tomu je váš prives pohodlnejší a poskytuje lepšiu kontrolu aj pri vyššej rýchlosti alebo nerovnom teréne.



UPOZORNENIE!

- Prosím, prečítaj si pozorne a uschovaj pre budúce použitie. Tento návod obsahuje dôležité technické a bezpečnostné informácie.
- Odstráň všetky obalové materiály a zlikviduj ich v súlade s miestnymi ekologickými predpismi.
- Tento produkt nie je hračka a nesmie sa ako hračka používať.
- Montáž musí byť vykonaná podľa pokynov. Nesprávna montáž môže viesť k poruchám alebo nehodám.
- Používaj iba komponenty dodané alebo schválené spoločnosťou Qeridoo. Neoriginálne diely môžu ohroziť bezpečnosť.
- Pred použitím sa uisti, že brzda funguje správne.

Čo budete potrebovať:

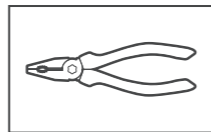
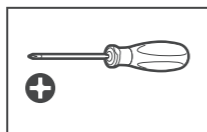
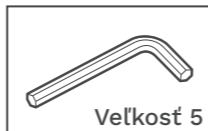
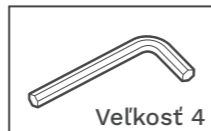
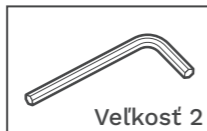

Nasledujúce montážne kroky boli predvedené na modeli Kidgoo, no dajú sa použiť aj na iné kompatibilné modely.

Autorské práva

Všetky práva na túto dokumentáciu zostávajú spoločnosti Qeridoo GmbH. Texty, hodnoty a ilustrácie v ňom obsiahnuté sa nesmú reprodukovat', šíriť, používať na konkurenčné účely ani sprístupňovať iným osobám bez povolenia. Ak sa v rámci tejto dokumentácie používajú iné názvy výrobkov, treba ich vo všeobecnosti považovať za registrované ochranné známky príslušného výrobcu.

Qeridoo GmbH

Industriepark Nord 100
53567 Buchholz
Nemecko

URL: www.qeridoo.de
Mail: info@qeridoo.de
Fax: +49 (0) 2683 9451925

Informácie o podpore

☎ +49 (0) 2683 9466577
Po – Št: 9:00 – 12:00
14:00 – 16:00

Časy sa môžu líšiť.
Aktuálne časy nájdeš na:
www.qeridoo.de

Nastavenie brzdného účinku



TIP!

Položte svoj Qeridoo na strechu a otočte obidve kolesá naraz. Potom stlačte brzdu a sledujte, či sa obe kolesá zastavia súčasne. Ak sa jedno koleso zastaví neskôr ako druhé, môžete brzdnú silu primerane nastaviť na nasledujúcich miestach.

RÝHOVANÁ SKRUTKA NA BRZDOVOM STRMENI

Vytočte čiernu rýhovanú skrutku na brzdovom strmeni požadovaného kolesa, aby ste zvýšili brzdnú silu.

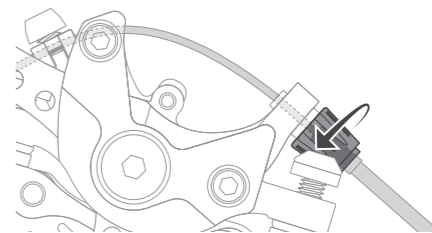

RÝHOVANÁ SKRUTKA NA BRZDOVEJ PÁKE

Vytočte rýhovanú skrutku (1) na brzdovej páke kolesa, ktorého brzdnú silu chcete nastaviť, aby ste ju zvýšili. Následne otočte kontramatku (2) smerom k brzdovej páke, aby ste ju zaistili.

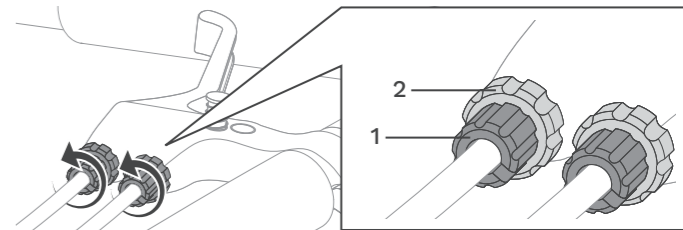

REGULAČNÁ SKRUTKA NA BRZDOVOM STRMENI

Touto skrutkou sa nastavuje vzdialenosť medzi brzdovou doštičkou a rotorom. Menšia vzdialenosť zvyšuje brzdný výkon, väčšia ho znižuje. Príliš malá vzdialenosť môže spôsobovať trecie zvuky. Nad touto skrutkou sa nachádza malá závitová skrutka. Tú je potrebné najskôr uvoľniť pomocou 2 mm imbusového kľúča a potom ju znova dotiahnuť.

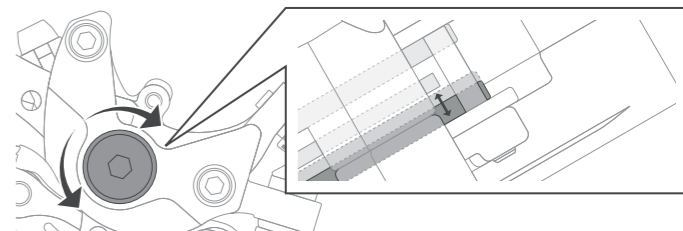

Kit de actualización para frenos de disco

El kit de freno de disco Qeridoo garantiza un frenado uniforme y seguro. La palanca de freno especial controla dos pinzas, una por rueda, y distribuye la fuerza de frenado de manera uniforme en ambos lados. Así, el remolque resulta más cómodo y ofrece mayor control, incluso a mayor velocidad o en terrenos irregulares.



¡ADVERTENCIA!

- Lee atentamente y conserva este manual para futuras consultas. Contiene información técnica y de seguridad importante.
- Retira todos los materiales de embalaje y deséchalos conforme a la normativa medioambiental local.
- Este producto no es un juguete y no debe usarse como tal.
- La instalación debe realizarse siguiendo las instrucciones. Un montaje incorrecto puede causar fallos o accidentes.
- Utiliza únicamente los componentes suministrados o aprobados por Qeridoo. Las piezas incompatibles pueden afectar a la seguridad.
- Antes de usar, asegúrate de que el freno funciona correctamente.

Lo que necesitas:

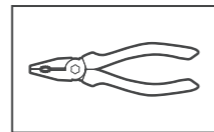
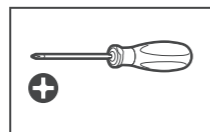
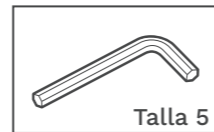
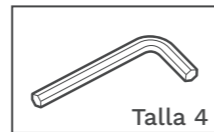
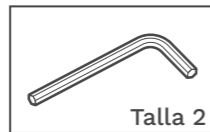

Los siguientes pasos de montaje se demostraron en el modelo Kidgoo, pero también son aplicables a otros modelos compatibles.

Copyright

Todos los derechos de esta documentación le corresponden a Qeridoo GmbH. Los textos, valores e ilustraciones del documento no pueden reproducirse, distribuirse ni utilizarse con fines competitivos, ni ponerse a disposición de terceros sin autorización. Si, en el ámbito de esta documentación, se utilizan otros nombres de productos, deberán considerarse, en general, marcas registradas de sus respectivos fabricantes.

Qeridoo GmbH

Industriepark Nord 100
53567 Buchholz
Alemania

URL: www.qeridoo.de
Mail: info@qeridoo.de
Fax: +49 (0) 2683 9451925

Información de soporte

+49 (0) 2683 9466577
Lun – Jue: De 9:00 a 12:00
De 14:00 a 16:00

Los horarios pueden variar. Los horarios actuales están disponibles en: www.qeridoo.de

Ajuste del efecto de frenado



CONSEJO!

Coloca tu Qeridoo boca abajo y gira ambas ruedas al mismo tiempo. Luego acciona el freno y comprueba si ambas ruedas se detienen simultáneamente. Si una rueda se detiene más tarde que la otra, puedes ajustar la fuerza de frenado en los siguientes puntos.

TORNILLO MOLETEADO EN LA PINZA DE FRENO

Gira hacia afuera el tornillo moleteado negro de la pinza de freno de la rueda deseada para aumentar la fuerza de frenado.

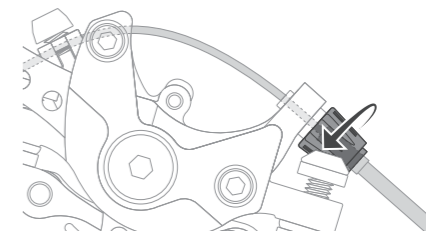

TORNILLO MOLETEADO EN LA PALANCA DE FRENO

Gira hacia afuera el tornillo moleteado (1) de la palanca de freno de la rueda cuya fuerza de frenado deseas ajustar para aumentarla. Luego gira la contratuerca (2) hacia la palanca de freno para bloquearla.

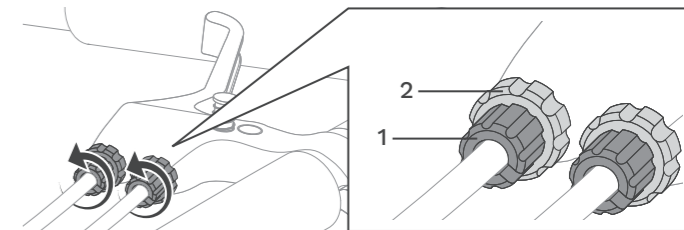

TORNILLO DE AJUSTE EN LA PINZA DE FRENO

Con este tornillo se ajusta la distancia entre la pastilla de freno y el rotor. Una distancia menor aumenta la potencia de frenado, mientras que una distancia mayor la reduce. Una distancia demasiado pequeña puede provocar ruidos de rozamiento. Encima de este tornillo hay un pequeño tornillo roscado. Primero debe aflojarse con una llave Allen de 2 mm y después volver a apretarse.

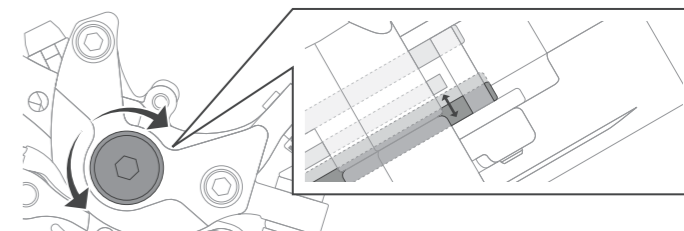

Opgraderingssæt til skivebremser

Qeridoo-skivebremse-eftermonteringssettet sikrer en jævn og sikker bremsefunktion. Den specielle bremsearm styrer to bremsekalibre – én pr. hjul – og fordeler bremsekraften jævnt på begge sider. Det gør din anhænger mere komfortabel og giver bedre kontrol, selv ved højere hastighed eller ujævnt terræn.



ADVARSEL!

- Læs venligst omhyggeligt og gem til senere brug. Denne brugervejledning indeholder vigtige tekniske og sikkerhedsrelaterede oplysninger.
- Fjern alt emballagemateriale og bortskaff det i henhold til lokale miljøregler.
- Dette produkt er ikke et legetøj og må ikke bruges som sådan.
- Monteringen må kun foretages i henhold til vejledningen. Forkert montering kan medføre funktionsfejl eller ulykker.
- Brug kun de medfølgende eller Qeridoo-godkendte komponenter. Inkompatible dele kan forringe sikkerheden.
- Kontrollér før brug, at bremsen fungerer korrekt.

Det, du skal bruge:

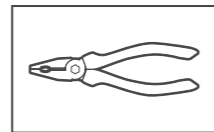
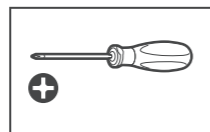
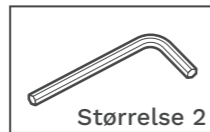

De følgende monteringskridt blev demonstreret på Kidgoo-modellen, men kan også anvendes på andre kompatible modeller.

Ophavsret

Alle rettigheder til denne dokumentation forbliver hos Qeridoo GmbH. Tekster, værdier og afbildninger, der er indeholdt deri, må ikke uden tilladelse mangfoldiggøres, gives videre, udnyttes i konkurrencemæssigt øjemed eller gøres tilgængelige for andre. Hvis der i inden for rammerne af denne dokumentation anvendes andre produktnavne, så må disse som regel betragtes som den pågældende producents registrerede varemærker.

Qeridoo GmbH

Industriepark Nord 100
53567 Buchholz
Tyskland

URL: www.qeridoo.de
Mail: info@qeridoo.de
Fax: +49 (0) 2683 9451925

Supportoplysninger

+49 (0) 2683 9466577
Man – Tor: 9.00 til 12.00
14.00 til 16.00

Tiderne kan variere.
Aktuelle tider findes på:
www.qeridoo.de

Justering af bremseeffekt



TIP!

Læg din Qeridoo på taget og drej begge hjul samtidig. Træk derefter i bremsen og se, om begge hjul stopper på samme tid. Hvis det ene hjul stopper senere end det andet, kan du justere bremsekraften tilsvarende på følgende punkter.

RIFLET SKRUE PÅ BREMSEKALIBEREN

Drej den sorte riflet skrue på bremsekaliberen på det ønskede hjul ud for at øge bremsekraften.

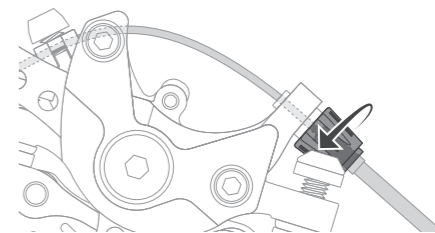

RIFLET SKRUE PÅ BREMSEGREBET

Drej den riflede skrue (1) på bremsegrebet for det hjul, hvis bremsekraft du vil justere, ud for at øge bremsekraften. Drej derefter kontramøtrikken (2) mod bremsegrebet for at låse den.

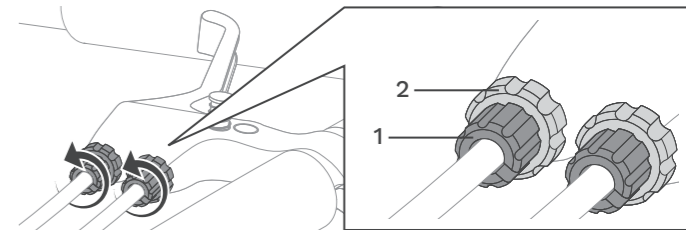

JUSTERSKRUE PÅ BREMSEKALIBEREN

Med denne skrue indstilles afstanden mellem bremseklodsen og rotoren. En mindre afstand øger bremseeffekten, mens en større afstand reducerer den. En for lille afstand kan medføre slæbelyde. Over denne skrue sidder der en lille gevindskrue. Den skal først løsnes med en 2 mm unbrakonøgle og derefter spændes igen.

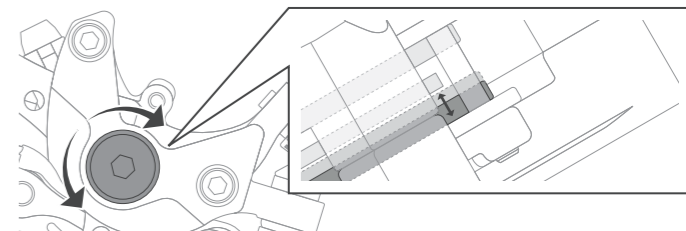

Kit di aggiornamento per freni a disco

Il kit freno a disco Qeridoo garantisce una frenata uniforme e sicura. La leva del freno speciale comanda due pinze – una per ruota – e distribuisce la forza frenante in modo uniforme su entrambi i lati. In questo modo il rimorchio risulta più confortevole e offre un maggiore controllo, anche ad alta velocità o su terreni irregolari.



AVVERTENZA!

- Leggere attentamente e conservare per future consultazioni. Questo manuale utente fornisce informazioni su tutti gli aspetti tecnici e relativi alla sicurezza.
- Rimuovere i materiali di imballaggio e smaltirli secondo le normative ambientali vigenti nella propria regione.
- Questo prodotto non è un giocattolo e non deve essere utilizzato come tale.
- L'installazione deve essere eseguita esclusivamente secondo le istruzioni. Un montaggio errato può causare malfunzionamenti o incidenti.
- Utilizzare esclusivamente i componenti forniti o approvati da Qeridoo. Componenti incompatibili possono compromettere la sicurezza.
- Prima dell'uso, assicurarsi che il freno funzioni correttamente.

Cosa ti serve:

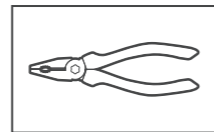
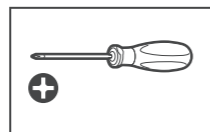
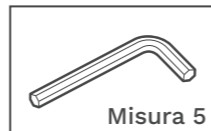
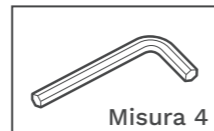
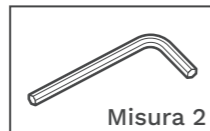

Le seguenti fasi di montaggio sono state dimostrate sul modello Kidgoo, ma sono applicabili anche ad altri modelli compatibili.

Copyright

Tutti i diritti su questa documentazione sono riservati a Qeridoo GmbH. Testi, valori e immagini contenuti non possono essere riprodotti, distribuiti, utilizzati a fini concorrenziali o resi accessibili a terzi senza autorizzazione. Eventuali nomi di prodotti menzionati in questa documentazione sono generalmente da considerarsi marchi registrati del rispettivo produttore.

Qeridoo GmbH

Industriepark Nord 100
53567 Buchholz
Germania

URL: www.qeridoo.de
Mail: info@qeridoo.de
Fax: +49 (0) 2683 9451925

Supportinformationen

☎ +49 (0) 2683 9466577
Lun. – Gio.: 9 bis 12
14 bis 16

Gli orari possono variare. Gli orari aggiornati sono disponibili su: www.qeridoo.de

Regolazione dell'efficacia della frenata



SUGGERIMENTO!

Appoggia il tuo Qeridoo sul tetto e fai girare entrambe le ruote contemporaneamente. Aziona poi il freno e verifica che entrambe le ruote si fermino nello stesso momento. Se una ruota si ferma più tardi dell'altra, puoi regolare di conseguenza la forza frenante nei punti seguenti.

VITE ZIGRINATA SULLA PINZA DEL FRENO

Svita la vite zigrinata nera sulla pinza del freno della ruota desiderata per aumentare la forza frenante.

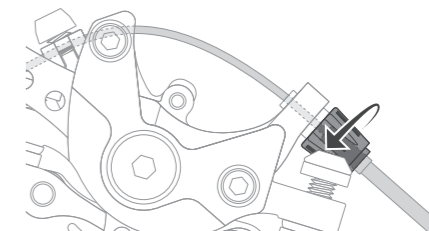

VITE ZIGRINATA SULLA LEVA DEL FRENO

Svita la vite zigrinata (1) sulla leva del freno della ruota di cui desideri regolare la forza frenante per aumentarla. Poi avvita il controdado (2) verso la leva del freno per bloccarlo.

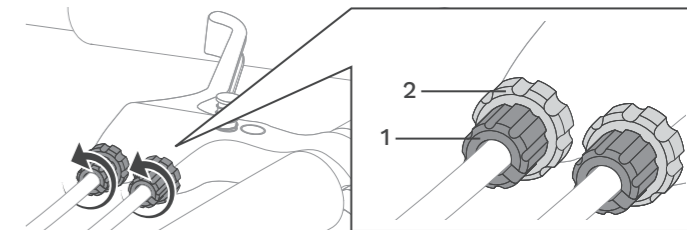

VITE DI REGOLAZIONE SULLA PINZA DEL FRENO

Con questa vite si regola la distanza tra la pastiglia del freno e il rotore. Una distanza minore aumenta la potenza frenante, mentre una distanza maggiore la riduce. Una distanza troppo ridotta può causare rumori di sfregamento. Sopra questa vite si trova una piccola vite filettata. Questa deve essere prima allentata con una chiave a brugola da 2 mm e poi nuovamente serrata.

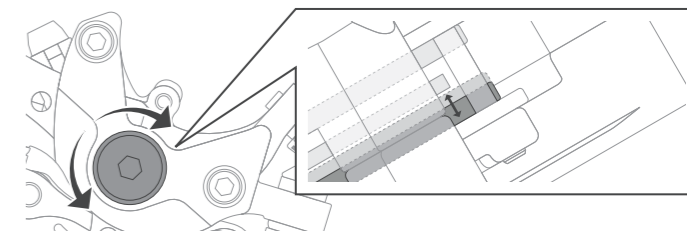

Tárcsafék utólagos felszerelő készlet

A Qeridoo tárcsafék-utólagos készlet egyenletes és biztonságos fékezést biztosít. A speciális fékkar két féknyerget vezérel – egyet-egyet kerékenként –, és a fékerőt egyenletesen osztja el mindkét oldalon. Így a vontatmány kényelmesebbé válik, és nagyobb irányíthatóságot biztosít, még nagyobb sebességnél vagy egyenetlen terepen is.



FIGYELMEZTETÉS!

- Kérlek, olvasd el figyelmesen és őrizd meg későbbi használatra. Ez a kézikönyv fontos műszaki és biztonsági tudnivalókat tartalmaz.
- Távolítsd el a csomagolóanyagokat, és dobd ki őket a helyi környezetvédelmi előírásoknak megfelelően.
- Ez a termék nem játék, és nem használható játékként.
- A beszerelést az útmutató szerint kell elvégezni. A helytelen összeszerelés hibás működéshez vagy balesethez vezethet.
- Csak a Qeridoo által biztosított vagy jóváhagyott alkatrészeket használd. Az inkompatibilis alkatrészek veszélyeztethetik a biztonságot.
- Használat előtt győződj meg arról, hogy a fék megfelelően működik.

Ce dont vous avez besoin :

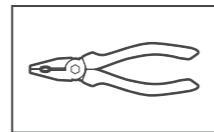
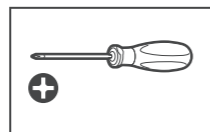
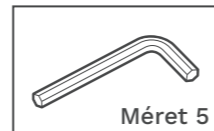
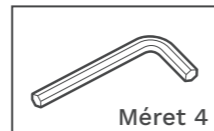
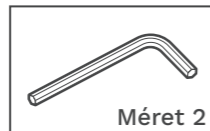

A következő szerelési lépéseket a Kidgoo modellen mutatták be, de más kompatibilis modellekre is alkalmazhatók.

Copyright

A jelen dokumentációhoz kapcsolódó valamennyi jog a Qeridoo GmbH-t illeti meg. A tartalmazott szövegeket, értékeket és ábrákat tilos illetéktelenül sokszorosítani, terjeszteni, versenycélokra használni vagy mások számára hozzáférhetővé tenni. Amennyiben a jelen dokumentációban további termékek szerepelnek, azok rendszerint a mindenkori gyártó bejegyzett védjegyei.

Qeridoo GmbH

Industriepark Nord 100
53567 Buchholz
Németország

URL: www.qeridoo.de
Mail: info@qeridoo.de
Fax: +49 (0) 2683 9451925

Támogatási információk

+49 (0) 2683 9466577
H – Cs: 9:00–12:00
14:00–16:00

Az időpontok változhatnak.
Az aktuális időpontokat itt találod:
www.qeridoo.de

A fékhatás beállítása



TIPP!

Fordítsd a Qeridoo-t a tetejére, és fordasd meg egyszerre mindkét kereket. Ezután húzd be a féket, és nézd meg, hogy mindkét kerék egyszerre áll-e meg. Ha az egyik kerék később áll meg, mint a másik, a fékerőt az alábbi pontokon ennek megfelelően beállíthatod.

RECÉS CSAVAR A FÉKNYERGEN

Csavard ki a fekete recés csavart a kívánt kerék féknyergén, hogy növeld a fékerőt.

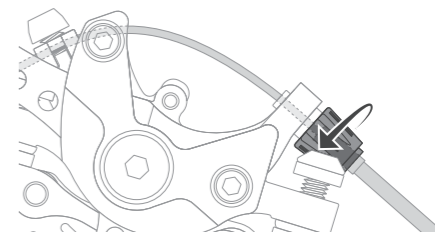

RECÉS CSAVAR A FÉKKARON

Csavard ki a recés csavart (1) annak a keréknek a fékkarán, amelynek a fékerejét be szeretnéd állítani, hogy növeld a fékerőt. Ezután tekerd a kontranyákat (2) a fékkar felé a rögzítéshez.

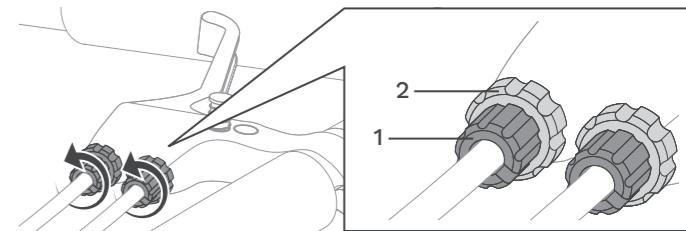

ÁLLÍTÓCSAVAR A FÉKNYERGEN

Ezzel a csavarral állítható be a fékbetét és a rotor közötti távolság. A kisebb távolság növeli a fékerőt, a nagyobb távolság csökkenti azt. A túl kis távolság sűrűdő hangokat okozhat. A csavar fölött egy kis menetes csavar található. Ezt először egy 2 mm-es imbuszkulccsal meg kell lazítani, majd ezután újra meg kell húzni.

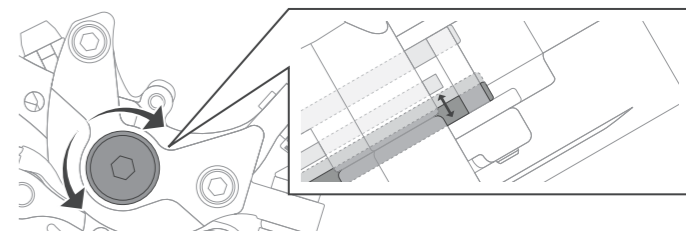

Komplet za nadgradnjo z disk zavorami

Komplet kolutnih zavor Qeridoo zagotavlja enakomerno in varno zaviranje. Posebna zavorna ročica upravlja dva zavorna čeljusta – po enega na vsako kolo – in enakomerno porazdeli zavorno silo na obe strani. Tako je vaša prikolica udobnejša in ponuja več nadzora, tudi pri višjih hitrostih ali neravnem terenu.



OPOZORILO!

- Prosimo, natančno preberi in shrani za pozneje. Ta priročnik vsebuje pomembne tehnične in varnostne informacije.
- Odstrani ves embalažni material in ga zavrzi v skladu z okoljskimi predpisi v tvoji regiji.
- Ta izdelek ni igrača in se ne sme uporabljati kot taka.
- Namestitev mora biti izvedena v skladu z navodili. Nepravilna montaža lahko povzroči okvare ali nesreče.
- Uporablaj samo priložene ali s strani Qeridoo odobrene komponente. Nezdružljivi deli lahko ogrozijo varnost.
- Pred uporabo se prepričaj, da zavora deluje pravilno.

Ce dont vous avez besoin :

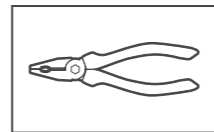
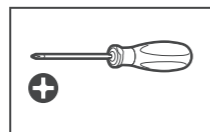
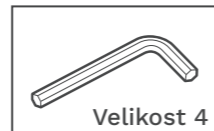
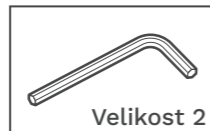

Naslednji koraki montaže so bili prikazani na modelu Kidgoo, vendar so uporabni tudi za druge združljive modele.

Avtorske pravice

Vse pravice do te dokumentacije ostanejo podjetju Qeridoo GmbH. Besedil, vrednosti in ilustracij, ki jih vsebuje, brez dovoljenja ni dovoljeno podvajati, distribuirati, uporabljati za konkurenčne namene ali omogočiti dostopa do njih drugim osebam. Če so v tej dokumentaciji uporabljena druga imena izdelkov, jih je običajno treba obravnavati kot registrirane blagovne znamke ustreznega proizvajalca.

Qeridoo GmbH

Industriepark Nord 100
53567 Buchholz
Nemčija

URL: www.qeridoo.de
Mail: info@qeridoo.de
Fax: +49 (0) 2683 9451925

Podatki o podpori

+49 (0) 2683 9466577
Pon – Čet: Od 9.00 do 12.00
Od 14.00 do 16.00

Časi se lahko razlikujejo.
Aktualne čase najdeš na:
www.qeridoo.de

Nastavitev zavornega učinka



NAMIG!

Postavi svoj Qeridoo na streho in hkrati zavrti obe kolesi. Nato pritisni zavoro in preveri, ali se obe kolesi ustavita hkrati. Če se eno kolo ustavi pozneje kot drugo, lahko ustrezno prilagodiš zavorno silo na naslednjih mestih.

REBRISTI VIJAK NA ZAVORNI ČELJUSTI

Odvij črni rebrasti vijak na zavorni čeljusti izbranega kolesa, da povečaš zavorno silo.

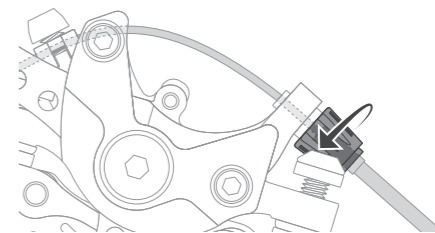

REBRISTI VIJAK NA ZAVORNI ROČICI

Odvij rebrasti vijak (1) na zavorni ročici kolesa, pri katerem želiš nastavitvi zavorno silo, da jo povečaš. Nato privij kontramatico (2) proti zavorni ročici, da jo zablokiraš.

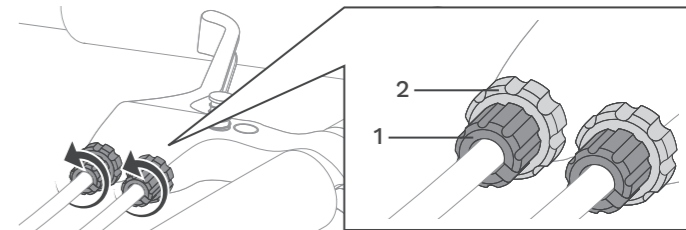

NASTAVITVENI VIJAK NA ZAVORNI ČELJUSTI

S tem vijakom se nastavi razdalja med zavorno oblogo in rotorjem. Manjša razdalja poveča zavorno moč, večja pa jo zmanjša. Premajhna razdalja lahko povzroči drgnjenje oziroma zvoke drgnjenja. Nad tem vijakom je majhen navojni vijak. Tega je treba najprej odviti z 2-mm imbus ključem in ga nato znova priviti.

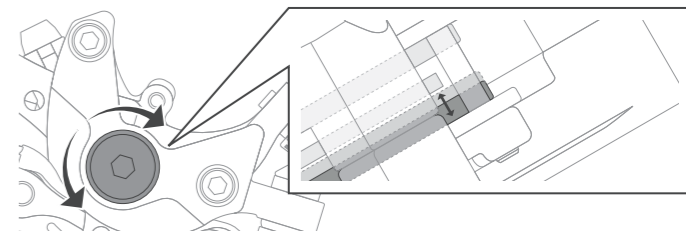

Komplet za nadogradnju disk kočnica

Qeridoo komplet za nadogradnju disk kočnica osigurava ravnomjerno i sigurno kočenje. Posebna ručica kočnice upravlja s dvije čeljusti – po jednom na svakom kotaču – i ravnomjerno raspoređuje silu kočenja na obje strane. Tako vaša prikolica postaje udobnija i pruža bolju kontrolu, čak i pri većim brzinama ili neravnom terenu.



UPOZORENJE!

- Pažljivo pročitaj i sačuvaj za buduću upotrebu. Ovaj priručnik sadrži važne tehničke i sigurnosne informacije.
- Ukloni sav ambalažni materijal i odloži ga prema lokalnim ekološkim propisima.
- Ovaj proizvod nije igračka i ne smije se koristiti kao takva.
- Ugradnja se smije izvršiti samo prema uputama. Nepravilna montaža može dovesti do kvarova ili nesreća.
- Koristi isključivo dijelove koji su isporučeni ili odobreni od strane Qeridoo-a. Neodgovarajući dijelovi mogu ugroziti sigurnost.
- Prije upotrebe provjeri radi li kočnica ispravno.

Što ti je potrebno:

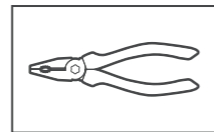
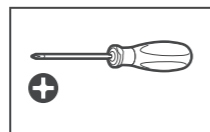
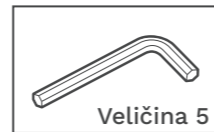
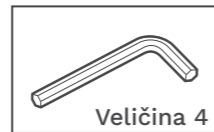
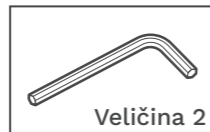

Sljedeći koraci montaže prikazani su na modelu Kidgoo, ali se mogu primijeniti i na druge kompatibilne modele.

Autorsko pravo

Sva prava na ovu dokumentaciju ostaju tvrtki Qeridoo GmbH. Tekstovi, vrijednosti i ilustracije sadržane u ovom dokumentu ne smiju se umnožavati, distribuirati, koristiti u natjecanjima niti učiniti dostupnima drugima bez ovlaštenja. Ako se u ovoj dokumentaciji koriste nazivi drugih proizvoda, oni se u pravilu trebaju smatrati registriranim zaštitnim znakovima dotičnog proizvođača.

Qeridoo GmbH

Industriepark Nord 100
53567 Buchholz
Njemačka

URL: www.qeridoo.de
Mail: info@qeridoo.de
Faks +49 (0) 2683 9451925

Informacije o podršci

+49 (0) 2683 9466577
Pon – Čet: Od 9:00 do 12:00
Od 14:00 do 16:00

Vrijeme se može razlikovati.
Aktualna vremena možeš
pronaći na: www.qeridoo.de

Podešavanje učinka kočenja



SAVJET!

Postavi svoj Qeridoo na krov i okreni oba kotača istodobno. Zatim povuci kočnicu i provjeri zaustavljaju li se oba kotača u isto vrijeme. Ako se jedan kotač zaustavi kasnije od drugog, možeš odgovarajuće podesiti silu kočenja na sljedećim mjestima.

NAZUBLJENI VIJAK NA ČELJUSTI KOČNICE

Odvij crni nazubljeni vijak na čeljusti kočnice željenog kotača kako bi povećao silu kočenja.

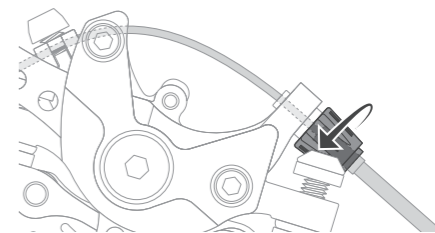

NAZUBLJENI VIJAK NA RUČICI KOČNICE

Odvij nazubljeni vijak (1) na ručici kočnice kotača čiju silu kočenja želiš podesiti kako bi je povećao. Zatim zavrni kontramatica (2) prema ručici kočnice radi učvršćivanja.

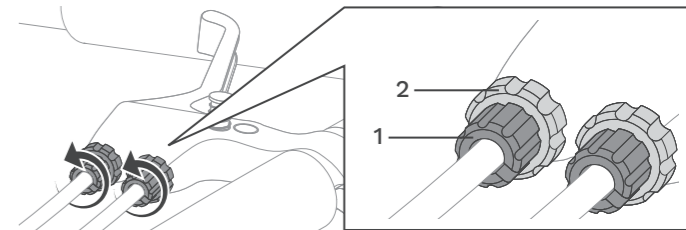

VIJAK ZA PODEŠAVANJE NA ČELJUSTI KOČNICE

Ovim se vijkom podešava razmak između kočione obloge i rotora. Manji razmak povećava snagu kočenja, a veći je smanjuje. Premali razmak može uzrokovati zvukove trenja. Iznad ovog vijka nalazi se mali navojni vijak. Njega je najprije potrebno otpustiti pomoću imbus ključa od 2 mm, a zatim ponovno zategnuti.

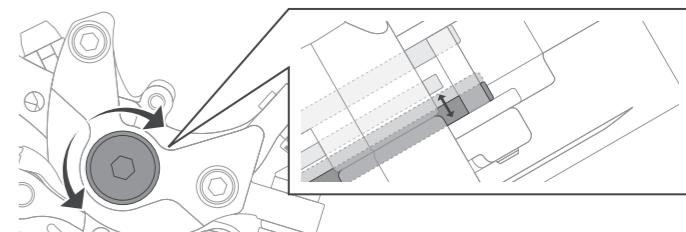

Set de modernizare pentru frâne pe disc

Setul de frâne pe disc Qeridoo asigură o frânare uniformă și sigură. Maneta specială de frână controlează două etriere – câte unul pentru fiecare roată – și distribuie uniform forța de frânare pe ambele părți. Astfel, remorca devine mai confortabilă și oferă un control mai bun, chiar și la viteze mai mari sau pe teren denivelat.



AVERTISMENT!

- Citește cu atenție și păstrează pentru consultări viitoare. Acest manual conține informații tehnice și de siguranță importante.
- Îndepărtează toate materialele de ambalare și aruncă-le conform reglementărilor de mediu locale.
- Acest produs nu este o jucărie și nu trebuie folosit ca atare.
- Montajul trebuie efectuat conform instrucțiunilor. O asamblare incorectă poate duce la defecțiuni sau accidente.
- Folosește doar componentele furnizate sau aprobate de Qeridoo. Componentele incompatibile pot compromite siguranța.
- Înainte de utilizare, asigură-te că frâna funcționează corect.

De ce ai nevoie:

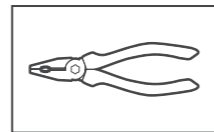
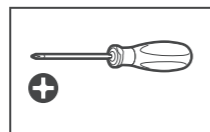
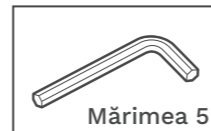
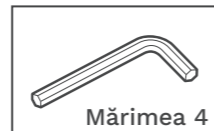
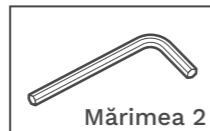

Următorii pași de asamblare au fost demonstrați pe modelul Kidgoo, dar sunt aplicabili și altor modele compatibile.

Drepturi de autor

Toate drepturile asupra acestei documentații rămân la Qeridoo GmbH. Textele, valorile și ilustrațiile conținute nu pot fi reproduse, distribuite, utilizate în scopuri concurențiale sau puse la dispoziția altora fără autorizație. În cazul în care, în cadrul acestei documentații, sunt utilizate alte denumiri de produse, acestea trebuie considerate, în general, ca fiind mărci înregistrate ale producătorului respectiv.

Qeridoo GmbH

Industriepark Nord 100
53567 Buchholz
Germania

URL: www.qeridoo.de
Mail: info@qeridoo.de
Fax: +49 (0) 2683 9451925

Informații de asistență

+49 (0) 2683 9466577
Lu – Jo: 9:00 – 12:00
14:00 – 16:00

Orele pot varia. Orele actuale sunt disponibile la:
www.qeridoo.de

Reglarea efectului de frânare



SFAT!

Așază-ți Qeridoo cu susul în jos și rotește ambele roți simultan. Apoi acționează frâna și verifică dacă ambele roți se opresc în același timp. Dacă una dintre roți se oprește mai târziu decât cealaltă, poți regla corespunzător forța de frânare în următoarele puncte.

ȘURUB ZIMȚAT PE ETRIERUL DE FRÂNĂ

Deșurubează șurubul zimțat negru de pe etrierul de frână al roții dorite pentru a crește forța de frânare.

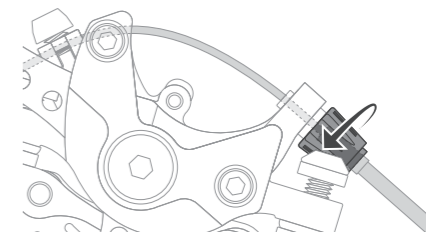

ȘURUB ZIMȚAT PE MANETA DE FRÂNĂ

Deșurubează șurubul zimțat (1) de pe maneta de frână a roții a cărei forță de frânare dorești să o reglezi pentru a o mări. Apoi rotește piulița de blocare (2) spre maneta de frână pentru fixare.

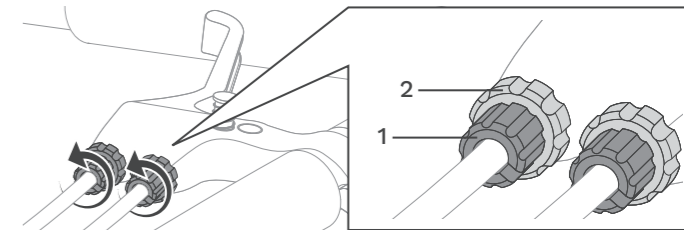

ȘURUB DE REGLAJ PE ETRIERUL DE FRÂNĂ

Cu acest șurub se reglează distanța dintre plăcuța de frână și rotor. O distanță mai mică mărește puterea de frânare, iar o distanță mai mare o reduce. O distanță prea mică poate provoca zgomote de frecare. Deasupra acestui șurub se află un mic șurub filetat. Acesta trebuie mai întâi slăbit cu o cheie imbus de 2 mm și apoi strâns din nou.

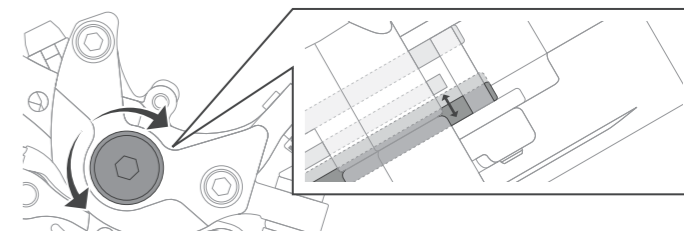

Комплект за надграждане с дискови спирачки

Комплектът дискови спирачки Qeridoo осигурява равномерно и безопасно спиране. Специалният спирачен лост управлява два спирачни апарата – по един на всяко колело – и разпределя спирачната сила равномерно от двете страни. Така ремаркетто става по-удобно и осигурява по-добър контрол, дори при по-висока скорост или неравен терен.



ПРЕДУПРЕЖДЕНИЕ!

- Моля, прочети внимателно и съхрани за бъдещи справки. Това ръководство съдържа важна техническа и свързана с безопасността информация.
- Премахни всички опаковъчни материали и ги изхвърли съгласно местните екологични разпоредби.
- Този продукт не е играчка и не трябва да се използва като такава.
- Монтажът трябва да се извърши според инструкциите. Неправилен монтаж може да доведе до неизправности или злополуки.
- Използвай само предоставените или одобрени от Qeridoo компоненти. Несъвместимите части могат да застрашат безопасността.
- Преди употреба се увери, че спирачката функционира правилно.

Какво ти е необходимо:

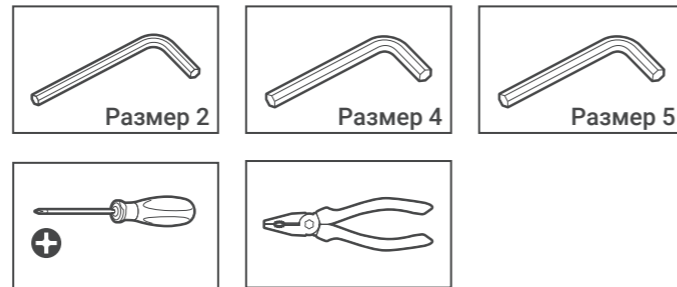

Следващите стъпки за монтаж са демонстрирани на модела Kidgoо, но са приложими и за други съвместими модели.

Авторско право

Всички права върху тази документация принадлежат на Qeridoo GmbH. Съдържащите се в нея текстове, стойности и изображения не могат да се размножават, разпространяват, използват за конкурентни цели или да се правят достъпни за други лица без разрешение. Ако в рамките на тази документация се използват други наименования на продукти, те по правило се разглеждат като регистрирани търговски марки на съответния производител.

Qeridoo GmbH

Industriepark Nord 100
53567 Buchholz
Германия
URL: www.qeridoo.de
Mail: info@qeridoo.de
Fax: +49 (0) 2683 9451925

Информация за поддръжка

☎ +49 (0) 2683 9466577
Пон – Чет: от 9:00 до 12:00
от 14:00 до 16:00
Времето може да варира.
Актуалните часове можеш да намериш на: www.qeridoo.de

Регулиране на ефективността на спирачките



СЪВЕТ!

Поставете своя Qeridoo с покрива надолу и завъртете двете колела едновременно. След това натиснете спирачката и проверете дали и двете колела спират едновременно. Ако едното колело спре по-късно от другото, можете съответно да регулирате спирачната сила на следните точки.

НАЗЪБЕН ВИНТ НА СПИРАЧНИЯ АПАРАТ

Развийте черния назъбен винт на спирачния апарат на желаното колело, за да увеличите спирачната сила.

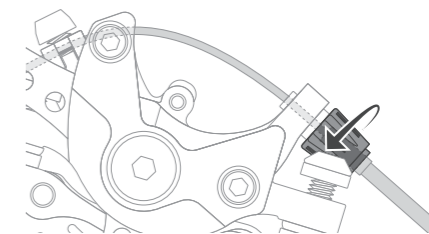

НАЗЪБЕН ВИНТ НА СПИРАЧНИЯ ЛОСТ

Развийте назъбения винт (1) на спирачния лост на колелото, чиято спирачна сила искате да регулирате, за да я увеличите. След това завъртете контрагайката (2) към спирачния лост, за да я фиксирате.

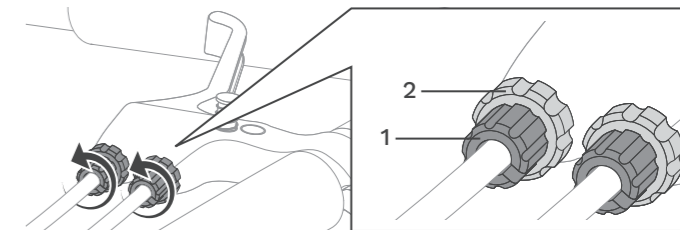

РЕГУЛИРАЩ ВИНТ НА СПИРАЧНИЯ АПАРАТ

С този винт се регулира разстоянието между спирачната накладка и ротора. По-малкото разстояние увеличава спирачната мощност, а по-голямото я намалява. Твърде малкото разстояние може да доведе до шумове от триене. Над този винт се намира малък винт с резба. Той трябва първо да се разхлаби с 2 mm шестостенен ключ и след това отново да се затегне.

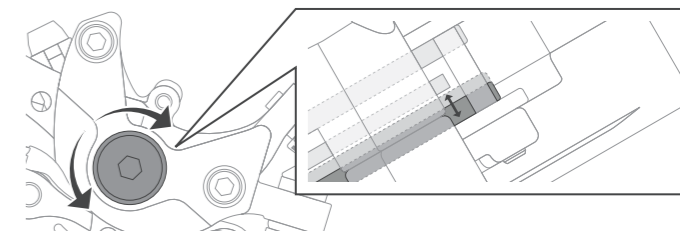

Κιτ αναβάθμισης για δισκόφρενα

Το κιτ δισκόφρενων Qeridoo εξασφαλίζει ομαλό και ασφαλές φρενάρισμα. Ο ειδικός μοχλός φρένου ελέγχει δύο δαγκάνες – μία για κάθε τροχό – και κατανέμει ομοιόμορφα τη δύναμη πέδησης και στις δύο πλευρές. Έτσι, το ρυμουλκούμενό σου γίνεται πιο άνετο και προσφέρει καλύτερο έλεγχο, ακόμη και σε μεγαλύτερες ταχύτητες ή ανώμαλο έδαφος.



ΠΡΟΕΙΔΟΠΟΙΗΣΗ!

- Διάβασε προσεκτικά και φύλαξε το για μελλοντική αναφορά. Αυτό το εγχειρίδιο περιέχει σημαντικές τεχνικές και σχετικές με την ασφάλεια πληροφορίες.
- Αφαίρεσε όλα τα υλικά συσκευασίας και απόρριψέ τα σύμφωνα με τους τοπικούς κανονισμούς προστασίας του περιβάλλοντος.
- Το προϊόν αυτό δεν είναι παιχνίδι και δεν πρέπει να χρησιμοποιείται ως τέτοιο.
- Η εγκατάσταση πρέπει να γίνεται σύμφωνα με τις οδηγίες. Η λανθασμένη συναρμολόγηση μπορεί να προκαλέσει δυσλειτουργίες ή ατυχήματα.
- Χρησιμοποίησε μόνο εξαρτήματα που παρέχονται ή έχουν εγκριθεί από την Qeridoo. Μη συμβατά εξαρτήματα μπορεί να θέσουν σε κίνδυνο την ασφάλεια.
- Πριν από τη χρήση, βεβαιώσου ότι το φρένο λειτουργεί σωστά.

Τι χρειάζεσαι:

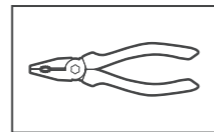
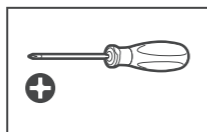
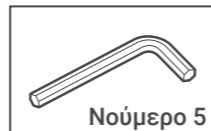
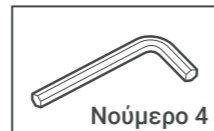
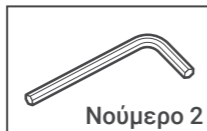

Τα ακόλουθα βήματα συναρμολόγησης παρουσιάστηκαν στο μοντέλο Kidgoο, αλλά ισχύουν επίσης και για άλλα συμβατά μοντέλα.

Copyright

Όλα τα δικαιώματα της παρούσας τεκμηρίωσης παραμένουν στην Qeridoo GmbH. Τα περιεχόμενα κείμενα, τιμές και εικόνες δεν επιτρέπεται να αντιγραφούν, να διανεμηθούν, να χρησιμοποιηθούν για ανταγωνιστικούς σκοπούς ή να καταστούν προσβάσιμα σε άλλους χωρίς εξουσιοδότηση. Εάν στην παρούσα τεκμηρίωση χρησιμοποιούνται άλλα ονόματα προϊόντων, αυτά θεωρούνται συνήθως ως κατατεθέντα εμπορικά σήματα του εκάστοτε κατασκευαστή.

Qeridoo GmbH

Industriepark Nord 100
53567 Buchholz
Γερμανία

URL: www.qeridoo.de
Mail: info@qeridoo.de
Fax: +49 (0) 2683 9451925

Πληροφορίες υποστήριξης

+49 (0) 2683 9466577
Δε – Πε: 9:00 έως 12:00
14:00 έως 16:00

Οι ώρες ενδέχεται να διαφέρουν.
Τις τρέχουσες ώρες θα τις βρεις στο: www.qeridoo.de

Ρύθμιση της απόδοσης του φρεναρίσματος



ΣΥΜΒΟΥΛΗ!

Τοποθέτησε το Qeridoo σου ανάποδα και γύρισε και τους δύο τροχούς ταυτόχρονα. Έπειτα πάτησε το φρένο και δες αν και οι δύο τροχοί σταματούν ταυτόχρονα. Αν ο ένας τροχός σταματά αργότερα από τον άλλον, μπορείς να ρυθμίσεις ανάλογα τη δύναμη πέδησης στα παρακάτω σημεία.

ΡΟΔΕΛΩΤΗ ΒΙΔΑ ΣΤΗ ΔΑΓΚΑΝΑ ΤΩΝ ΦΡΕΝΩΝ

Ξεβίδωσε τη μαύρη ροδελωτή βίδα στη δαγκάνα του φρένου του επιθυμητού τροχού για να αυξήσεις τη δύναμη πέδησης.

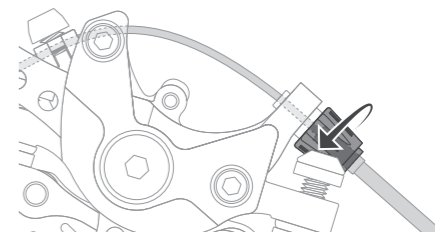

ΡΟΔΕΛΩΤΗ ΒΙΔΑ ΣΤΗ ΜΑΝΕΤΑ ΤΟΥ ΦΡΕΝΟΥ

Ξεβίδωσε τη ροδελωτή βίδα (1) στη μανέτα του φρένου του τροχού, του οποίου θέλεις να ρυθμίσεις τη δύναμη πέδησης, για να την αυξήσεις. Έπειτα στρίψε το παξιμάδι ασφάλισης (2) προς τη μανέτα του φρένου για να το ασφαλίσεις.

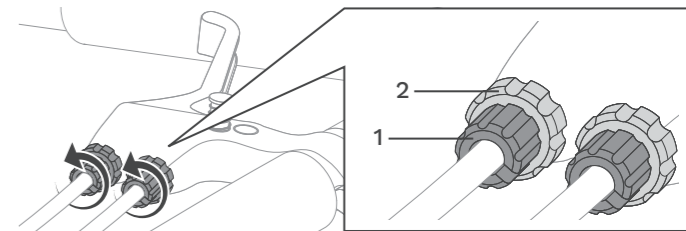

ΒΙΔΑ ΡΥΘΜΙΣΗΣ ΣΤΗ ΔΑΓΚΑΝΑ ΤΩΝ ΦΡΕΝΩΝ

Με αυτήν τη βίδα ρυθμίζεται η απόσταση μεταξύ του τακακιού φρένου και του ρότορα. Μικρότερη απόσταση αυξάνει την απόδοση πέδησης, ενώ μεγαλύτερη απόσταση τη μειώνει. Πολύ μικρή απόσταση μπορεί να προκαλέσει θορύβους τριβής. Πάνω από αυτήν τη βίδα βρίσκεται μια μικρή βίδα με σπειρωμα. Αυτή πρέπει πρώτα να λυθεί με ένα κλειδί Allen 2 mm και στη συνέχεια να σφικτεί ξανά.

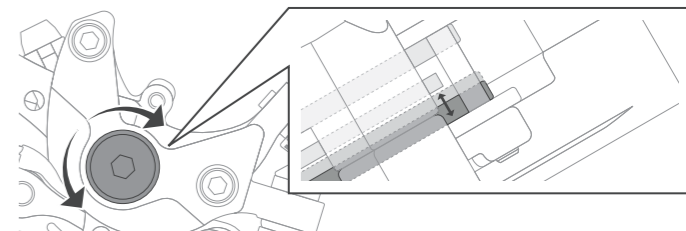

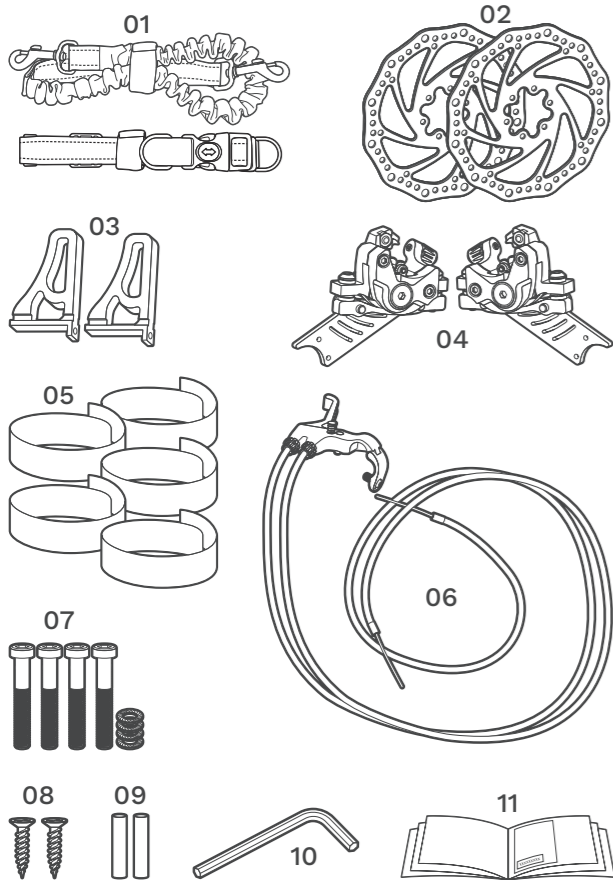
**DE****LIEFERUMFANG**

01. Joggerband
02. Rotor (2x)
03. Standfuß (2x)
04. Bremssattel (2x)
05. Klettbänder
06. Bremshebel inkl. Bremskabeln
07. S-M5022-S6-BK035 (4x) + W-M50S-10-BK006 (4x)
08. S-M2T0-CP-BK009 (2x)
09. Endhülse (2x)
10. Innensechskantschlüssel
11. Benutzerhandbuch

EN**SCOPE OF DELIVERY**

01. Jogger band
02. Rotor (2x)
03. Feet (2x)
04. Brake caliper (2x)
05. Velcro straps
06. Brake lever incl. brake cables
07. S-M5022-S6-BK035 (4x) + W-M50S-10-BK006 (4x)
08. S-M2T0-CP-BK009 (2x)
09. End sleeve (2x)
10. Allen key
11. User manual

FR**CONTENU DE LA LIVRAISON**

01. Sangle de jogging
02. Rotor (2x)
03. Pied de support (2x)
04. Étrier de frein (2x)
05. Bandes auto-agrippantes
06. Levier de frein incl. câbles de frein
07. S-M5022-S6-BK035 (4x) + W-M50S-10-BK006 (4x)
08. S-M2T0-CP-BK009 (2x)
09. Douille terminale (2x)
10. Clé hexagonale
11. Manuel d'utilisation

NL**LEVERINGSOMVANG**

01. Joggingband
02. Rotor (2x)
03. Steunvoet (2x)
04. Remklauw (2x)
05. Klittenbanden
06. Remhendel incl. remkabels
07. S-M5022-S6-BK035 (4x) + W-M50S-10-BK006 (4x)
08. S-M2T0-CP-BK009 (2x)
09. Eindhuls (2x)
10. Inbussleutel
11. Gebruikershandleiding

PL**ZAKRES DOSTAWY**

01. Pasek do biegania
02. Rotor (2x)
03. Podstawa (2x)
04. Zacisk hamulca (2x)
05. Paski na rzep
06. Dźwignia hamulca wraz z linkami hamulcowymi
07. S-M5022-S6-BK035 (4x) + W-M50S-10-BK006 (4x)
08. S-M2T0-CP-BK009 (2x)
09. Tulejka końcowa (2x)
10. Klucz imbusowy
11. Instrukcja obsługi

SK**OBSAH BALENIA**

01. Bežecký popruh
02. Rotor (2x)
03. Stojanová noha (2x)
04. Brzdový strmeň (2x)
05. Suché pásky
06. Brzdová páčka vrátane brzdových laniek
07. S-M5022-S6-BK035 (4x) + W-M50S-10-BK006 (4x)
08. S-M2T0-CP-BK009 (2x)
09. Koncová objímka (2x)
10. Imbusový kľúč
11. Používateľská príručka

CZ**LEVERINGSOMVANG**

01. Joggovací pás
02. Rotor (2x)
03. Stojanová noha (2x)
04. Brzdový třmen (2x)
05. Suché pásky
06. Brzdová páka vč. brzdových lanek
07. S-M5022-S6-BK035 (4x) + W-M50S-10-BK006 (4x)
08. S-M2T0-CP-BK009 (2x)
09. Koncová objímka (2x)
10. Imbusový kľúč
11. Uživatelská příručka

ES**CONTENIDO DEL ENVÍO**

01. Correa para correr
02. Rotor (2x)
03. Pie de apoyo (2x)
04. Pinza de freno (2x)
05. Cintas de velcro
06. Palanca de freno incl. cables de freno
07. S-M5022-S6-BK035 (4x) + W-M50S-10-BK006 (4x)
08. S-M2T0-CP-BK009 (2x)
09. Manguito terminal (2x)
10. Llave hexagonal
11. Manual de usuario

DK**CONTENIDO DEL ENVÍO**

01. Joggingrem
02. Rotor (2x)
03. Støttefod (2x)
04. Bremsekaliber (2x)
05. Velcroremme
06. Bremsegreb inkl. bremsekabler
07. S-M5022-S6-BK035 (4x) + W-M50S-10-BK006 (4x)
08. S-M2T0-CP-BK009 (2x)
09. Endehylster (2x)
10. Unbrakonøgle
11. Brugervejledning

IT**CONTENUTO DELLA FORNITURA**

01. Cinturino da jogging
02. Rotore (2x)
03. Piedino di supporto (2x)
04. Pinza del freno (2x)
05. Fasce in velcro
06. Leva del freno incl. cavi del freno
07. S-M5022-S6-BK035 (4x) + W-M50S-10-BK006 (4x)
08. S-M2T0-CP-BK009 (2x)
09. Boccola terminale (2x)
10. Chiave a brugola
11. Manuale utente

HU**SZÁLLÍTÁSI TERJEDELEM**

01. Futópánt
02. Rotor (2x)
03. Állóláb (2x)
04. Féknyereg (2x)
05. Tépőzáras szalagok
06. Fékkar, beleértve a fékbowdeneket
07. S-M5022-S6-BK035 (4x) + W-M50S-10-BK006 (4x)
08. S-M2T0-CP-BK009 (2x)
09. Végpersely (2x)
10. Imbuszkulcs
11. Használati útmutató

SI**VSEBINA DOBAVE**

01. Trak za tek
02. Rotor (2x)
03. Stojalo (2x)
04. Zavorna čeljust (2x)
05. Paščki na ježka
06. Zavorna ročica vklj. zavorne kable
07. S-M5022-S6-BK035 (4x) + W-M50S-10-BK006 (4x)
08. S-M2T0-CP-BK009 (2x)
09. Končna tulka (2x)
10. Imbus kľjuč
11. Uporabniški priročnik

HR**SADRŽAJ ISPORUKE**

01. Traka za trčanje
02. Rotor (2x)
03. Noga stalka (2x)
04. Kočiona čeljust (2x)
05. Čičak trake
06. Ručica kočnice
uklj. kočione sajle
07. S-M5022-S6-BK035 (4x)
+ W-M50S-10-BK006 (4x)
08. S-M2T0-CP-BK009 (2x)
09. Završna čaura (2x)
10. Imbus ključ
11. Korisnički priručnik

BG**СЪДЪРЖАНИЕ НА ДОСТАВКАТА**

01. Колан за джогинг
02. Ротор (2x)
03. Опорен крак (2x)
04. Спирачен апарат (2x)
05. Велкро ленти
06. Спирачен лост вкл.
спирачни жила
07. S-M5022-S6-BK035 (4x)
+ W-M50S-10-BK006 (4x)
08. S-M2T0-CP-BK009 (2x)
09. Крайна втулка (2x)
10. Шестостенен ключ
11. Ръководство за потребителя

RO**CONȚINUTUL LIVRĂRII**

01. Bandă pentru jogging
02. Rotor (2x)
03. Picior de sprijin (2x)
04. Etrier de frână (2x)
05. Benzi cu arici
06. Manetă de frână incl.
cabluri de frână
07. S-M5022-S6-BK035 (4x)
+ W-M50S-10-BK006 (4x)
08. S-M2T0-CP-BK009 (2x)
09. Manșon terminal (2x)
10. Cheie imbus
11. Manual de utilizare

GR**ΠΕΡΙΕΧΟΜΕΝΟ ΠΑΡΑΔΟΣΗΣ**

01. Ιμάντας για τζόκινγκ
02. Ρότορας (2x)
03. Πόδι στήριξης (2x)
04. Δαγκάνα φρένου (2x)
05. Ιμάντες βέλκρο
06. Μανέτα φρένου συμπ.
καλωδίων φρένου
07. S-M5022-S6-BK035 (4x)
+ W-M50S-10-BK006 (4x)
08. S-M2T0-CP-BK009 (2x)
09. Τερματική μούφα (2x)
10. Εξάγωνο κλειδί
11. Εγχειρίδιο χρήστη

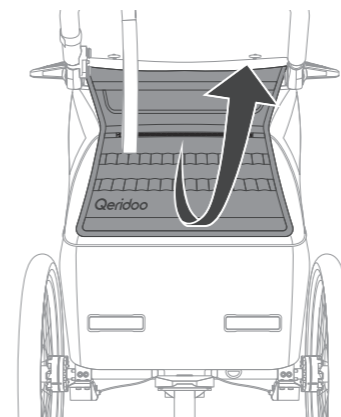
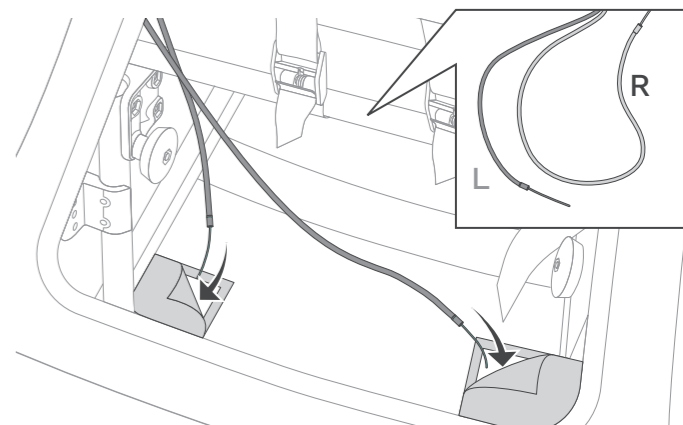
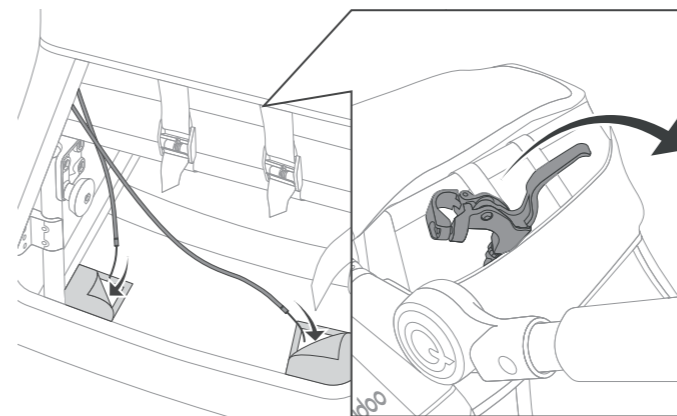
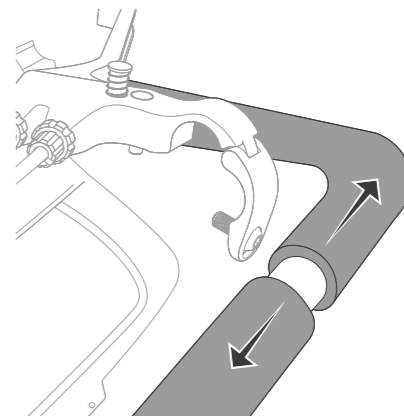
1**2****3****4**

5

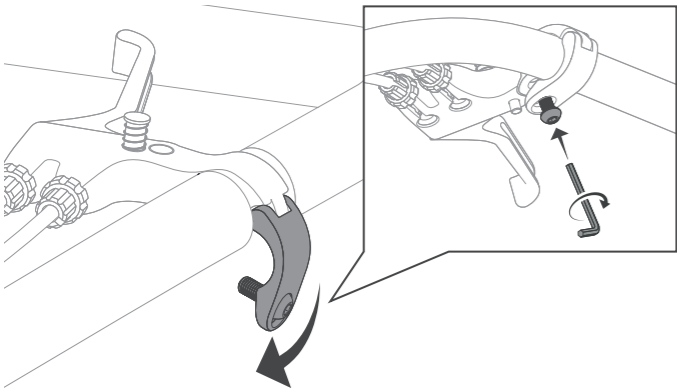

6

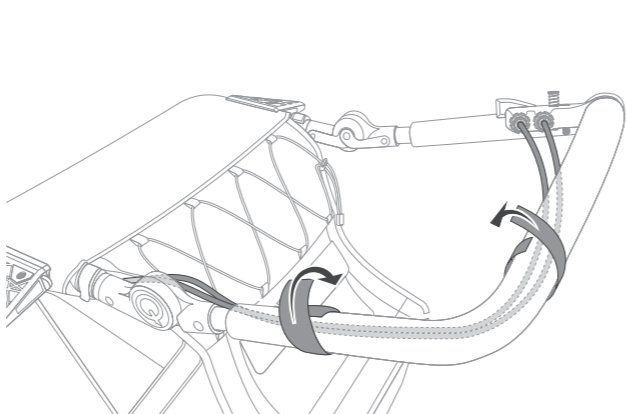

7

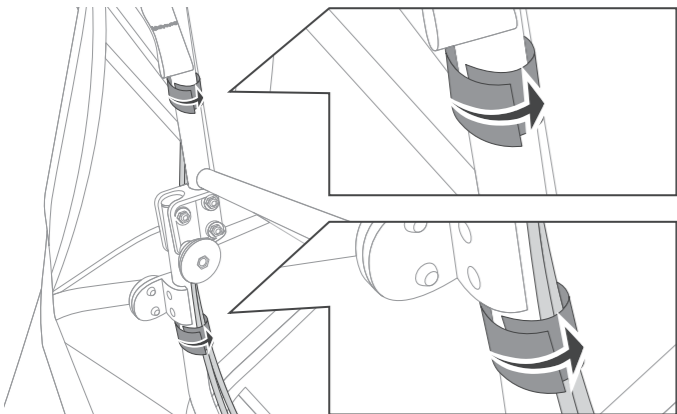

8

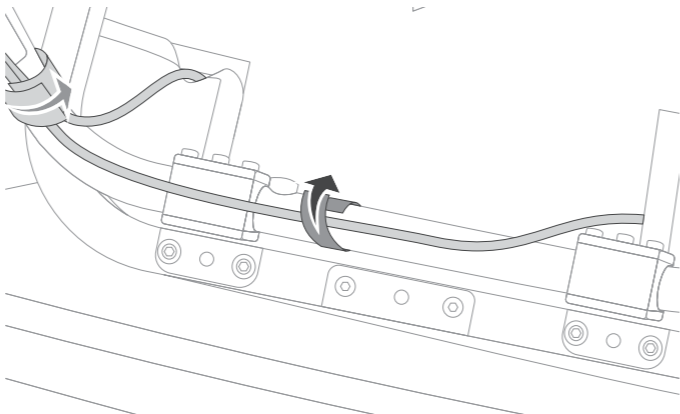

9

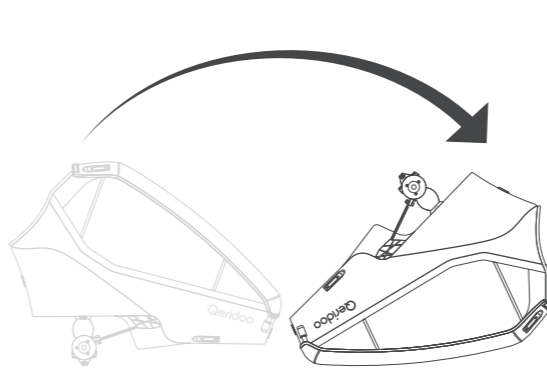

11

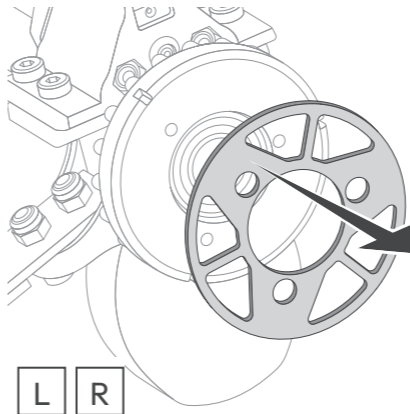

10

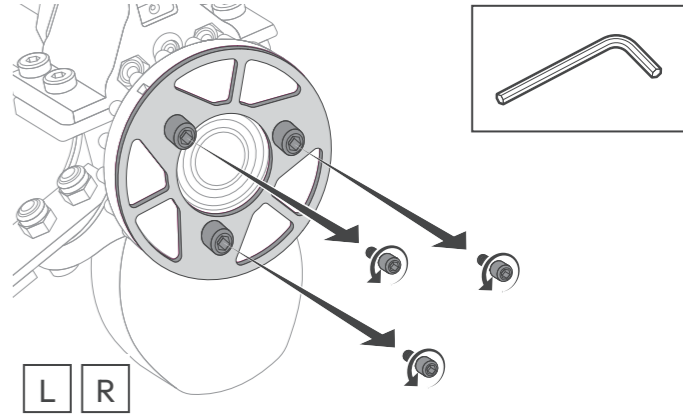

12

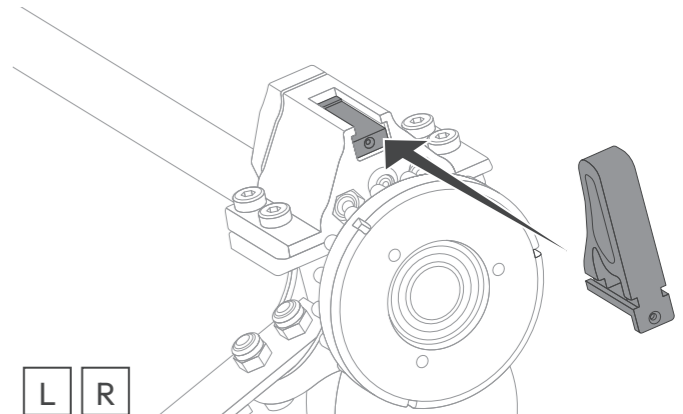

13

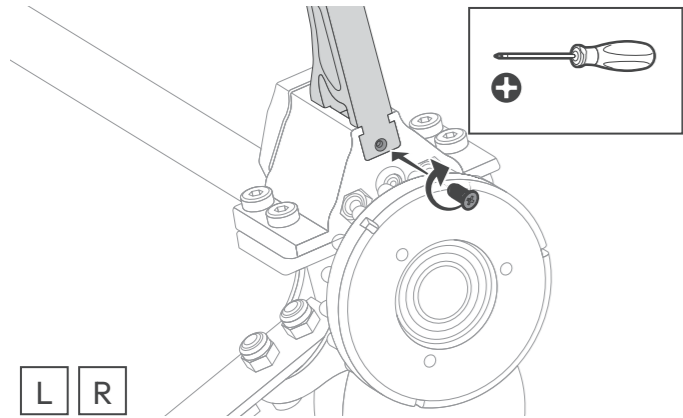

L R

14

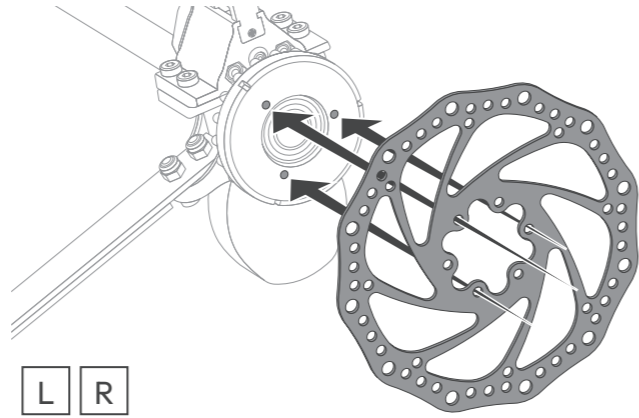

L R

17

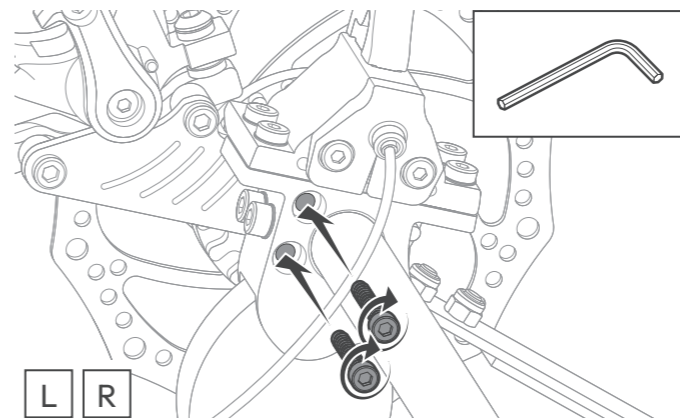

L R

18

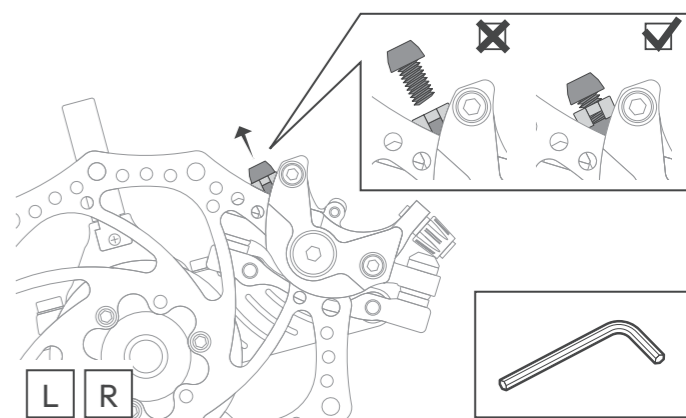

L R

15

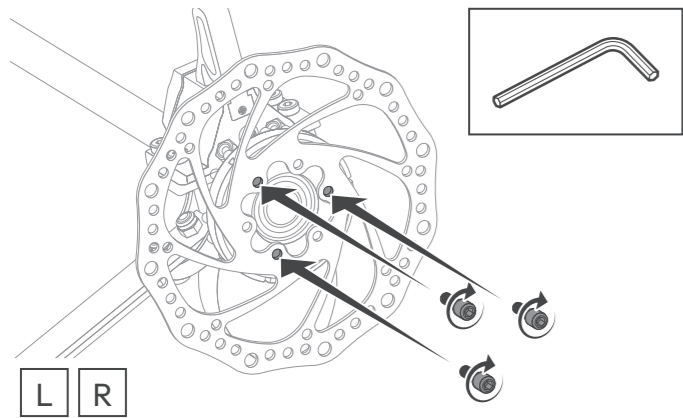

L R

16

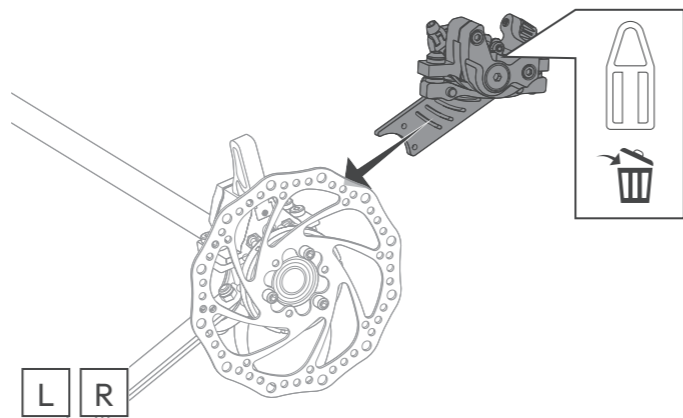

L R

19

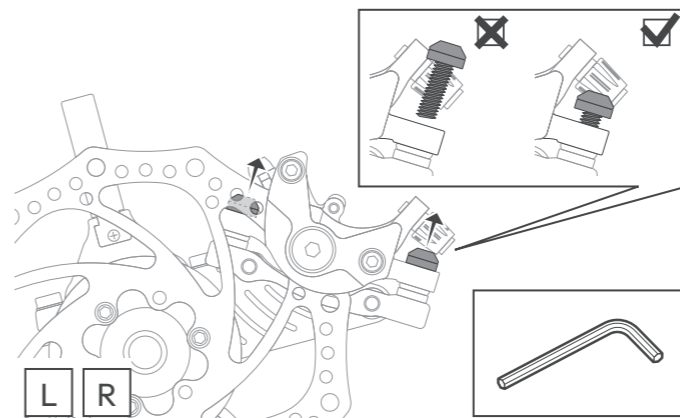

L R

20

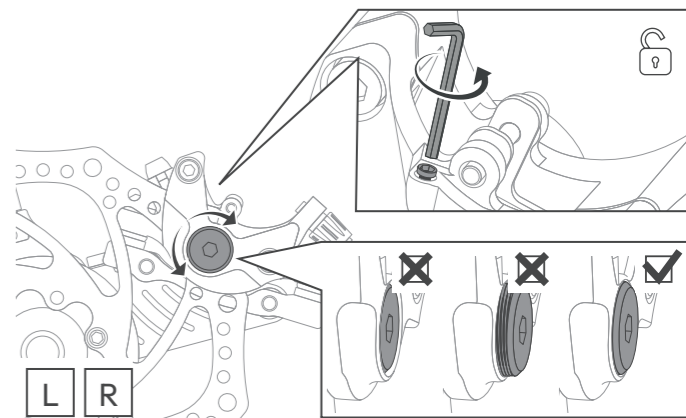

L R

21

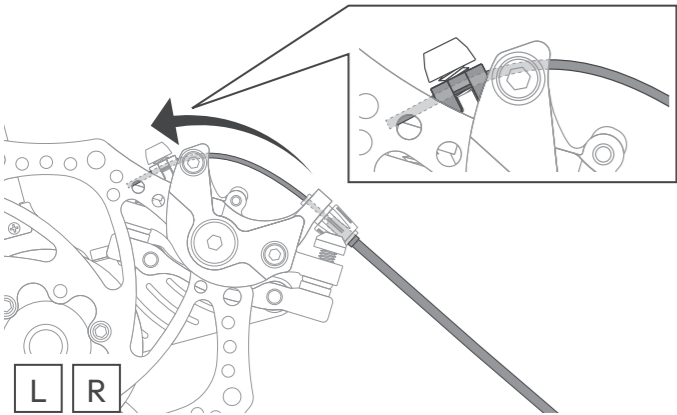

23

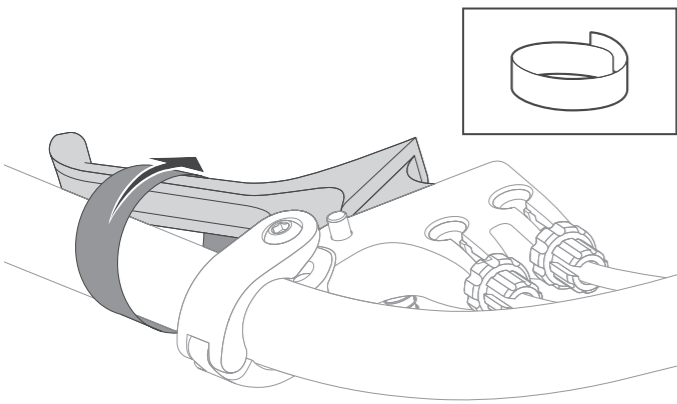

22

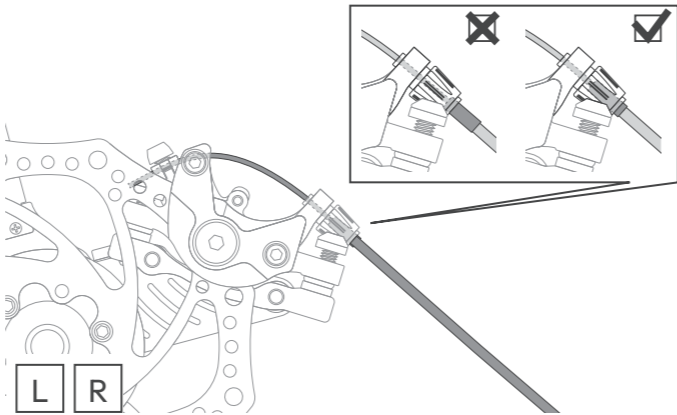

24

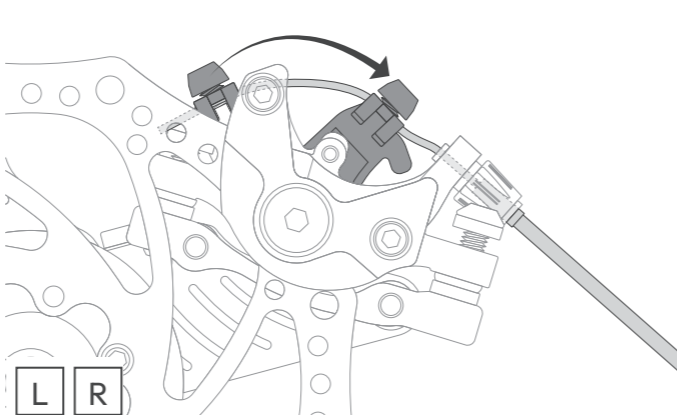

25

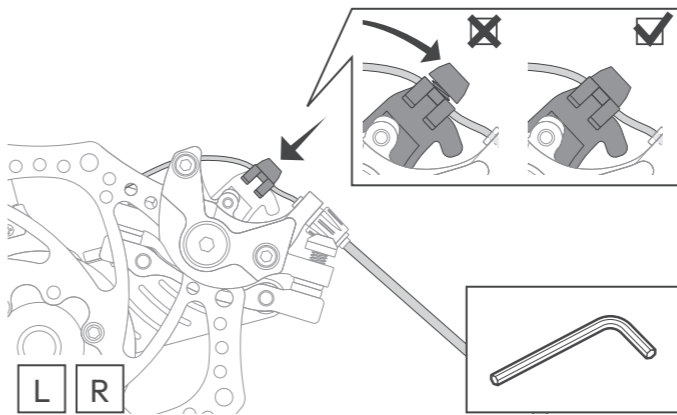

27

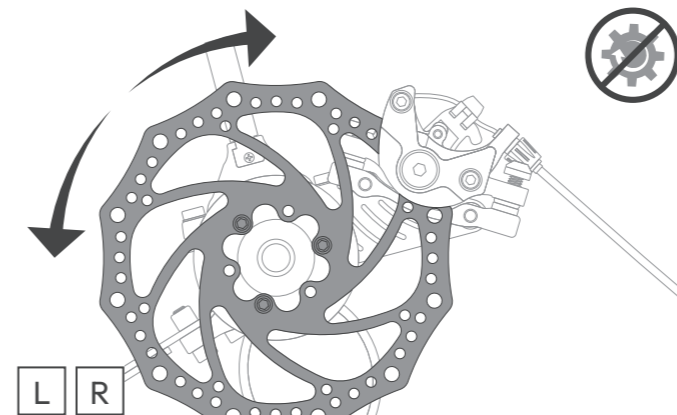

26

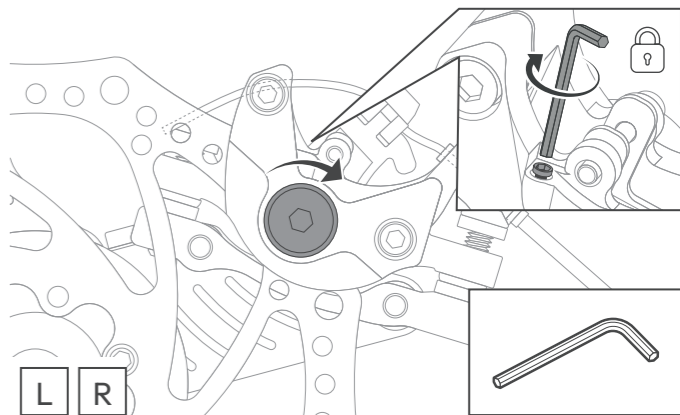

28

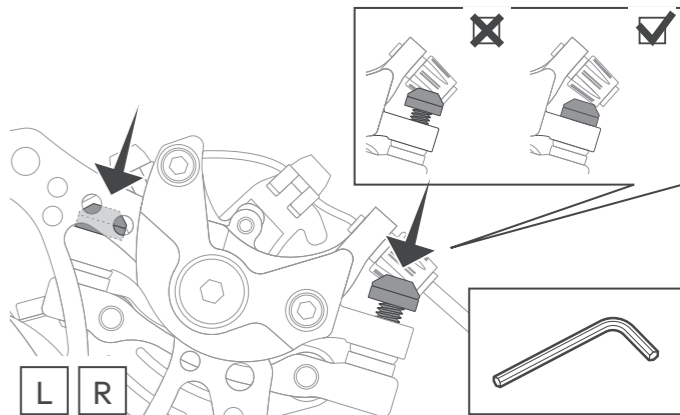

29

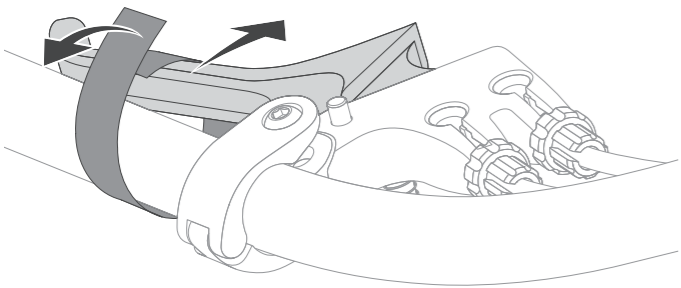

30

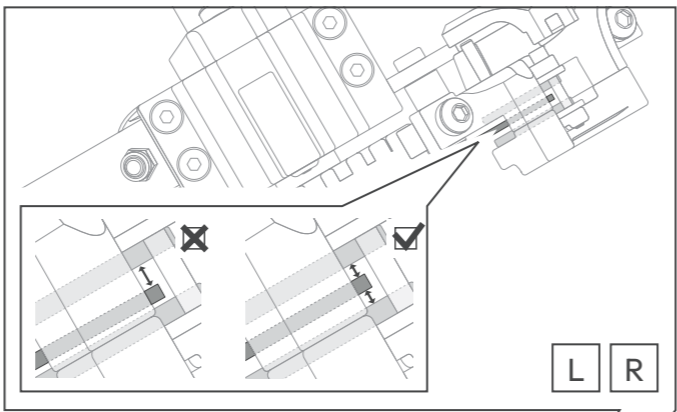

31

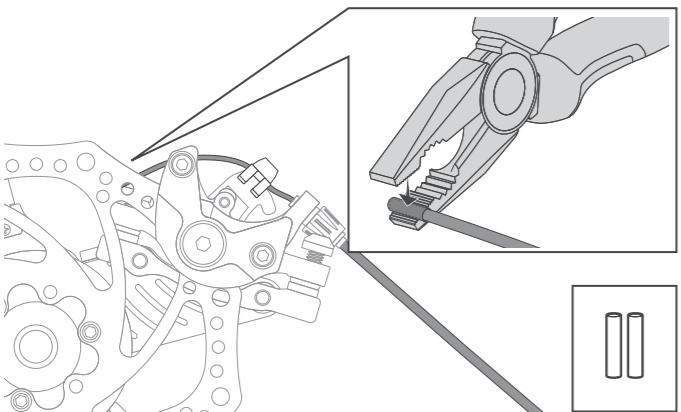

32

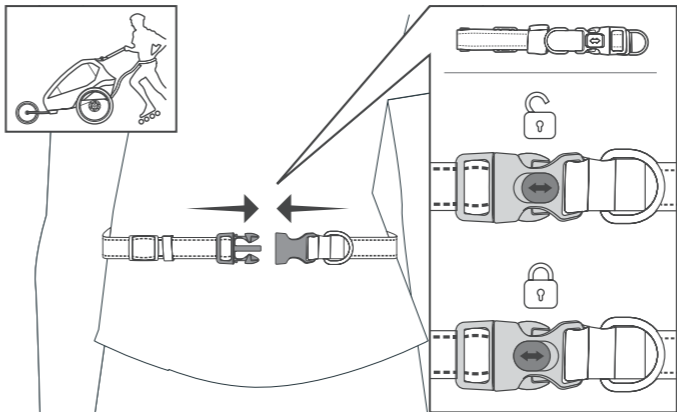

33

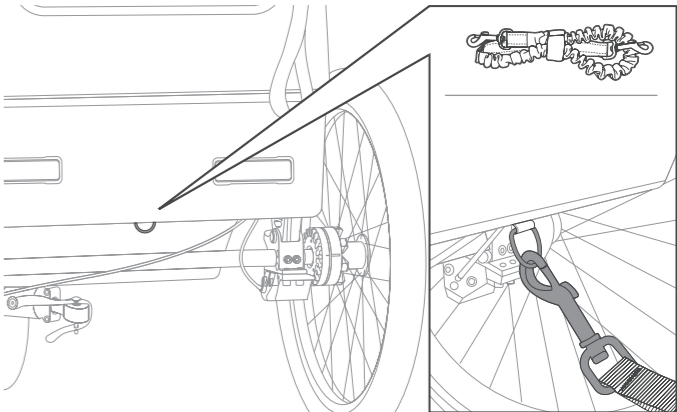

34

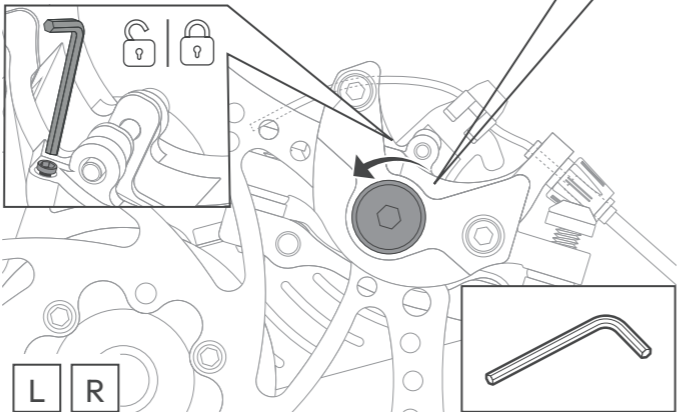
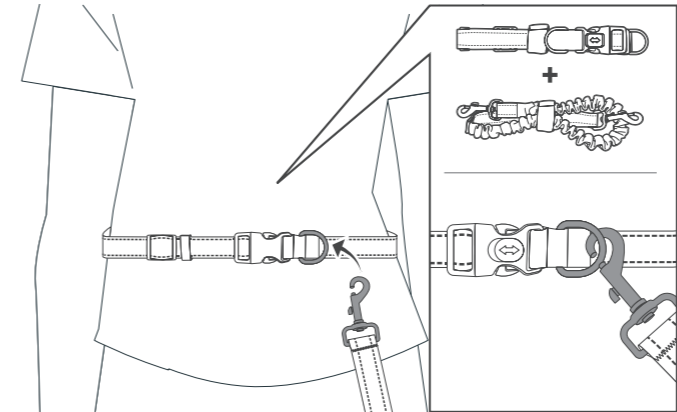

QERIDOO GMBH

Industriepark Nord 100
53567 Buchholz
Germany

URL: www.qeridoo.de
Mail: info@qeridoo.de
Fax: +49 (0) 2683 9451925

HOTLINE

+49 (0) 2683 9466577

Mon. – Thu.: 9 am – 12 pm and
2 pm – 4 pm

Times may vary. Current times can be found at:
www.qeridoo.de



Art. No.:

A-SBNS1-25 | A-SBNS2-25

Rev.2606180824



quefairedemesdechets.fr



Points de collecte sur www.quefairedemesdechets.fr
Privilégiez la réparation ou le don de votre appareil !