



Qeridoo

BENUTZERHANDBUCH | *USER MANUAL*

Kidgoo Lite

*MANUEL D'UTILISATION | GEBRUIKERSHANDBOEK | UŽIVATELSKÁ PŘÍRUČKA | PODRĘCZNIK UŻYT
POUŽÍVATELSKÁ PRÍRUČKA | MANUAL DEL USUARIO | BRUGERVEJLEDNING | MANUALE UTENTE |
FELHASZNÁLÓI KÉZIKÖNYV | UPORABNIŠKI PRIROČNIK | KORISNIČKI VODIČ | MANUAL DE UTILIZARE |
РЪКОВОДСТВО ЗА ПОТРЕБИТЕЛЯ | ΕΓΧΕΙΡΙΔΙΟ ΧΡΗΣΤΗ*

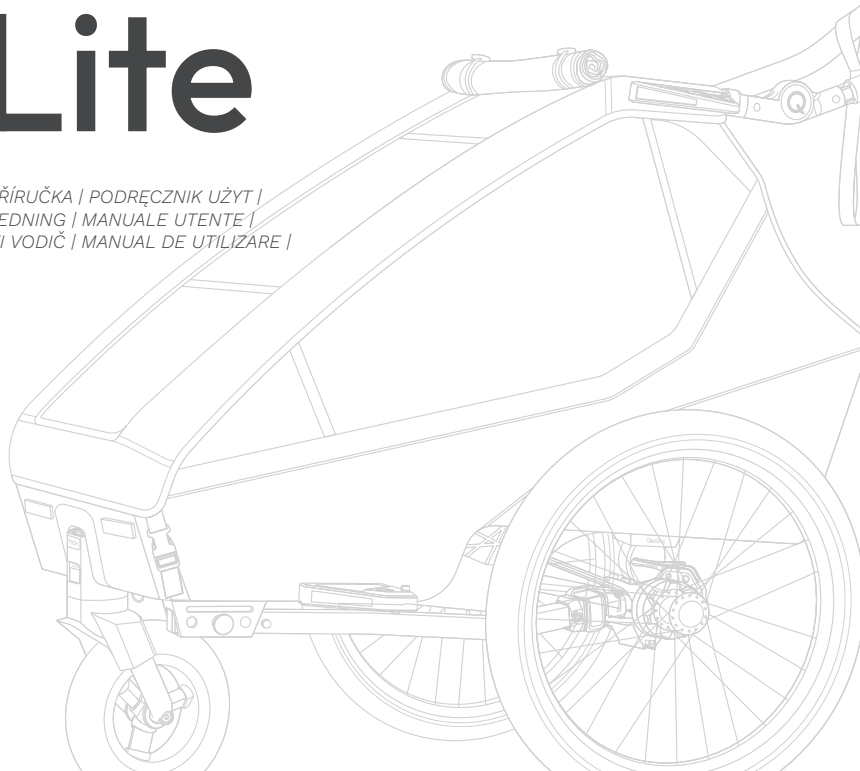

DE

Hinweise zum Benutzerhandbuch	10
Copyright	10
Einführung	11
Zertifikate	11
Benutzer	11
Passagiere	11
Bestimmungsgemäßer Gebrauch	11
Defensive Fahrweise	12
Was muss ich im Trailer-Modus beachten?	12
Gewichtsverteilung im Trailer-Modus	14
Pflege & Wartung	15
Pflege	15
Wartung	15
Produktübersicht	16
Frontansicht	16
Rückansicht	17
Sitzbank	18
Leistungsgrenzen	19
Lieferumfang	170
Montage	178
Funktionen	186
Buggy & Walker Modus	196
Trailer Modus	200
Bin ich abfahrbereit?	207
Garantieanmeldung	223

EN

Notes on the user manual	20
Copyright	20
Introduction	21
Certificates	21
Users	21
Passengers	21
Intended use	21
Defensive riding	22
What do I have to consider in trailer mode?	22
Weight distribution	24
Care & Maintenance	25
Care	25
Maintenance	25
Product overview	26
Front view	26
Rear view	27
Seat	28
Performance limits	29
Scope of delivery	170
Assembly	178
Functions	186
Buggy & walker mode	196
Trailer mode	200
Am I ready to go?	208
Warranty registration	223

FR

Indications relatives au manuel d'utilisation	30
Copyright	30
Introduction	31
Certificats	31
Utilisateurs	31
Passagiere	31
Utilisation conforme	31
Conduite défensive	32
Mode remorque : points à considérer ?	32
Répartition du poids en mode remorque	34
Entretien et maintenance	35
Entretien	35
Maintenance	35
Aperçu du produit	36
Vue de face	36
Vue arrière	37
Banquette	38
Limites de performance	39
Contenu de la livraison	170
Montage	178
Fonctions	186
Mode buggy & marche	196
Mode remorque	200
Suis-je prêt(e) à partir ?	209
Demande de garantie	223

NL

Opmerkingen bij de gebruikershandleiding	40
Copyright	40
Introductie	41
Certificaten	41
Gebruikers	41
Passagiers	41
Beoogd gebruik	41
Defensief rijgedrag	42
Waar moet ik op letten in de trailer-modus?	42
Gewichtsverdeling in de trailer-modus	44
Onderhoud & verzorging	45
Onderhoud	45
Onderhoud	45
Productoverzicht	46
Voorraanzicht	46
Achterraanzicht	47
Zitbank	48
Leistungsgrenzen	49
Leveringsomvang	170
Montage	178
Functies	186
Buggy- & wandelmodus	196
Trailermodus	200
Veiligheidsaanwijzingen	210
Garantieregistratie	223

CZ

Pokyny k uživatelské příručce	50
Autorská práva	50
Úvod	51
Certifikáty	51
Uživatel	51
Pasažéři	51
Použití v souladu s určením	51
Defenzivní jízda	52
Co musím v režimu přívěsu dodržovat?	52
Rozložení hmotnosti v režimu přívěsu	54
Péče a údržba	55
Péče	55
Údržba	55
Přehled produktu	56
Pohled zepředu	56
Pohled zezadu	57
Sedadlo	58
Výkonnostní limity	59
Rozsah dodávky	170
Montáž	178
Funkce	186
Režim buggy & chůze	196
Režim přívěsu	200
Jsem připraven vyrazit?	211
Záruční registrace	223

PL

Wskazówki dotyczące instrukcji obsługi	60
Prawa autorskie	60
Wprowadzenie	61
Certyfikaty	61
Użytkownik	61
Pasażerowie	61
Użytkowanie zgodnie z przeznaczeniem	61
Defensywny styl jazdy	62
Na co muszę zwrócić uwagę w trybie przyczepki?	62
Rozkład masy w trybie przyczepy	64
Pielęgnacja i konserwacja	65
Pielęgnacja	65
Konserwacja	65
Przegląd produktu	66
Widok z przodu	66
Widok z tyłu	67
Siedzisko	68
Limity wydajności	69
Zakres dostawy	170
Montaż	178
Funkcje	186
Tryb buggy & spacerowy	196
Tryb przyczepki	200
Czy mogę ruszać w drogę?	212
Rejestracja gwarancji	223

SI

Pokyny k uporabiteljski priručki	70
Autorske pravice	70
Úvod	71
Certifikáty	71
Uporabitel	71
Pasažieri	71
Uporabianje v skladu s namenjenostjo	71
Defenzivni štýl jazdy	72
Na čo si musím dávať pozor v režime privesu?	72
Rozloženie hmotnosti v režime privesu	74
Starostlivosť a údržba	75
Údržba	75
Údržba	75
Prehľad produktu	76
Pohľad spredu	76
Pohľad zozadu	77
Sedadlo	78
Výkonnostné limity	79
Rozsah dodávky	170
Montáž	178
Funkcie	186
Režim buggy & chôdze	196
Režim privesu	200
Som pripravený ísť?	213
Záručná registrácia	223

ES

Indicaciones sobre el manual de usuario	80
Derechos de autor	80
Introducción	81
Certificados	81
Usuario	81
Pasajeros	81
Uso previsto	81
Conducción defensiva	82
¿Qué debo tener en cuenta en el modo remolque?	82
Distribución del peso en modo remolque	84
Cuidado y mantenimiento	85
Cuidado y mantenimiento	85
Mantenimiento	85
Resumen del producto	86
Vista frontal	86
Vista trasera	87
Asiento	88
Límites de rendimiento	89
Volumen de suministro	170
Montaje	178
Funciones	186
Modo buggy & paseo	196
Modo Trailer	200
¿Todo listo para salir?	214
Registro de la garantía	223

DK

Bemærkninger til brugervejledningen	90
Ophavsret	90
Introduktion	91
Certifikater	91
Bruger	91
Passagerer	91
Tilsigtet brug	91
Defensiv kørestil	92
Hvad skal jeg være opmærksom på i trailer-tilstand?	92
Vægtfordeling i trailer-tilstand	94
Pleje & vedligeholdelse	95
Pleje	95
Vedligeholdelse	95
Produktoversigt	96
Forside	96
Bagside	97
Sædebænk	98
Ydeevnegrænser	99
Leveringsomfang	170
Montage	178
Funktioner	186
Buggy- & gåtilstand	196
Anhængertilstand	200
Er jeg klar til at køre?	215
Registrering af garanti	223

IT

Indicazioni sul manuale d'uso	100
Copyright	100
Introduzione	101
Certificati	101
Utilizzatore	101
Passeggeri	101
Uso conforme alla destinazione d'uso	101
Guida difensiva	102
Cosa devo tenere in considerazione nella modalità rimorchio?	102
Distribuzione del peso in modalità rimorchio	104
Cura & Manutenzione	105
Manutenzione e cura	105
Manutenzione	105
Panoramica prodotto	106
Vista frontale	106
Vista posteriore	107
Sedile	108
Limiti di prestazione	109
Componenti forniti	170
Montaggio	178
Funzioni	186
Modalità buggy & passeggio	196
Modalità rimorchio	200
Sono pronto/a a partire?	216
Registrazione della garanzia	223

HU

Megjegyzések a használati útmutatóhoz	110
Szerzői jog	110
Bevezetés	111
Tanúsítványok	111
Felhasználók	111
Utasok	111
Rendeltetésszerű használat	111
Defenzív vezetési stílus	112
Mire kell figyelni a pótkocsi módban?	112
Súlyelosztás pótkocsi üzemmódban	114
Ápolás és karbantartás	115
Ápolás	115
Karbantartás	115
Termékáttekintés	116
Előlnézet	116
Hátsó rács	117
Ülés	118
Teljesítményhatárok	119
A csomag tartalma	170
Szerelés	178
Funkciók	186
Buggy & séta mód	196
Trailer-mód	200
Indulásra kész vagyok?	217
Jótállási regisztráció	223

SI

Navodila za uporabniški priročnik	120
Avtorske pravice	120
Uvod	121
Certifikati	121
Uporabniki	121
Potniki	121
Namenska uporaba	121
Defenzivna vožnja	122
Kaj moram upoštevati v načinu prikolice?	122
Porazdelitev teže v načinu prikolice	124
Nega in vzdrževanje	125
Nega	125
Vzdrževanje	125
Pregled izdelkov	126
Sprednji pogled	126
Zadnji pogled	127
Sedež	128
Omejitev zmogljivosti	129
Obseg dobave	170
Montaža	178
Funkcije	186
Način buggy & hoja	196
Način prikolice	200
Ali sem pripravljen/-a na vožnjo?	218
Registracija garancije	223

Napomene o korisničkom priručniku	130
Autorska prava	130
Uvod	131
Certifikati	131
Korisnici	131
Putnici	131
Namjenska uporaba	131
Defenzivna vožnja	132
Na što moram obratiti pažnju u načinu rada prikolice?	132
Raspodjela težine u načinu rada prikolice	134
Održavanje i servis	135
Održavanje	135
Servis	135
Pregled proizvoda	136
Pogled sprijeda	136
Pogled straga	137
Sjedalo	138
Granice opterećenja	139
Opseg isporuke	170
Montaža	178
Funkcije	186
Način buggy & hodanje	196
Način rada Prikolica	200
Je li sve spremno za polazak?	219
Registracija jamstva	223

Note privind manualul de utilizare	140
Drepturi de autor	140
Introducere	141
Certificate	141
Utilizatori	141
Pasageri	141
Utilizare conformă	141
Conducere defensivă	142
Ce trebuie să țin cont în modul remorcă?	142
Distribuția greutății în modul remorcă	144
Îngrijire și întreținere	145
Îngrijire	145
Întreținere	145
Prezentare produs	146
Vedere frontală	146
Spațiu de depozitare în spate	147
Bancă	148
Limite de performanță	149
Elementele livrării	170
Montaj	178
Funcții	186
Mod buggy & mers	196
Modul remorcă	200
Sunt gata de plecare?	220
Înregistrarea garanției	223

Указания за ръководството за потребителя	150
Авторски права	150
Въведение	151
Сертификати	151
Потребители	151
Пътници	151
Предназначение	151
Дефанзивен стил на каране	152
Какво трябва да имам предвид в режим „ремарке“?	152
Разпределение на теглото в режим „ремарке“	154
Поддръжка и обслужване	155
Поддръжка	155
Поддръжка	155
Преглед на продукта	156
Предна гледка	156
Задно огледало	157
Седалка	158
Ограничения на капацитета	159
Обхват на доставката	170
Монтаж	178
Функции	186
Режим buggy & ходене	196
Режим на теглене	200
Имам ли готовност да потегля?	221
Регистрация на гаранцията	223

Σημειώσεις για το εγχειρίδιο χρήστη	160
Πνευματικά δικαιώματα	160
Εισαγωγή	161
Πιστοποιητικά	161
Χρήστης	161
Επιβάτες	161
Κανονική χρήση	161
Αμυντικός τρόπος οδήγησης	162
Τι πρέπει να προσέξω στη λειτουργία τρέιλερ;	162
Κατανομή βάρους σε λειτουργία ρυμουλκούμενου	164
Φροντίδα & Συντήρηση	165
Φροντίδα	165
Συντήρηση	165
Επισκόπηση προϊόντων	166
Πρόσοψη	166
Πίσω θέα	167
Κάθισμα	168
Όρια απόδοσης	169
Παραδοτέα	170
Συναρμολόγηση	178
Λειτουργίες	186
Λειτουργία buggy & περπάτημα	196
Λειτουργία τρέιλερ	200
Μπορώ να ξεκινήσω;	222
Εγγραφή εγγύησης	223

Hinweise zum Benutzerhandbuch

WICHTIG!

Bitte sorgfältig Lesen und für späteres Nachlesen unbedingt aufbewahren.

Das vorliegende Benutzerhandbuch informiert Dich über alle technischen und sicherheitsrelevanten Aspekte, die Du für Montage, Betrieb und Wartung des Qeridoo benötigst.

- » Das Benutzerhandbuch gilt für den Kidgoo 2 Lite (Zweisitler).
- » Lies das Benutzerhandbuch vollständig durch.
- » Nutze das Benutzerhandbuch zur Unterweisung aller Benutzer.
- » Bewahre das Benutzerhandbuch in Reichweite des Qeridoo auf.
- » Die gezeigten Abbildungen können vom tatsächlichen Produkt abweichen.
- » Alle Positionsangaben (links, rechts, vorne, hinten, etc.) beziehen sich auf den Betrachter, der hinter dem Schiebegriff in Fahrtrichtung blickt.

Copyright

Alle Rechte an dieser Dokumentation verbleiben bei der Qeridoo GmbH.

Enthaltene Texte, Werte und Abbildungen dürfen nicht unbefugt vervielfältigt, verbreitet, zu Wettbewerbszwecken verwertet oder anderen zugänglich gemacht werden. Sollten im Rahmen dieser Dokumentation weitere Produktnamen verwendet werden, sind diese in der Regel als eingetragene Warenzeichen des jeweiligen Herstellers anzusehen.

WARNUNG!

Die Aussagen in dieser Dokumentation sind nicht als Zusicherung bestimmter Produkteigenschaften zu verstehen. Bei aller Sorgfalt können technische Ungenauigkeiten oder Auslassungen nicht ausgeschlossen werden. Einzelne Informationen können bei Bedarf kurzfristig und ohne gesonderte Mitteilung geändert werden. Die aktuellste Version steht im Downloadbereich unserer Website zur Verfügung.

Zertifikate

Der Qeridoo erfüllt sämtliche sicherheitstechnischen Anforderungen der Europäischen Sicherheitsnorm EN 15918, ebenfalls berücksichtigt ist die Kinderwagen-Norm EN 1888 und die StVZO. Unsere Kindersportwagen erfüllen zudem sämtliche Schadstoffgrenzwerte, die von den europäischen Sicherheitsnormen gefordert werden. Die Einhaltung der gesetzlichen Schadstoffgrenzwerte sämtlicher Textilien wird zudem durch unabhängige Prüfungsinstitute regelmäßig überprüft. Das Qualitätsmanagement ist entsprechend der ISO 9001 zertifiziert.

Benutzer

- » Als Benutzer gelten folgende Personen:
 - Jede Person, die Montagearbeiten am Fahrzeug ausführt oder Einstellungen ändert.
 - Der Fahrer des Zugfahrzeugs im Trailer-Modus.
 - Der Bediener im Buggy-Modus, sowie allen weiteren erlaubten Modi.
- » Der Benutzer muss ein Mindestalter von 16 Jahren und die geistige Reife zur Bedienung des Qeridoo und zur Beförderung von Kindern besitzen.
- » Der Benutzer ist stets für den ordnungsgemäßen Einsatz und die Verkehrstauglichkeit des Qeridoo verantwortlich.
- » Im Buggy-Modus ist die Bedienung durch einen jüngeren Benutzer zulässig, sofern dieser von einer Person beaufsichtigt wird, welche die vorgenannten Voraussetzungen erfüllt.

Passagiere

- » Mit dem Einsitzer darf ein Kind und mit dem Zweisitler dürfen bis zu zwei Kinder im Alter von 6 Monaten bis zu 6 Jahren befördert werden. Zum Transport von Kindern, die unter 6 Monate alt sind oder nicht selbständig aufrecht sitzen können, muss spezielles Zubehör verwendet werden: qeridoo.de/go/zubehoer
- » Die Kinder dürfen nicht größer als 116,5 cm sein, um in jeder Situation genügend Kopffreiheit zu besitzen.
- » Jedes Kind muss ordnungsgemäß mit einem 5-Punkt-Sicherheitsgurt angeschnallt sein.
- » Die Kinder sollten bei jeder Fahrt einen Fahrradhelm tragen. Dies wird auch dem Radfahrer im Trailer-Modus empfohlen.
- » Sollte im Zweisitler nur ein Kind transportiert werden, sollte die mittlere Sitzposition gewählt werden.

Bestimmungsgemäßer Gebrauch

Der Qeridoo ist als Fahrradanhänger konzipiert und mit einem zusätzlichen Buggy- und Walker-Modus ausgestattet.

Der Qeridoo dient ausschließlich der privaten Beförderung von einem oder zwei Kindern auf befestigten Wegen und darf nicht unter Wettkampfbedingungen genutzt werden. Zusätzlich darf Gepäck in den dafür vorgesehenen Fächern mitgeführt werden, sofern das zulässige Gewicht eingehalten wird und das Gepäck bei gleichmäßiger Lastverteilung sicher verstaut ist.

Prüfe vor der Benutzung des Qeridoo, welche örtlichen Vorschriften dafür gelten und wie das Produkt verwendet werden darf.

Nicht zulässig sind der Betrieb in unbefestigtem Gelände, der Transport von Gepäckstücken im Fahrgastraum, die Beförderung von Tieren, sowie eine gewerbliche Nutzung. Die angegebenen Leistungsgrenzen sind unbedingt einzuhalten und vor jedem Einsatz zu überprüfen. Kinder dürfen bis zu einer Maximalgröße von 116,5 cm transportiert werden. Montiere und verwende ausschließlich Originalzubehör und Ersatzteile, die von Qeridoo hergestellt oder empfohlen werden. Der Einsatz anderer Produkte, sowie jede weitere Manipulation, die ohne ausdrückliche und schriftliche Genehmigung des Herstellers erfolgt, führt bei Unfällen und Defekten zum Haftungsausschluss.

Defensive Fahrweise

- » Nutze den Qeridoo vorausschauend und fahre stets defensiv.
- » Bremse frühzeitig vor Erreichen von Kurven, Einmündungen, Hindernissen etc. ab und befahre unebene Wege stets langsam.
- » Meide Treppen, Rolltreppen und steile Wegstrecken.
- » Halte genügend Abstand zu Hindernissen und meide zu enge Wege.

Was muss ich im Trailer-Modus beachten?

EIN HÖHERER ANSPRUCH AN DEN FAHRER

Das Fahrverhalten des Fahrrades ändert sich durch das Ziehen eines Anhängers deutlich, was sich insbesondere beim Bremsen und bei Kurvenfahrten bemerkbar macht.

- » Übe vor der Teilnahme am Straßenverkehr das Fahren mit Anhänger.
- » Befördere Kinder erst, nachdem Du Dich auf einem geeigneten Gelände mit dem veränderten Fahrverhalten vertraut gemacht hast.
- » Denke bei jeder Fahrt auch an die Sicherheit der Kinder.
- » Passe Deine Fahrweise und die Geschwindigkeit stets an die örtlichen Gegebenheiten an.
- » Halte genügend Abstand zu Hindernissen und meide zu enge Wege, da die beiden Laufräder des Qeridoo außerhalb der gewohnten Fahrradspur laufen.
- » Fahrrad und Anhänger besitzen zusammen eine Gesamtlänge von mindestens 2,5 m. Fahre Kurven in weiteren Radien als gewohnt und denke an die zusätzlich benötigte Spur für das innere Laufrad.

ZUSÄTZLICHES GEWICHT

Voll beladen wiegt der Einsitzer bis zu 50 kg und der Zweisitzer bis zu 60 kg, die das Fahrrad zusätzlich zum Eigen- und Fahrergewicht ziehen, bremsen und in der Spur halten muss:

- » Ruckhaftes Anziehen und Bremsen führt zu hohen

- Belastungen an Kupplung und Deichsel und damit zu höherem Verschleiß.
- » Beim Bremsen ist jeder Anhalteweg deutlich länger, die Belastung für die Bremsbeläge entsprechend größer.
- » Auf nassen Wegen und auf Gefällestrecken verlängert sich der Anhalteweg zusätzlich.
- » Beim Bremsen, insbesondere in Kurven, kann der Anhänger ausscheren oder das Hinterrad zur Seite schieben und dessen Traktion verringern.
- » Hohe Fliehkraft in Kurven kann zum Umkippen des Anhängers führen.
- » Halte die maximal zulässige Höchstgeschwindigkeit von 20 km/h ein und vermeide Fahrten in Schräglage.
- » Fahre Gefälle, Abfahrten und Kurven höchstens mit 7 km/h, um zu hohe Fliehkräfte auszuschließen.

DAS ZUGFAHRZEUG

- » Prüfe die Eignung des Zugfahrzeuges anhand der Leistungsgrenzen.
- » Zulassungspflichtige Fahrzeuge, wie z. B. E-Bikes mit Motorunterstützung bis 45 km/h oder Fahrzeuge mit Verbrennungsmotor, sind als Zugfahrzeug nicht zulässig.
- » Bitte beachte, dass Fahrradanhänger die von elektrisch unterstützten Fahrrädern (EPAC) gezogen werden, gesetzlich eingeschränkt sein können.
- » Das Fahrrad oder Pedelec (Motorunterstützung bis 25 km/h) muss technisch in Ordnung sein und zum Ziehen von Lasten, entsprechend dem zulässigen Gesamtgewicht, geeignet sein. Lies dazu das Handbuch des Zugfahrrads oder wende

- Dich für eine entsprechende Prüfung an einen Fachhändler.
- » Das Fahrrad sollte mit einem Rückspiegel ausgestattet sein.

Gewichtsverteilung im Trailer-Modus

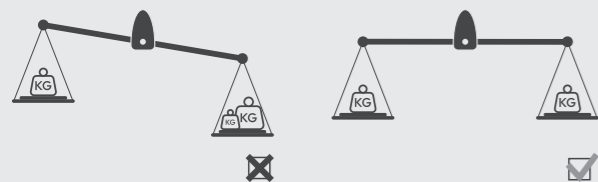

Der Schwerpunkt der Beladung sollte immer in der Mitte der Laufradachse liegen.

PROBLEMLÖSUNGEN!

Sollte es Probleme bei der Anbindung der Kupplung geben oder diese nicht passen, besuche unseren Kupplungsleitfaden.

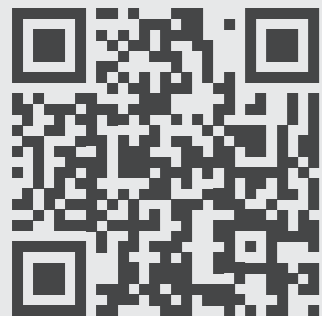

qeridoo.de/go/kupplungsleitfaden

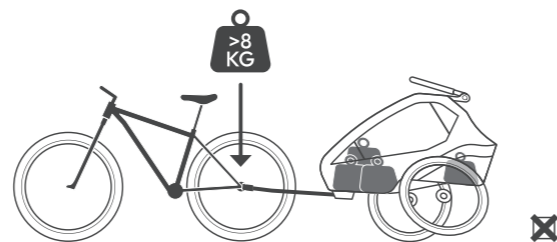

Eine **zu hohe** Belastung führt zu einem schlechten Fahrverhalten.

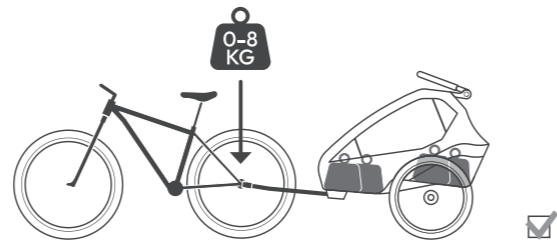

Eine **optimale** Stützlast ermöglicht ein sicheres Fahrverhalten.

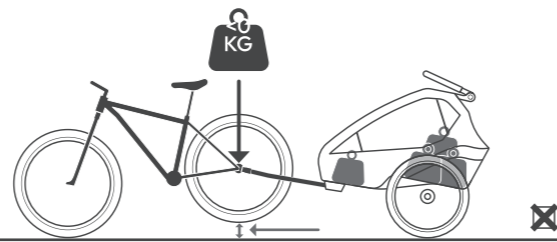

Eine **zu niedrige** Stützlast kann das Fahrrad nach oben drücken.

Pflege

NACH JEDEM GEBRAUCH

- » Reinige den Innenraum der Kabine.
- » Achte auf grobe Verschmutzungen und entferne diese möglichst sofort.

NACH STARKEN WITTERUNGSEINFLÜSSEN

- » Führe eine gründliche Innen- und Außenreinigung der Kabine durch.
- » Pflege alle gleitenden oder beweglichen Teile mit Silikonspray.
- » Klappe die Kabine nur zusammen, wenn diese gereinigt und vollständig trocken ist.
- » Wische das Gestell und den gesamten Bezug trocken.

BEI NICHTGEBRAUCH

- » Lager den Qeridoo nur an Orten mit einer Lagertemperatur im Bereich von -23 °C bis maximal 65 °C.
- » Der Wagen sollte nur im trockenen Zustand gelagert werden.
- » Der Lagerort sollte trocken, gut belüftet und vor direkter Sonneneinstrahlung geschützt sein.
- » Bei hoher Lagertemperatur sollten die Laufräder getrennt von der Kabine aufbewahrt werden, da das Gummi der Bereifung zur Geruchsbildung führen kann.
- » Verwende eine Qeridoo faltgarage, wenn der Qeridoo im Außenbereich aufbewahrt werden muss.

Wartung

MONATLICH (ODER ALLE 200 KM)

- » Prüfe die Textilbespannung, alle Verschlüsse sowie die Sitze und Sicherheitsgurte auf Risse, Abnutzung und fehlende Teile.
- » Prüfe alle Rahmenrohre sowie sämtliche Verbindungsstücke und Befestigungsbauteile auf Verschleißerscheinungen und Schäden.
- » Prüfe alle Schraub- und Splintverbindungen auf festen Sitz.
- » Reinige die Steckachsen der Laufräder. Sprühe die Steckachsen zusätzlich mit Silikonspray ein.

HALBJÄHRLICH (ODER ALLE 500 KM)

- » Pflege alle gleitenden und beweglichen Teile mit Silikonspray.
- » Führe eine gründliche Innen- und Außenreinigung der Kabine durch.
- » Führe eine Kontrolle der Speichenspannung durch, diese muss zwischen 90 und 100 kg liegen.

ALLE 2 JAHRE (ODER ALLE 2.000 KM)

- » Tausche die Blattfedern aus, da sie ein Verschleißteil darstellen.

ALLE 3 JAHRE (ODER ALLE 3.000 KM)

- » Lasse spätestens alle drei Jahre eine vollständige Inspektion durch eine Fachwerkstatt ausführen.

ALLE 4 JAHRE (ODER ALLE 4.000 KM)

- » Tausche die Steckachsen aus.

DE Frontansicht

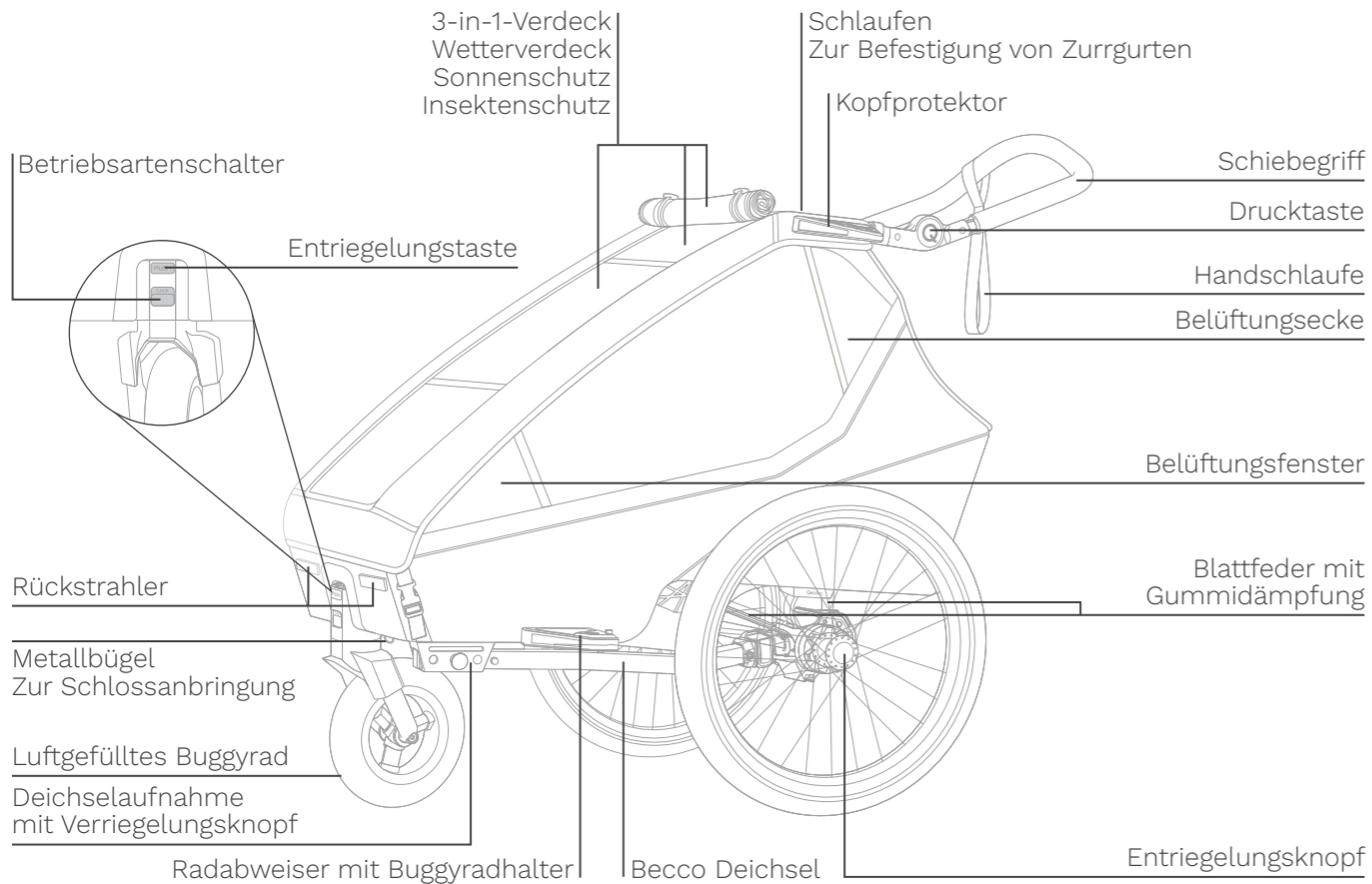

Rückansicht

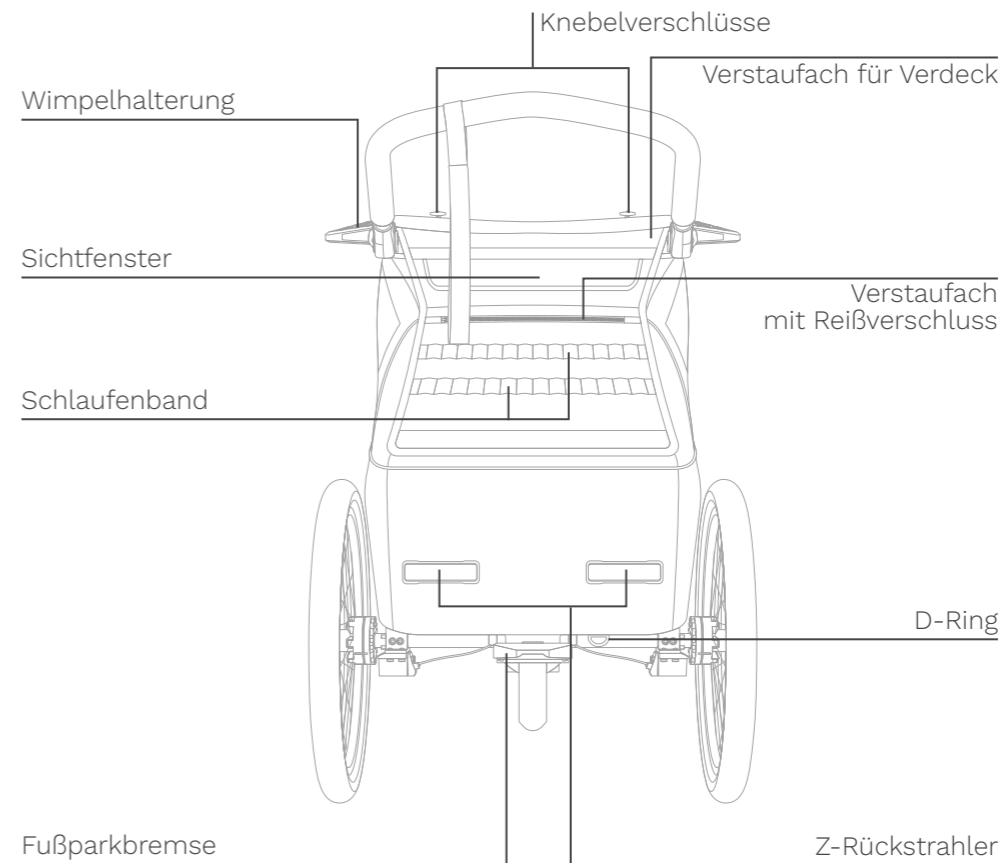

Ersatzteile

Eine Übersicht aller Ersatzteile findest Du unter folgendem Link:



qeridoo.de/go/ersatzteile

Bereifung
(20 Zoll Laufrad)

20 x 1,75 (47-406)
Schlauchgröße 20 Zoll,
20 – 50 mm breit
Autoventil Schrader
Bitte korrekte Lauf-
richtung beachten.

Sitzbank

- DE
- EN
- FR
- NL
- CZ
- PL
- SK
- ES
- DK
- IT
- HU
- SI
- HR
- RO
- BG
- GR

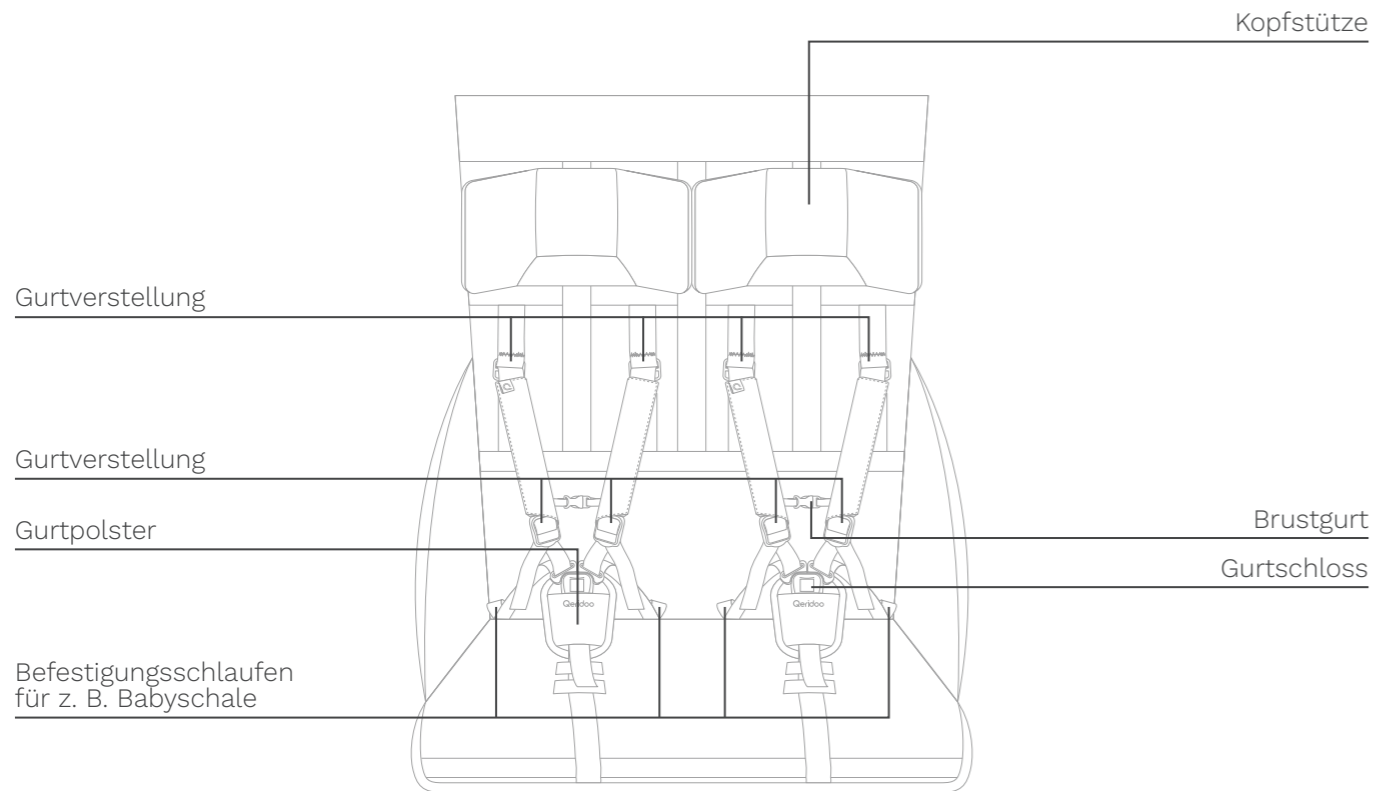

TECHNISCHE DETAILS	EINSITZER	ZWEISITZER
Länge Trailer-Modus	155 cm	155 cm
Leergewicht Trailer-Modus	18 kg	20 kg
Maximale Durchfahrtsbreite	67 cm	81 cm
Verstellbereich Schiebegriff	62 cm – 122 cm	62 - 122 cm
Kofferraumvolumen	38 l	45 l
Maximale Körpergröße	116,5 cm	116,5 cm
Faltmaß montiert (L x B x H)	108 x 62,5 x 40 cm	108 x 76 x 47 cm
Verpackungsmaß (L x B x H)	104,5 x 35,5 x 57 cm	103 x 32,5 x 65,5 cm
Zulässiges Gesamtgewicht (Qeridoo + Kinder + Gepäck)	50 kg	60 kg
Maximale Zuladung (Kinder + Gepäck)	32 kg	40 kg
Maximale Zuladung im Kofferraum (Gepäck)	5 kg	5 kg
Maximale Zuladung im Fußraum (Gepäck)	1 kg	1 kg
Maximalgewicht Kleinkramtaschen	0,5 kg	0,5 kg
Maximalgewicht je Kind	22 kg	22 kg
Maximalgewicht beider Kinder	–	40 kg
Alter	6 Monat – 6 Jahre	6 Monate – 6 Jahre
ANFORDERUNGEN TRAILER MODUS	EIN- & ZWEISITZER	
Zulässiger Stützlastbereich (am Deichselkopf)	0 – 8 kg	
Minimale Umgebungstemperatur	-10° C	
Zugfahrzeugart	Fahrrad, Pedelec / E-Bike (Unterstützung bis 25 km/h)	
Maximal zulässige Höchstgeschwindigkeit	20 km/h, in Kurven max. 7 km/h	
Größe des Hinterrads (Zugfahrzeug)	25" – 29" (20" – mit Deichsel für 20" Fahrräder (Zubehör))	

Bei Verwendung von Zubehör muss dieses von der Nutzlast abgezogen werden. Das Leergewicht mit verbauten Zubehörteilen plus Zuladung, darf das zulässige Gesamtgewicht nicht überschreiten. Nach StVZO (Straßenverkehrs-Zulassung-Ordnung | gültig in Deutschland) gilt ein maximales Gesamtgewicht von 40 kg für ungebremste Anhänger.

- DE
- EN
- FR
- NL
- CZ
- PL
- SK
- ES
- DK
- IT
- HU
- SI
- HR
- RO
- BG
- GR

Notes on the user manual

IMPORTANT!

Read carefully and keep for future reference.

This user manual provides you with information about all technical and safety aspects that you require for mounting, using and maintaining the Qeridoo.

- » This user manual applies to the Kidgoo 2 Lite (two-seater).
- » Read the user manual in full.
- » Utilise the user manual to provide instruction for all users.
- » Always keep the user manual close to the Qeridoo.
- » The shown images may differ from the actual product.
- » All stated positions (left, right, front, back, top, bottom etc.) refer to the perspective of a viewer standing behind the handle bar and looking in the direction of travel.

Copyright

All rights to this documentation remain with Qeridoo GmbH.

The texts, values and illustrations contained herein may not be reproduced, distributed, used for competitive purposes or made available to others without authorization. If other product names are used within the scope of this documentation, these are generally to be regarded as registered trademarks of the respective manufacturer.



WARNING!

The statements contained in this documentation are not to be construed as a guarantee of specific product characteristics. Despite every effort to ensure accuracy, technical inaccuracies or omissions cannot be ruled out. Individual details may be amended at short notice and without prior notice if necessary. The latest version is available in the downloads section of our website.

Certificates

The Qeridoo meets all the safety requirements of the European safety standard EN 15918 and also complies with the stroller standard EN 1888 and the German Road Traffic Licensing Regulations (StVZO). Our children's bicycle trailers also meet all the harmful substance limits required by the European safety standards. Compliance with the statutory limit values for harmful substances for all textiles is also regularly checked by independent testing institutes. Quality management is certified according to ISO 9001.

Users

- » Users are defined as the following persons:
 - Any person carrying out assembly work on the vehicle or changing the settings.
 - The rider of the towing vehicle in trailer mode.
 - The operator in buggy mode, as well as all other allowed modes.
- » The user must be at least 16 years old and mentally mature enough to operate the Qeridoo and transport children.
- » The user is at all times responsible for the proper use and roadworthiness of the Qeridoo.
- » In buggy mode, operation by a younger person is allowed if the person is supervised by a person who meets the requirements stated above.

Passengers

- » The one seater can carry one child and the two seater can carry two children aged between 6 months and 6 years. Special accessories must be used in order to secure children who are under 6 months old or who cannot sit upright independently, see: qeridoo.de/go/zubehoer
- » So that they have sufficient headroom in all situations, the children must not be taller than 116,5 cm.
- » Each child must be properly fastened in with a 5-point safety harness.
- » The children should wear bicycle helmets for every journey. This is also recommended for the bicycle rider in trailer mode.
- » If only one child is being transported in the two-seater, the middle seat position should be chosen.

Intended use

The Qeridoo is designed as a bicycle trailer and equipped with an additional buggy and walker mode.

The Qeridoo is intended exclusively for the private transport of one or two children on paved roads and may not be used under competition conditions. In addition, you may carry luggage in the compartments intended for this purpose, provided that you comply with the permissible weight and stow the luggage safely with an even load distribution.

Before using the Qeridoo, check which local regulations apply to it and how the product may be used.

Operation on unpaved terrain, the transport of luggage in the passenger compartment, the transport of animals, and commercial use are not permitted. The specified performance limits must be observed and checked before each use. Children may be transported up to a maximum height of 116,5 cm. Only install and use original accessories and spare parts manufactured or recommended by Qeridoo. The use of other products, as well as any further manipulation without the express and written permission of the manufacturer, will result in the exclusion of liability in the event of accidents and defects.

Defensive riding

- » Use your Qeridoo with foresight and always drive defensively.
- » Brake early before reaching curves, junctions, obstacles, etc. and always drive slowly on uneven roads.
- » Stay away from stairs, escalators and steep paths.
- » Keep sufficient distance from obstacles and avoid paths that are too narrow.

What do I have to consider in trailer mode?

A HIGHER DEMAND FOR THE DRIVER

The handling of the bike changes significantly when towing a trailer, which is particularly noticeable when braking and in curves.

- » Practice riding a bike with a trailer before participating in traffic.
- » Only transport children after you have familiarized yourself with the modified driving behavior on a suitable terrain.
- » Whenever you drive, also think about the safety of the children.
- » Always adapt your driving style and speed to the local conditions.
- » Keep enough distance from obstacles and avoid paths that are too narrow, as the two wheels of the Qeridoo run outside the usual bike lane.
- » The bicycle and trailer together have a total length of at least 2.5 m. Take turns in wider radii than usual and consider the additional track needed for the inner wheel.

ADDITIONAL WEIGHT

Fully loaded, the one seater weighs up to 50 kg and the two seater up to 60 kg, which the bike has to pull, brake and keep on track in addition to its own and the rider's weight:

- » Jerky driving and braking leads to high loads on the coupler and tow bar, and thus causes higher wear.

- » When braking, each stopping distance is significantly longer, and the load on the brake pads is correspondingly greater.
- » On wet roads and on downhill slopes, the stopping distance is additionally extended.
- » When braking, especially in curves, the trailer can sheer off or push the rear wheel of the bicycle to the side and reduce its traction.
- » High centrifugal forces in curves can cause the trailer to tip over.
- » Adhere to the maximum permissible speed of 20 km/h and avoid driving in an inclined position.
- » Drive down slopes, downhill and curves at a maximum speed of 7 km/h to avoid excessive centrifugal forces.

THE TOWING VEHICLE

- » Check the suitability of the towing vehicle based on the performance limits.
- » Vehicles requiring registration, such as e-bikes with motor assistance up to 45 km/h or vehicles with combustion engines, are not permitted as towing vehicles.
- » Please note that bicycle trailers pulled by electrically assisted bicycles (EPAC) may be restricted by law.
- » The bicycle or pedelec (motor assistance up to 25 km/h) must be technically in order and suitable for pulling loads in accordance with the permissible total weight. For this purpose, read the manual of the towing bike or contact a specialist dealer for a corresponding check.
- » The bicycle should be equipped with a rearview mirror.

Weight distribution

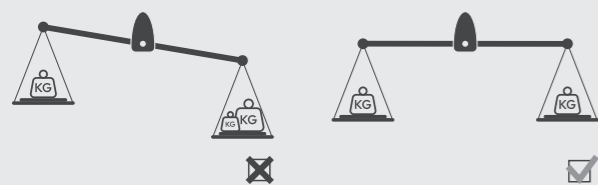

The center of gravity of the load should always be in the middle of the wheel axle.

PROBLEM SOLVING!

If you have problems connecting the coupler or it does not fit, visit our coupler guide.

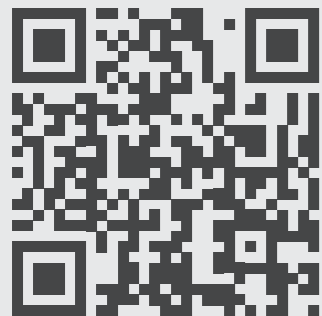

qeridoo.de/go/kupplungsleitfaden

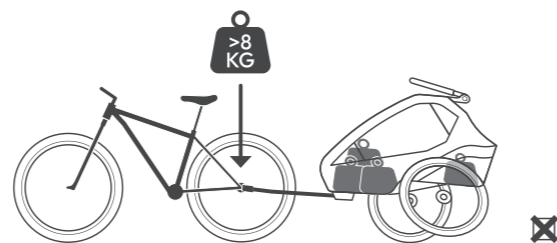

An excessive load leads to a poor driving behavior.

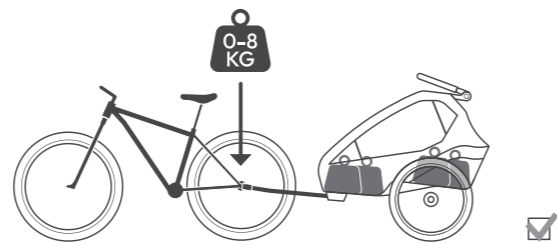

An optimal tow bar load ensures a safe driving behavior.

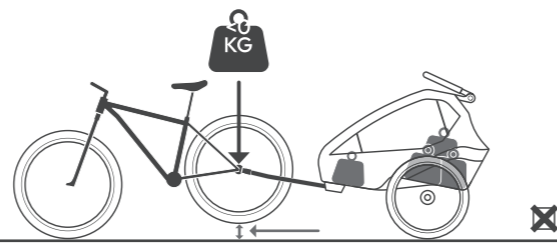

A too low tow bar load can push the bike upwards.

Care

AFTER EACH USE

- » Clean the interior of the cabin.
- » Pay attention to coarse dirt and remove it immediately if possible.

AFTER USE IN HARSH WEATHER CONDITIONS

- » Perform a thorough interior and exterior cleaning of the cabin.
- » Care for all sliding or moving parts with silicone spray.
- » Only fold up the cabin after it has been cleaned and is completely dry.
- » Dry the frame and the entire cover.

WHEN NOT IN USE

- » Store the Qeridoo only in places where the storage temperature falls within the range of -23 °C to maximum 65 °C.
- » The trailer should only be stored when completely dry.
- » The storage location should be dry, well ventilated and protected against direct sunlight.
- » At higher storage temperatures, you should store the wheels separately from the cabin because the tyres' rubber can cause odours.
- » Use a Qeridoo folding garage if the Qeridoo must be kept outdoors.

Maintenance

MONTHLY (OR EVERY 200 KM)

- » Check the textile cover, all fasteners, the seats and the safety harnesses for cracks, wear and missing parts.
- » Inspect all frame tubes and all connecting pieces and fastening components for signs of wear and damage.
- » Check that all screw and safety pin connections are secure.
- » Clean the thru axles of the wheels. Therefore apply silicone spray to them.

SEMI-ANNUALLY (OR EVERY 500 KM)

- » Maintain all sliding and moving parts with silicone spray.
- » Perform a thorough interior and exterior cleaning of the cabin.
- » Check the spoke tension, which must be between 90 and 100 kg.

EVERY 2 YEARS (OR EVERY 2,000 KM)

- » Replace the leaf springs as they are a wearing part.

EVERY 3 YEARS (OR EVERY 3,000 KM)

- » Have a complete inspection performed by a specialist workshop.

EVERY 4 YEARS (OR EVERY 4,000 KM)

- » Replace the thru axles.

Front view

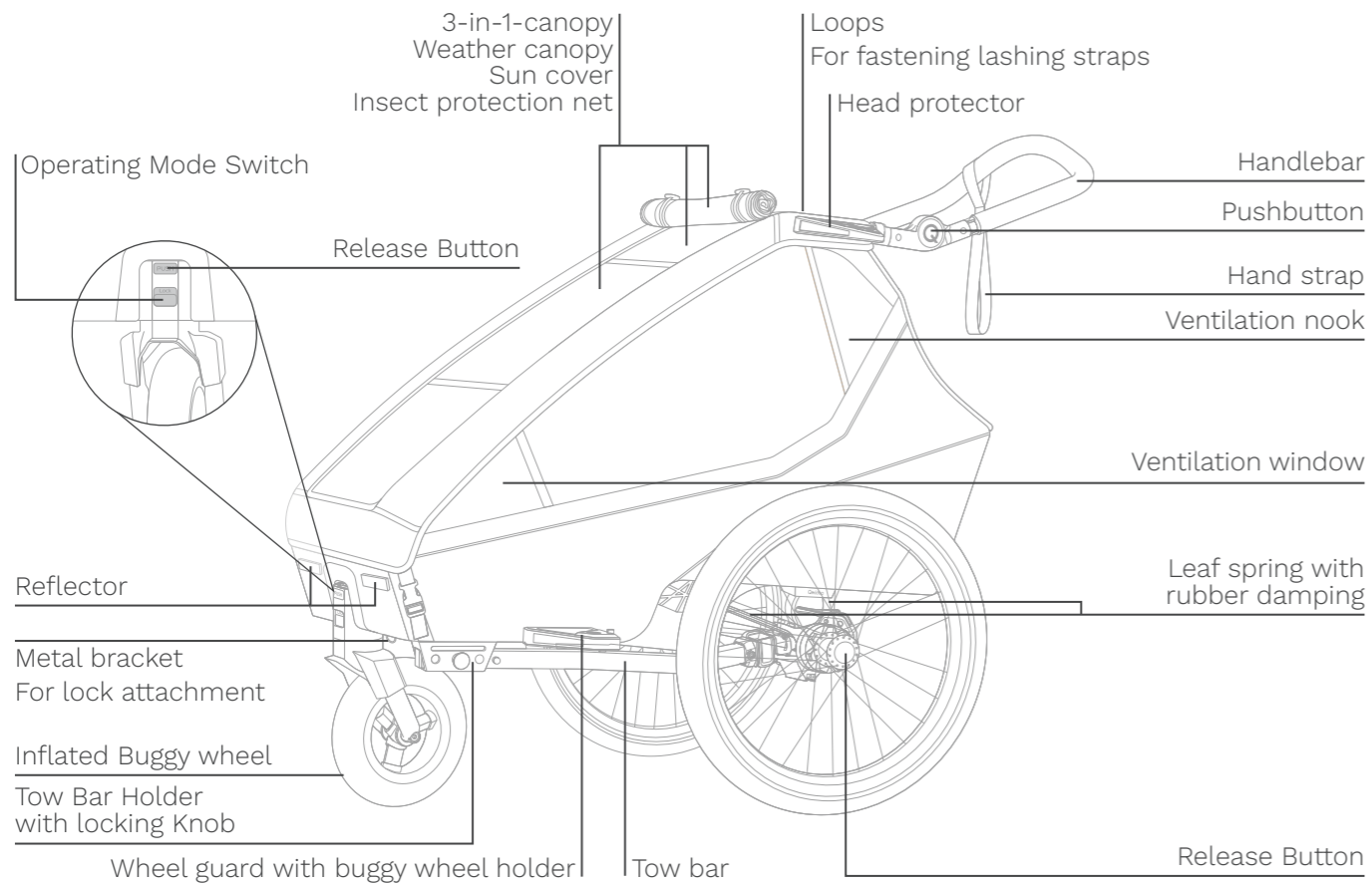

Rear view

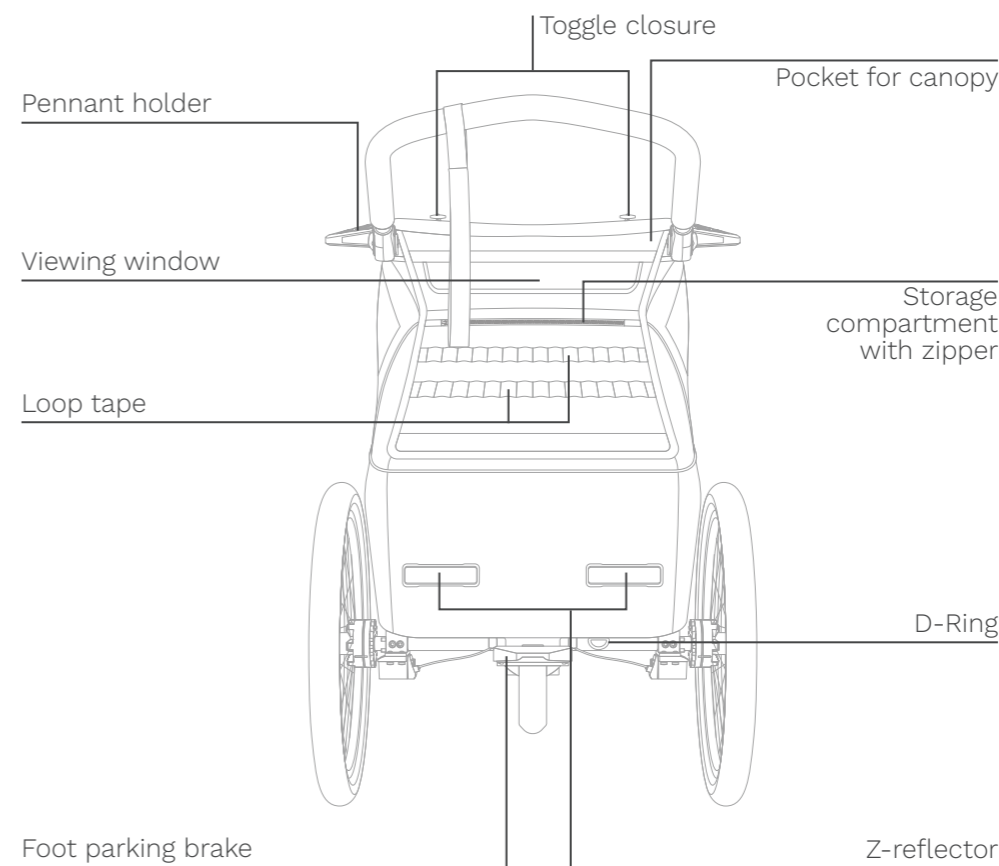

Spare parts

You can find an overview of all spare parts under the following link:



qeridoo.de/go/ersatzteile

Wheels (20 inch wheel)

20 x 1.75 (47-406)
Tube size 20 inch, 20-50 mm width
Schrader valve

Please observe the correct direction of rotation.

Seat

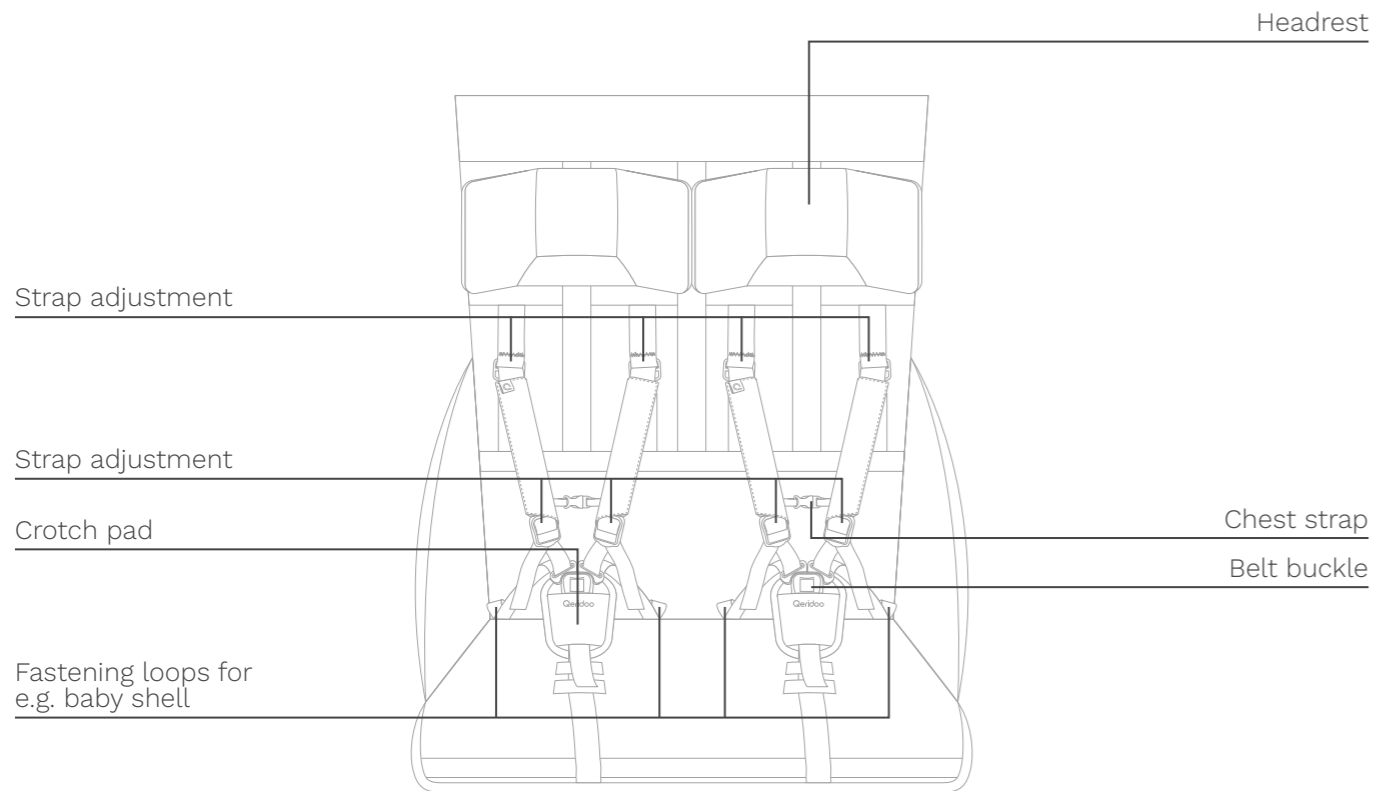

TECHNICAL DETAILS	ONE SEATER	TWO SEATER
Trailer mode length	155 cm	155 cm
Tare weight trailer mode	18 kg	20 kg
Maximum passage width	67 cm	81 cm
Adjustment range push handle	62 cm – 122 cm	62 - 122 cm
Trunk volume	38 l	45 l
Maximum body height	116.5 cm	116.5 cm
Folding dimension mounted (L x W x H)	108 x 62.5 x 40 cm	108 x 76 x 47 cm
Packing dimension (L x W x H)	104.5 x 35.5 x 57 cm	103 x 32.5 x 65.5 cm
Permissible total weight (Qeridoo + children + luggage)	50 kg	60 kg
Maximum load (children + luggage)	32 kg	40 kg
Maximum load in the compartment room (luggage)	5 kg	5 kg
Maximum load in the legroom (luggage)	1 kg	1 kg
Maximum weight inner small pockets	0.5 kg	0.5 kg
Maximum weight per child	22 kg	22 kg
Maximum total weight of both children	-	40 kg
Age	6 month – 6 years	6 month – 6 years
REQUIREMENTS TRAILER MODE	ONE- & TWO-SEATER	
Permissible support load range (on the tow bar head)	0 – 8 kg	
Minimum ambient temperature	-10° C	
Towing vehicle type	Bicycle, Pedelec / E-bike (support up to 25 km/h)	
Maximum permissible speed	20 km/h; in curves max. 7 km/h	
Rear wheel size (Towing vehicle)	25" - 29" (20" - with drawbar for 20" bikes (Accessories))	

If accessories are used, they have to be subtracted from the payload. The weight of the empty trailer with installed accessories plus payload must not exceed the permissible total weight. According to the StVZO (Road Traffic Licensing Regulations | valid in Germany), a maximum total weight of 40 kg applies to unbraked trailers.

Indications relatives au manuel d'utilisation

IMPORTANT !

Veuillez lire attentivement et conserver impérativement pour consultation ultérieure.

Le présent manuel d'utilisation vous informe de tous les aspects techniques et de sécurité nécessaires au montage, à l'utilisation et à l'entretien du Qeridoo.

- » Ce manuel d'utilisation s'applique au Kidgoo 2 Lite (biplace).
- » Lisez entièrement le manuel d'utilisation.
- » Utilisez le manuel d'utilisation pour former tous les utilisateurs.
- » Conservez le manuel d'utilisation à portée du Qeridoo.
- » Les illustrations présentées peuvent différer du produit réel.
- » Toutes les indications de position (gauche, droite, avant, arrière, etc.) se réfèrent à l'observateur se tenant derrière la poignée de poussée et regardant dans le sens de la marche.

Copyright

Tous les droits relatifs à cette documentation demeurent la propriété de Qeridoo GmbH.

Les textes, valeurs et illustrations qu'elle contient ne peuvent être reproduits, diffusés, exploités à des fins concurrentielles ou rendus accessibles à des tiers sans autorisation. Si d'autres noms de produits sont utilisés dans le cadre de cette documentation, ils doivent généralement être considérés comme des marques déposées du fabricant concerné.

! AVERTISSEMENT !

Les déclarations contenues dans cette documentation ne doivent pas être interprétées comme une garantie de caractéristiques spécifiques du produit. Malgré tout le soin apporté, des inexactitudes techniques ou des omissions ne peuvent être exclues. Certaines informations peuvent être modifiées à court terme et sans notification préalable si nécessaire. La version la plus récente est disponible dans la section de téléchargement de notre site Web.

Certificats

Le Qeridoo satisfait à toutes les exigences de sécurité de la norme européenne EN 15918 ; la norme pour poussettes EN 1888 ainsi que la StVZO sont également prises en compte. Nos remorques sportives pour enfants respectent en outre toutes les valeurs limites de substances nocives exigées par les normes de sécurité européennes. Le respect des valeurs limites légales de substances nocives pour l'ensemble des textiles est en outre régulièrement contrôlé par des instituts d'essai indépendants. Le système de gestion de la qualité est certifié conformément à la norme ISO 9001.

Utilisateurs

- » Sont considérées comme utilisateurs les personnes suivantes :
 - Toute personne effectuant des travaux de montage sur le véhicule ou modifiant des réglages.
 - Le conducteur du véhicule tracteur en mode remorque.
 - L'utilisateur en mode poussette, ainsi que dans tous les autres modes autorisés.
- » L'utilisateur doit être âgé d'au moins 16 ans et posséder la maturité nécessaire pour utiliser le Qeridoo et transporter des enfants.
- » L'utilisateur est toujours responsable de l'utilisation conforme et de l'aptitude à la circulation du Qeridoo.
- » En mode poussette, l'utilisation par un utilisateur

plus jeune est autorisée, à condition qu'il soit surveillé par une personne remplissant les conditions susmentionnées.

Passagiere

- » Avec le modèle une place, un enfant peut être transporté, et avec le modèle deux places, jusqu'à deux enfants âgés de 6 mois à 6 ans peuvent être transportés. Pour le transport d'enfants de moins de 6 mois ou ne pouvant pas encore s'asseoir de manière autonome, des accessoires spéciaux doivent être utilisés : qeridoo.de/go/zubehoer
- » Les enfants ne doivent pas mesurer plus de 116,5 cm afin de disposer d'un espace suffisant pour la tête en toute situation.
- » Chaque enfant doit être correctement attaché avec un harnais de sécurité à 5 points.
- » Les enfants devraient porter un casque de vélo à chaque trajet. Cela est également recommandé pour le cycliste en mode remorque.
- » Si un seul enfant est transporté dans le modèle deux places, la position assise centrale doit être choisie.

Utilisation conforme

Le Qeridoo est conçu comme une remorque de vélo et est équipé en plus d'un mode poussette et d'un mode marcheur.

Le Qeridoo est exclusivement destiné au transport privé d'un ou de deux enfants sur des chemins sta-

bilisés et ne doit pas être utilisé dans des conditions de compétition. En outre, des bagages peuvent être transportés dans les compartiments prévus à cet effet, à condition de respecter le poids autorisé et de les ranger en toute sécurité avec une répartition uniforme de la charge. Avant d'utiliser le Qeridoo, vérifiez les réglementations locales applicables et les conditions d'utilisation du produit.

L'utilisation sur terrain non stabilisé, le transport de bagages dans l'habitacle, le transport d'animaux ainsi qu'une utilisation commerciale ne sont pas autorisés. Les limites de performance indiquées doivent impérativement être respectées et vérifiées avant chaque utilisation. Les enfants peuvent être transportés jusqu'à une taille maximale de 116,5 cm. Montez et utilisez uniquement des accessoires et des pièces de rechange d'origine fabriqués ou recommandés par Qeridoo. L'utilisation d'autres produits ainsi que toute modification effectuée sans l'autorisation expresse et écrite du fabricant entraînent une exclusion de responsabilité en cas d'accident ou de défaut.

Conduite défensive

- » Utilisez le Qeridoo de manière prévoyante et défensive.
- » Freinez à temps et roulez lentement sur les chemins irréguliers.
- » Évitez escaliers, escaliers mécaniques et fortes pentes.
- » Gardez vos distances et évitez les passages étroits.

Mode remorque : points à considérer ?

EXIGENCES ACCRUES POUR LE CONDUCTEUR

Le comportement du vélo est sensiblement modifié par la traction d'une remorque, ce qui se manifeste particulièrement lors du freinage et dans les virages.

- » Entraînez-vous à conduire avec une remorque avant de participer à la circulation routière.
- » Ne transportez des enfants qu'après vous être familiarisé avec le comportement modifié du véhicule sur un terrain approprié.
- » Pensez à la sécurité des enfants à chaque trajet.
- » Adaptez toujours votre conduite et votre vitesse aux conditions locales.
- » Gardez une distance suffisante des obstacles et évitez les passages trop étroits, car les deux roues du Qeridoo circulent en dehors de la trajectoire habituelle du vélo.
- » Le vélo et la remorque ont une longueur totale d'au moins 2,5 m. Prenez les virages avec un rayon plus large que d'habitude et tenez compte de la trajectoire supplémentaire nécessaire pour la roue intérieure.

POIDS SUPPLÉMENTAIRE

Chargé à pleine capacité, le modèle une place pèse jusqu'à 50 kg et le modèle deux places jusqu'à 60 kg, que le vélo doit tracter, freiner et maintenir sur sa trajectoire en plus de son propre poids et de celui du conducteur :

- » Des accélérations et freinages brusques entraînent des contraintes élevées sur l'attelage et le timon, augmentant ainsi l'usure.

- » Lors du freinage, la distance d'arrêt est nettement plus longue et la sollicitation des plaquettes de frein est plus importante.
- » Sur chaussée mouillée et en descente, la distance d'arrêt s'allonge encore davantage.
- » Lors du freinage, notamment dans les virages, la remorque peut déraiper ou pousser la roue arrière latéralement, réduisant ainsi son adhérence.
- » Une force centrifuge élevée dans les virages peut entraîner le basculement de la remorque.
- » Respectez la vitesse maximale autorisée de 20 km/h et évitez de rouler en position inclinée.
- » Dans les descentes et les virages, roulez à une vitesse maximale de 7 km/h afin d'éviter des forces centrifuges trop élevées.

LE VÉHICULE TRACTEUR

- » Vérifiez l'aptitude du véhicule tracteur en fonction des limites de performance.
- » Les véhicules soumis à immatriculation, tels que les vélos électriques avec assistance jusqu'à 45 km/h ou les véhicules à moteur thermique, ne sont pas autorisés comme véhicules tracteurs.
- » Veuillez noter que les remorques de vélo tractées par des vélos à assistance électrique (EPAC) peuvent être soumises à des restrictions légales.
- » Le vélo ou le Pedelec (assistance jusqu'à 25 km/h) doit être en bon état technique et adapté à la traction de charges conformément au poids total autorisé. Consultez à cet effet le manuel du vélo tracteur ou adressez-vous à un revendeur spécialisé pour une vérification.
- » Le vélo devrait être équipé d'un rétroviseur.

Répartition du poids en mode remorque

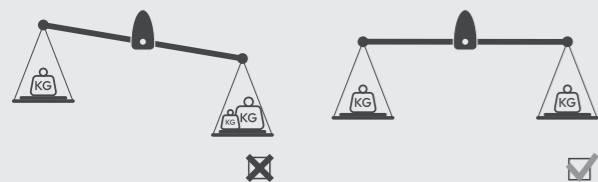

Le centre de gravité du chargement doit toujours se situer au milieu de l'axe des roues.

DÉPANNAGE !

En cas de problèmes lors de la connexion de l'attelage ou si celui-ci ne convient pas, consultez notre guide des attelages.

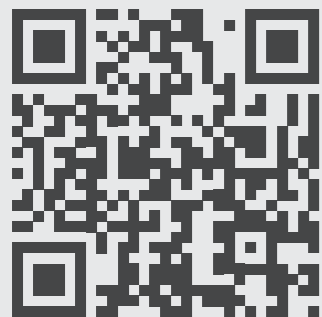

qeridoo.de/go/kupplungsleitfaden

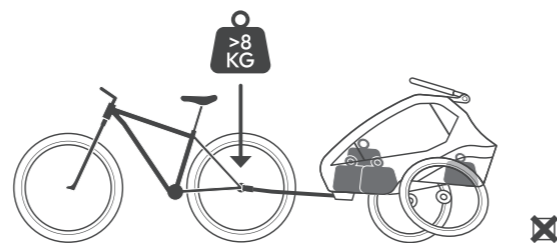

Une charge trop élevée entraîne un mauvais comportement de conduite.

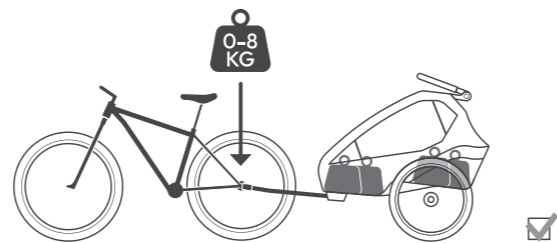

Une charge d'appui optimale permet un comportement de conduite sûr.

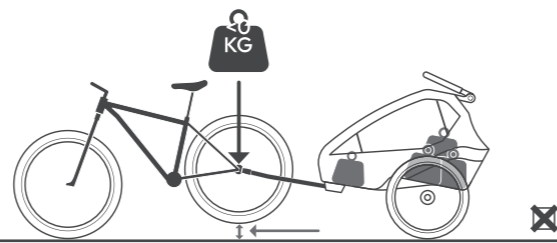

Une charge d'appui trop faible peut soulever le vélo.

Entretien

APRÈS CHAQUE UTILISATION

- » Nettoyez l'intérieur de la cabine.
- » Veillez aux salissures importantes et éliminez-les dès que possible.

APRÈS DE FORTES INTEMPÉRIES

- » Effectuez un nettoyage complet de l'intérieur et de l'extérieur de la cabine.
- » Entretenez toutes les pièces coulissantes ou mobiles avec un spray silicone.
- » Ne repliez la cabine que lorsqu'elle est nettoyée et complètement sèche.
- » Essuyez le châssis et l'ensemble du revêtement.

EN CAS DE NON-UTILISATION

- » Stockez le Qeridoo uniquement dans des endroits où la température de stockage se situe entre -23 °C et 65 °C maximum.
- » Le chariot ne doit être stocké qu'à l'état sec.
- » Le lieu de stockage doit être sec, bien ventilé et protégé de la lumière directe du soleil.
- » En cas de température de stockage élevée, les roues doivent être conservées séparément de la cabine, car le caoutchouc des pneus peut provoquer des odeurs.
- » Utilisez une housse pliable Qeridoo si le Qeridoo doit être stocké à l'extérieur.

Maintenance

MENSUELLEMENT (OU TOUS LES 200 KM)

- » Vérifiez le revêtement textile, toutes les fermetures ainsi que les sièges et les harnais de sécurité pour détecter des déchirures, une usure ou des pièces manquantes.
- » Vérifiez tous les tubes du cadre ainsi que l'ensemble des éléments de liaison et des composants de fixation pour détecter toute usure ou dommage.
- » Vérifiez que toutes les vis et goupilles sont bien fixées.
- » Nettoyez les axes de roue à démontage rapide. Vaporisez également les axes avec un spray silicone.

SEMESTRIELLEMENT (OU TOUS LES 500 KM)

- » Entretenez toutes les pièces coulissantes et mobiles avec un spray silicone.
- » Effectuez un nettoyage complet de l'intérieur et de l'extérieur de la cabine.
- » Effectuez un contrôle de la tension des rayons, celle-ci doit être comprise entre 90 et 100 kg.

TOUS LES 2 ANS (OU TOUS LES 2 000 KM)

- » Remplacez les ressorts à lames, car ils constituent une pièce d'usure.

TOUS LES 3 ANS (OU TOUS LES 3 000 KM)

- » Faites effectuer une inspection complète par un atelier spécialisé au plus tard tous les trois ans.

TOUS LES 4 ANS (OU TOUS LES 4 000 KM)

- » Remplacez les axes à démontage rapide.

Vue de face

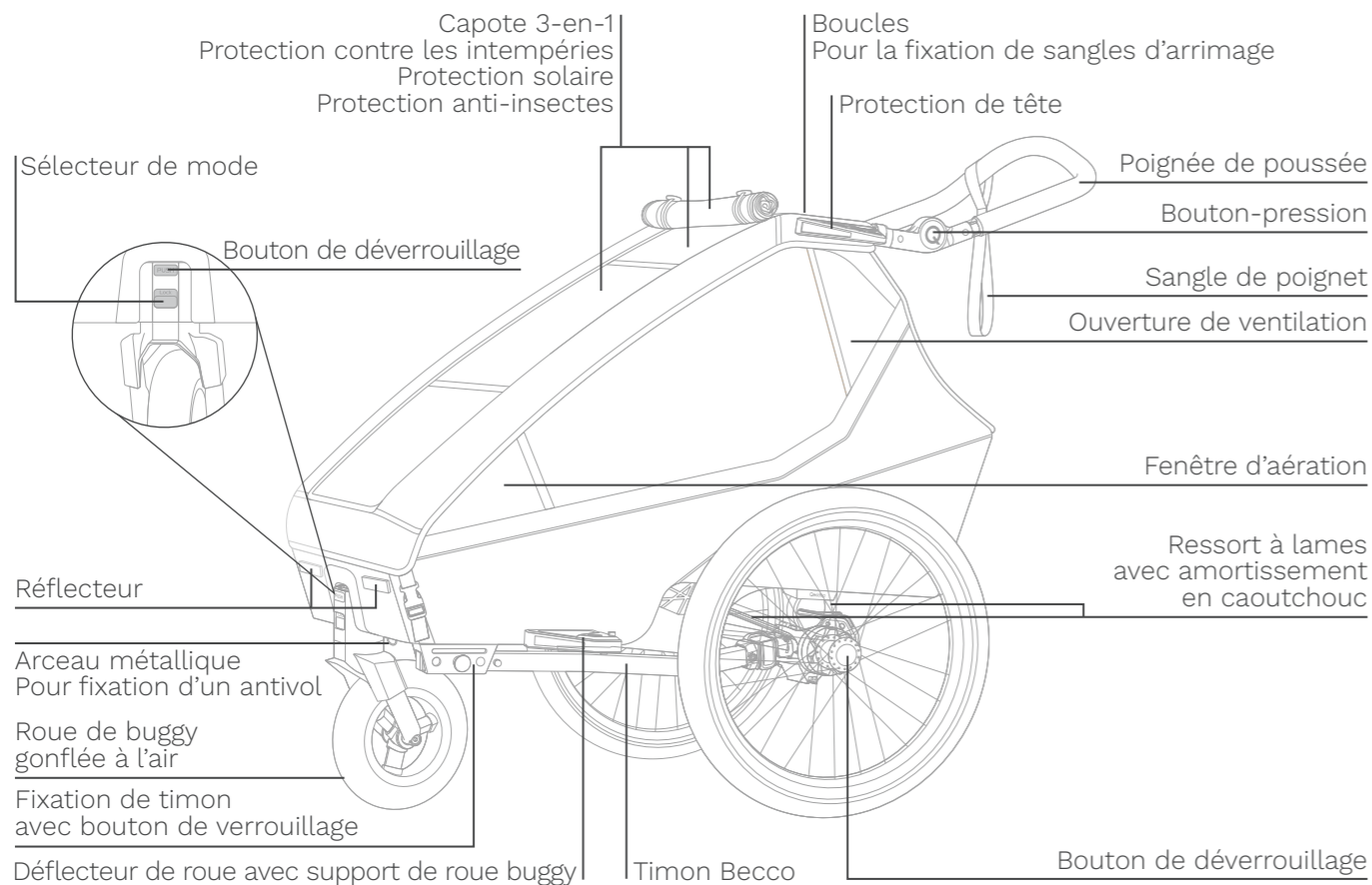

Vue arrière

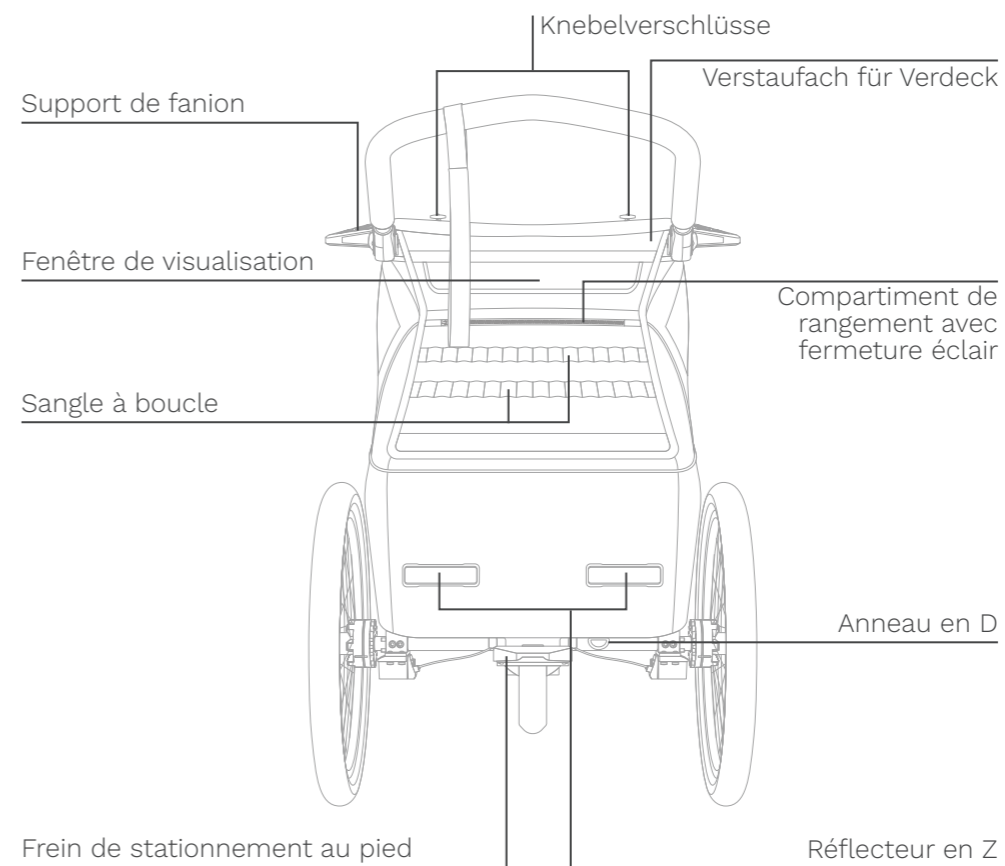

Pièces de rechange

Vous trouverez un aperçu de toutes les pièces de rechange via le lien suivant :



qeridoo.de/go/ersatzteile

Pneumatiques
(roue de 20 pouces)

20 x 1,75 (47-406)

Taille de chambre à air
20 pouces, largeur
20-50 mm

Valve Schrader

Veillez respecter le sens de rotation correct.

Banquette

FR

NL

CZ

PL

SK

ES

DK

IT

HU

SI

HR

RO

BG

GR

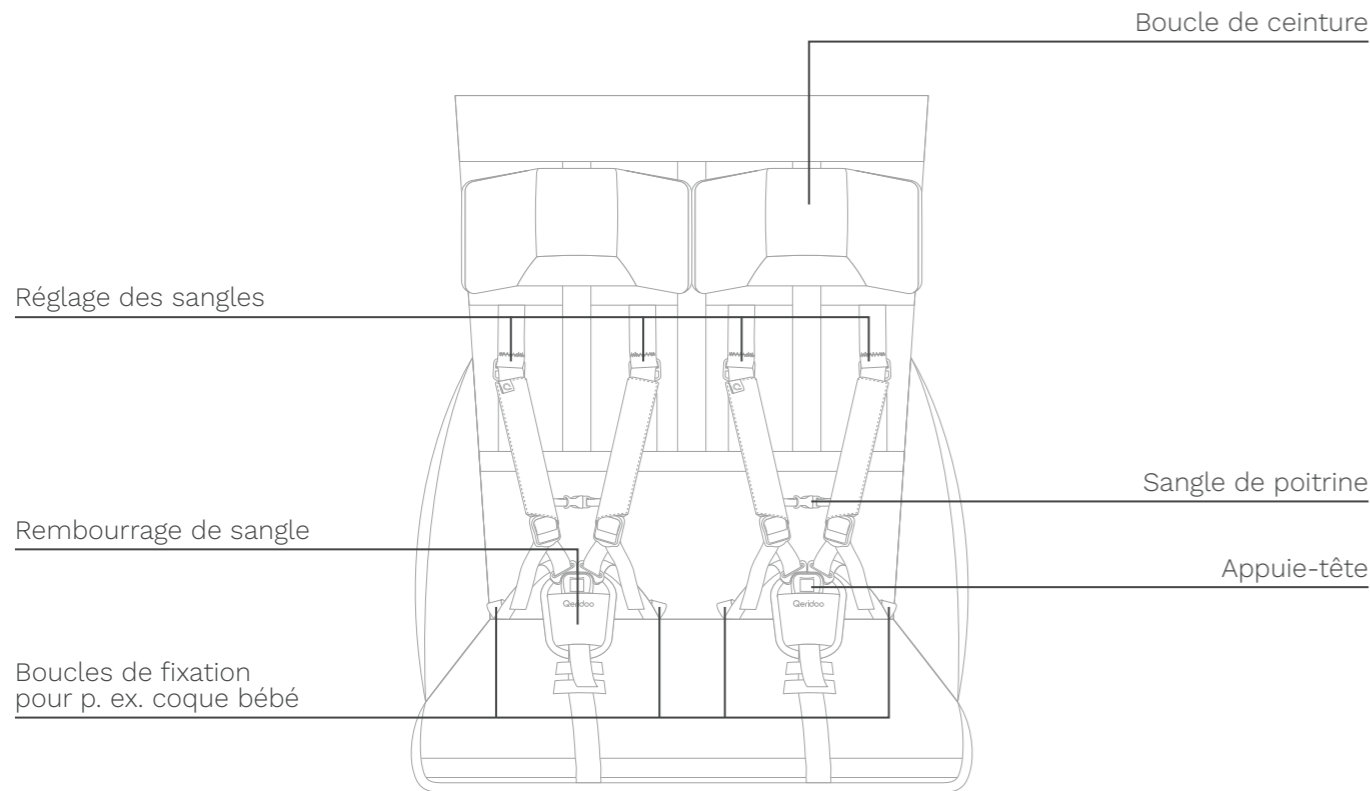

DÉTAILS TECHNIQUES	MONOPLACE	BIPLACE
Longueur en mode remorque	155 cm	155 cm
Poids à vide en mode remorque	18 kg	20 kg
Largeur de passage maximale	67 cm	81 cm
Plage de réglage de la poignée de poussée	62 cm – 122 cm	62 - 122 cm
Volume du coffre	38 l	45 l
Taille maximale	116,5 cm	116,5 cm
Dimensions plié monté (L x l x H)	108 x 62,5 x 40 cm	108 x 76 x 47 cm
Dimensions de l'emballage (L x l x H)	104,5 x 35,5 x 57 cm	103 x 32,5 x 65,5 cm
Poids total autorisé (Qeridoo + enfants + bagages)	50 kg	60 kg
Charge maximale (enfants + bagages)	32 kg	40 kg
Charge maximale dans le coffre (bagages)	5 kg	5 kg
Charge maximale dans l'espace pour les pieds (bagages)	1 kg	1 kg
Poids maximal des petites poches	0,5 kg	0,5 kg
Poids maximal par enfant	22 kg	22 kg
Poids maximal des deux enfants	–	40 kg
Âge	6 mois – 6 ans	6 mois – 6 ans
EXIGENCES MODE REMORQUE	MONOPLACE ET BIPLACE	
Plage de charge d'appui autorisée (à la tête de timon)	0 – 8 kg	
Température ambiante minimale	-10 °C	
Type de véhicule tracteur	Vélo, Pedelec / E-Bike (assistance jusqu'à 25 km/h)	
Vitesse maximale autorisée	20 km/h, dans les virages max. 7 km/h	
Taille de la roue arrière (véhicule tracteur)	25" – 29" (20" – avec timon pour vélos 20" (accessoire))	

En cas d'utilisation d'accessoires, ceux-ci doivent être déduits de la charge utile. Le poids à vide avec les accessoires montés, additionné à la charge, ne doit pas dépasser le poids total autorisé. Selon la StVZO (règlement allemand relatif à l'homologation des véhicules routiers), un poids total maximal de 40 kg s'applique aux remorques non freinées.

Opmerkingen bij de gebruikershandleiding

BELANGRIJK!

Lees zorgvuldig en bewaar voor later gebruik.

Deze gebruikershandleiding informeert u over alle technische en veiligheidsrelevante aspecten die nodig zijn voor montage, gebruik en onderhoud van de Qeridoo.

- » Deze handleiding is van toepassing op de Kidgoo 2 Lite (tweepersoons).
- » Lees de handleiding volledig door.
- » Gebruik de handleiding om alle gebruikers te instrueren.
- » Bewaar de handleiding binnen handbereik van de Qeridoo.
- » De weergegeven afbeeldingen kunnen afwijken van het werkelijke product.
- » Alle positiebepalingen (links, rechts, voor, achter, enz.) hebben betrekking op de gebruiker die achter de duwbeugel in rijrichting kijkt.

Copyright

Alle rechten op deze documentatie blijven bij Qeridoo GmbH.

De opgenomen teksten, waarden en afbeeldingen mogen niet zonder toestemming worden vermenigvuldigd, verspreid, voor concurrentiedoeleinden worden gebruikt of aan derden ter beschikking worden gesteld. Indien in deze documentatie andere productnamen worden gebruikt, worden deze doorgaans beschouwd als geregistreerde handelsmerken van de betreffende fabrikant.



WAARSCHUWING!

De verklaringen in deze documentatie mogen niet worden opgevat als een garantie van specifieke producteigenschappen. Ondanks alle zorg kunnen technische onnauwkeurigheden of omissies niet worden uitgesloten. Afzonderlijke informatie kan indien nodig op korte termijn en zonder voorafgaande kennisgeving worden gewijzigd. De meest actuele versie is beschikbaar in het downloadgedeelte van onze website.

Certificaten

De Qeridoo voldoet aan alle veiligheidstechnische eisen van de Europese veiligheidsnorm EN 15918; ook de kinderwagennorm EN 1888 en de StVZO zijn in acht genomen. Onze kinderwagens voldoen bovendien aan alle grenswaarden voor schadelijke stoffen die door Europese veiligheidsnormen worden vereist. De naleving van de wettelijke grenswaarden voor alle textiel wordt regelmatig gecontroleerd door onafhankelijke testinstituten. Het kwaliteitsmanagement is gecertificeerd volgens ISO 9001.

Gebruikers

- » Als gebruikers gelden de volgende personen:
 - Iedereen die montagewerkzaamheden uitvoert of instellingen wijzigt.
 - De bestuurder van het trekkende voertuig in trailer-modus.
 - De bediener in buggy-modus en in alle andere toegestane modi.
- » De gebruiker moet minimaal 16 jaar oud zijn en over de geestelijke rijpheid beschikken om de Qeridoo te bedienen en kinderen te vervoeren.
- » De gebruiker is altijd verantwoordelijk voor het juiste gebruik en de verkeersveiligheid van de Qeridoo.
- » In buggy-modus is bediening door een jongere gebruiker toegestaan, mits deze onder toezicht staat van een persoon die aan bovenstaande voorwaarden voldoet.

Passagiers

- » In de eenzitter mag één kind worden vervoerd en in de tweezitter maximaal twee kinderen van 6 maanden tot 6 jaar. Voor het vervoer van kinderen jonger dan 6 maanden of die niet zelfstandig rechtop kunnen zitten, moet speciaal toebehoren worden gebruikt: qeridoo.de/go/zubehoer
- » Kinderen mogen niet groter zijn dan 116,5 cm om in alle situaties voldoende hoofdruimte te hebben.
- » Elk kind moet correct worden vastgemaakt met een 5-puntsveiligheidsgordel.
- » Kinderen moeten bij elke rit een fietshelm dragen. Dit wordt ook aanbevolen voor de fietser in trailer-modus.
- » Als in de tweezitter slechts één kind wordt vervoerd, moet de middelste zitpositie worden gebruikt.

Beoogd gebruik

De Qeridoo is ontworpen als fietstrailer en is uitgerust met een extra buggy- en wandelmodus.

De Qeridoo is uitsluitend bedoeld voor het privévervoer van één of twee kinderen op verharde wegen en mag niet onder wedstrijdstandigheden worden gebruikt. Bagage mag in de daarvoor bestemde vakken worden meegenomen, mits het toegestane gewicht wordt nageleefd en de bagage veilig en gelijkmatig wordt verdeeld. Controleer vóór gebruik welke lokale voorschriften gelden en hoe het product gebruikt mag worden.

Gebruik op onverhard terrein, het vervoeren van

bagage in de passagiersruimte, het vervoeren van dieren en commercieel gebruik zijn niet toegestaan. De opgegeven prestatiegrenzen moeten strikt worden nageleefd en vóór elk gebruik worden gecontroleerd. Kinderen mogen tot een maximale lengte van 116,5 cm worden vervoerd. Monteer en gebruik uitsluitend originele accessoires en reserveonderdelen die door Qeridoo zijn vervaardigd of aanbevolen. Het gebruik van andere producten en elke wijziging zonder uitdrukkelijke schriftelijke toestemming van de fabrikant leidt tot uitsluiting van aansprakelijkheid bij ongevallen en defecten.

Defensief rijgedrag

- » Gebruik de Qeridoo vooruitziend en rijd altijd defensief.
- » Rem tijdig vóór het bereiken van bochten, kruisingen, obstakels enz. en rijd altijd langzaam op oneffen wegen.
- » Vermijd trappen, roltrappen en steile trajecten.
- » Houd voldoende afstand tot obstakels en vermijd te smalle paden.

Waar moet ik op letten in de trailer-modus?

HOGERE EISEN AAN DE FIETSER

Het rijgedrag van de fiets verandert aanzienlijk door het trekken van een aanhanger, wat vooral merkbaar is bij het remmen en bij het nemen van bochten.

- » Oefen het rijden met aanhanger voordat je deelneemt aan het verkeer.
- » Vervoer kinderen pas nadat je je op een geschikt terrein vertrouwd hebt gemaakt met het veranderde rijgedrag.
- » Denk bij elke rit ook aan de veiligheid van de kinderen.
- » Pas je rijstijl en snelheid altijd aan de plaatselijke omstandigheden aan.
- » Houd voldoende afstand tot obstakels en vermijd te smalle wegen, aangezien de twee loopwielen van de Qeridoo buiten het gebruikelijke fietsspoor lopen.
- » Fiets en aanhanger hebben samen een totale lengte van minimaal 2,5 m. Neem bochten in ruimere draaicirkels dan gebruikelijk en denk aan het extra benodigde spoor voor het binnenste loopwiel.

EXTRA GEWICHT

Volledig beladen weegt de eenzitter tot 50 kg en de tweezitter tot 60 kg, die de fiets naast het eigen gewicht en het gewicht van de fietser moet trekken, afremmen en in het spoor moet houden:

- » Schokkerig optrekken en remmen leidt tot hoge

- belastingen op de koppeling en dissels en daarmee tot hogere slijtage.
- » Bij het remmen is elke remweg aanzienlijk langer en de belasting voor de remblokken navenant groter.
- » Op natte wegen en op hellingen wordt de remweg extra verlengd.
- » Bij het remmen, vooral in bochten, kan de aanhanger uitbreken of het achterwiel opzij duwen en de tractie verminderen.
- » Hoge middelpuntvliedende kracht in bochten kan ertoe leiden dat de aanhanger kantelt.
- » Houd je aan de maximaal toegestane snelheid van 20 km/h en vermijd rijden in schuine stand.
- » Rijd hellingen, afdalingen en bochten met maximaal 7 km/h om te hoge middelpuntvliedende krachten te voorkomen.

HET TREKVOERTUIG

- » Controleer de geschiktheid van het trekvoertuig aan de hand van de prestatiegrenzen.
- » Voertuigen die registratieplichtig zijn, zoals e-bikes met motorondersteuning tot 45 km/h of voertuigen met verbrandingsmotor, zijn niet toegestaan als trekvoertuig.
- » Houd er rekening mee dat fietsaanhangwagens die worden getrokken door elektrisch ondersteunde fietsen (EPAC) wettelijk beperkt kunnen zijn.
- » De fiets of pedelec (motorondersteuning tot 25 km/h) moet technisch in orde zijn en geschikt zijn voor het trekken van lasten overeenkomstig het toegestane totaalgewicht. Lees hiervoor de

- handleiding van de trekfiets of neem voor een controle contact op met een vakhandelaar.
- » De fiets moet bij voorkeur zijn uitgerust met een achteruitkijkspiegel.

Gewichtsverdeling in de trailer-modus

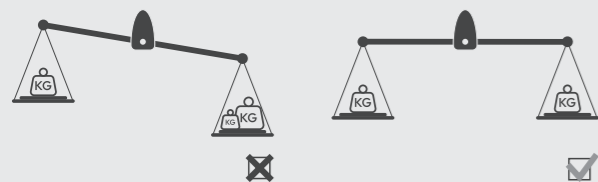

Het zwaartepunt van de lading moet altijd in het midden van de wielas liggen.

PROBLEEMOPLOSSINGEN!

Mocht er problemen zijn bij het aansluiten van de koppeling of past deze niet, bezoek dan onze koppelingsgids.

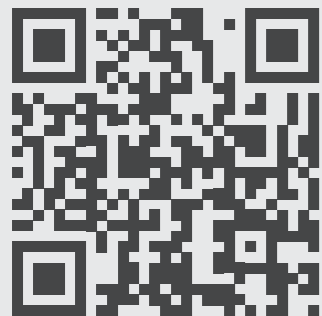

qeridoo.de/go/kupplungsleitfaden

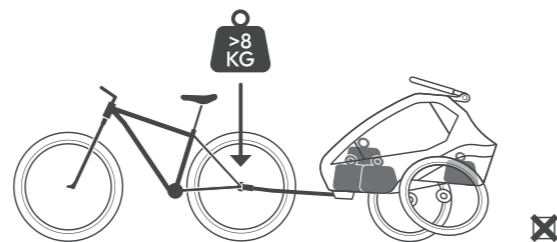

Eente hogebebelasting leidt tot een slecht rijgedrag.

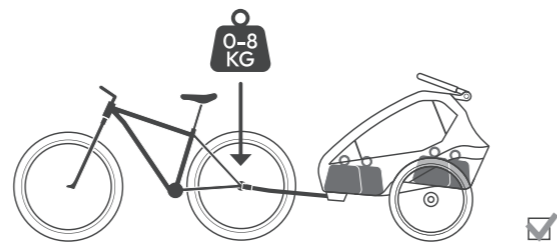

Een optimale steunlast zorgt voor een veilig rijgedrag.

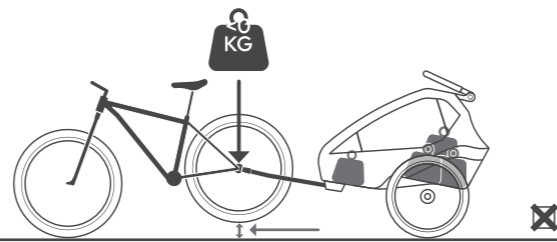

Eente lage steunlast kan de fiets omhoog drukken.

Onderhoud

NA ELK GEBRUIK

- » Reinig de binnenkant van de cabine.
- » Let op grove vervuiling en verwijder deze zo snel mogelijk.

NA STERKE WEERSINVLOEDEN

- » Voer een grondige inwendige en uitwendige reiniging van de cabine uit.
- » Onderhoud alle glijdende of bewegende delen met siliconenspray.
- » Klap de cabine alleen in als deze gereinigd en volledig droog is.
- » Veeg het frame en de volledige bekleding droog.

BIJ NIET-GEBRUIK

- » Bewaar de Qeridoo alleen op plaatsen met een opslagtemperatuur tussen -23 °C en maximaal 65 °C.
- » De wagen mag alleen in droge toestand worden opgeslagen.
- » De opslagplaats moet droog, goed geventileerd en beschermd tegen direct zonlicht zijn.
- » Bij hoge opslagtemperaturen moeten de wielen apart van de cabine worden bewaard, omdat het rubber van de banden geurhinder kan veroorzaken.
- » Gebruik een Qeridoo opberghoes als de Qeridoo buiten moet worden bewaard.

Onderhoud

MAANDELIJKS (OF ELKE 200 KM)

- » Controleer de textielbekleding, alle sluitingen en de zitjes en veiligheidsgordels op scheuren, slijtage en ontbrekende onderdelen.
- » Controleer alle framebuizen en alle verbindingstukken en bevestigingsonderdelen op slijtage en beschadigingen.
- » Controleer alle schroef- en splitpenverbindingen op vastheid.
- » Reinig de steekas van de wielen. Spuit de steekas aanvullend in met siliconenspray.

HALFJAARLIJKS (OF ELKE 500 KM)

- » Onderhoud alle glijdende en bewegende onderdelen met siliconenspray.
- » Voer een grondige binnen- en buitenreiniging van de cabine uit.
- » Voer een controle van de spaakspanning uit; deze moet tussen 90 en 100 kg liggen.

ELKE 2 JAAR (OF ELKE 2.000 KM)

- » Vervang de bladveren, aangezien deze een slijtagedeel zijn.

ELKE 3 JAAR (OF ELKE 3.000 KM)

- » Laat uiterlijk elke drie jaar een volledige inspectie door een vakwerkplaats uitvoeren.

ELKE 4 JAAR (OF ELKE 4.000 KM)

- » Vervang de steekas.

Voorraanzicht

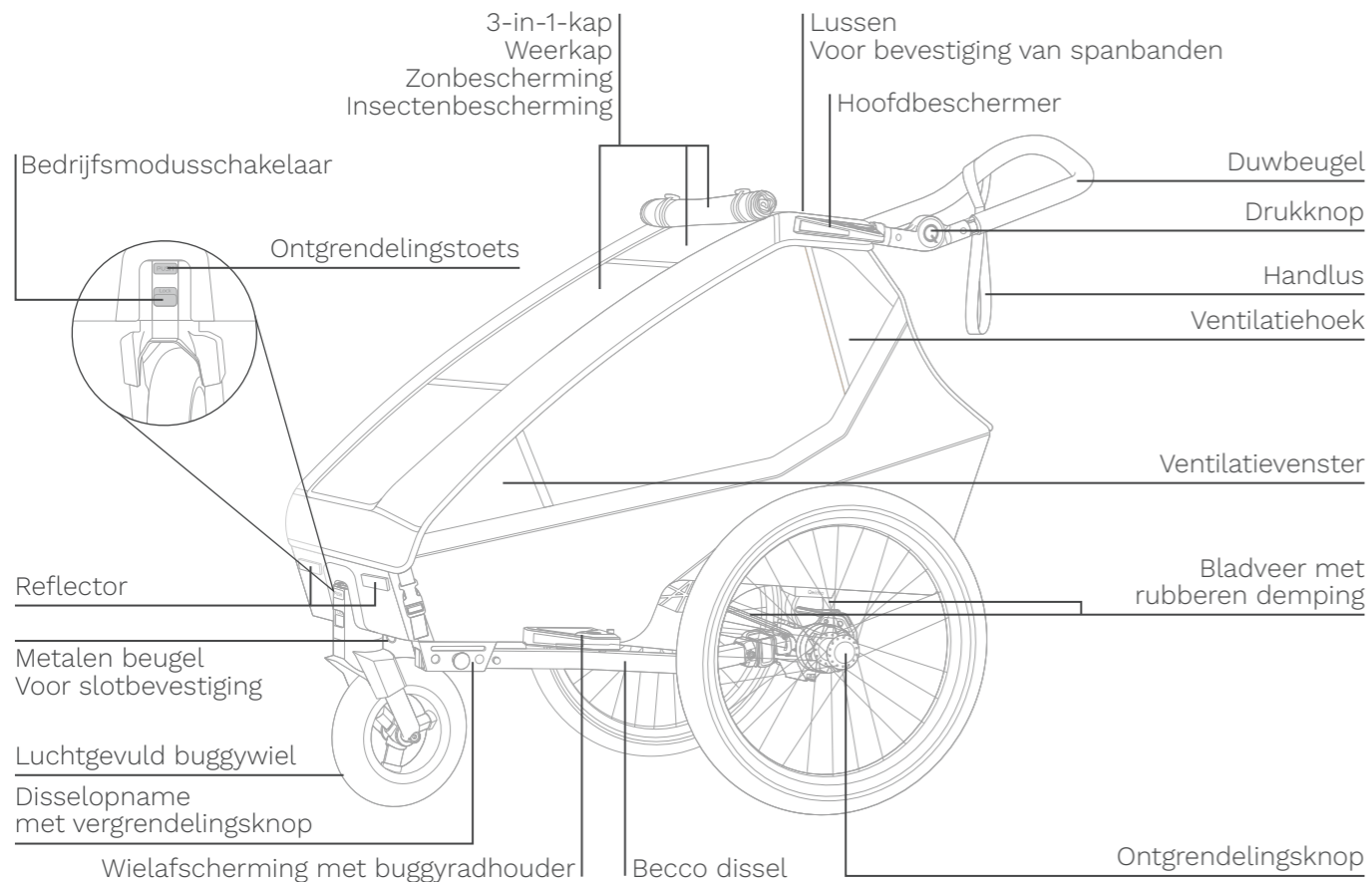

Achteraanzicht

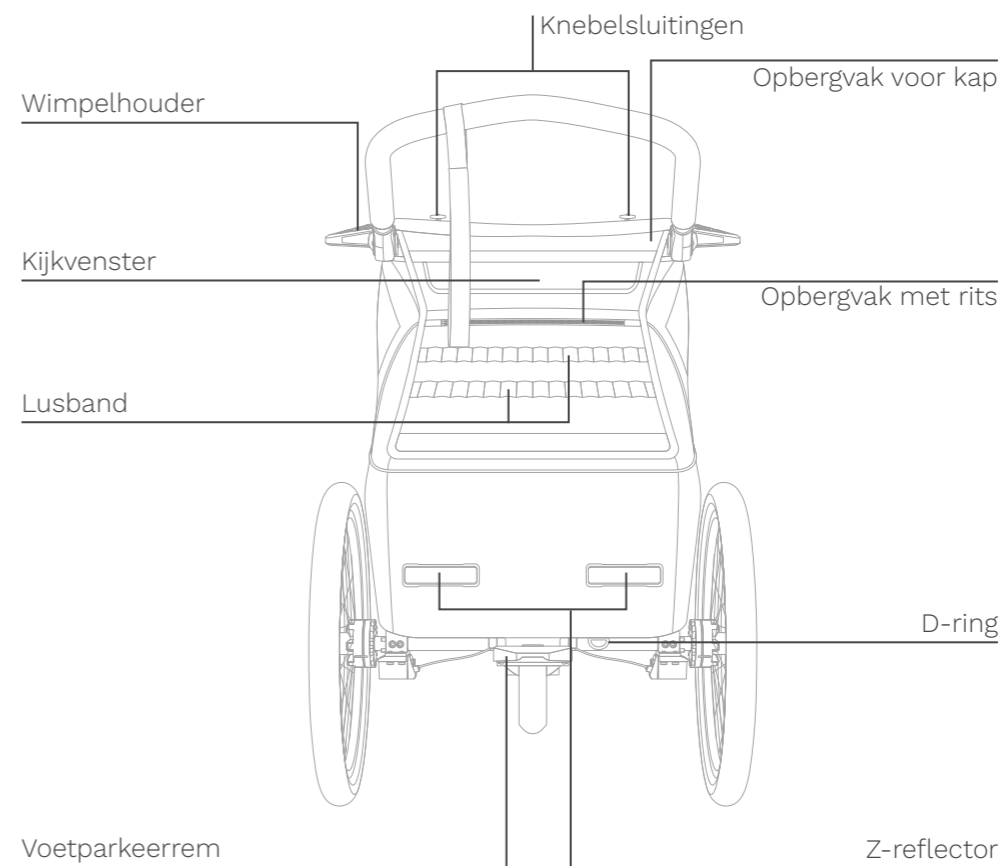

Reserveonderdelen

Een overzicht van alle reserveonderdelen vind je via de volgende link:



qeridoo.de/go/ersatzteile

Banden (20 inch wiel)

20 x 1,75 (47-406)
Binnenbandmaat 20 inch, 20-50 mm breed
Schraderventiel
Let op de juiste draairichting.

Zitbank

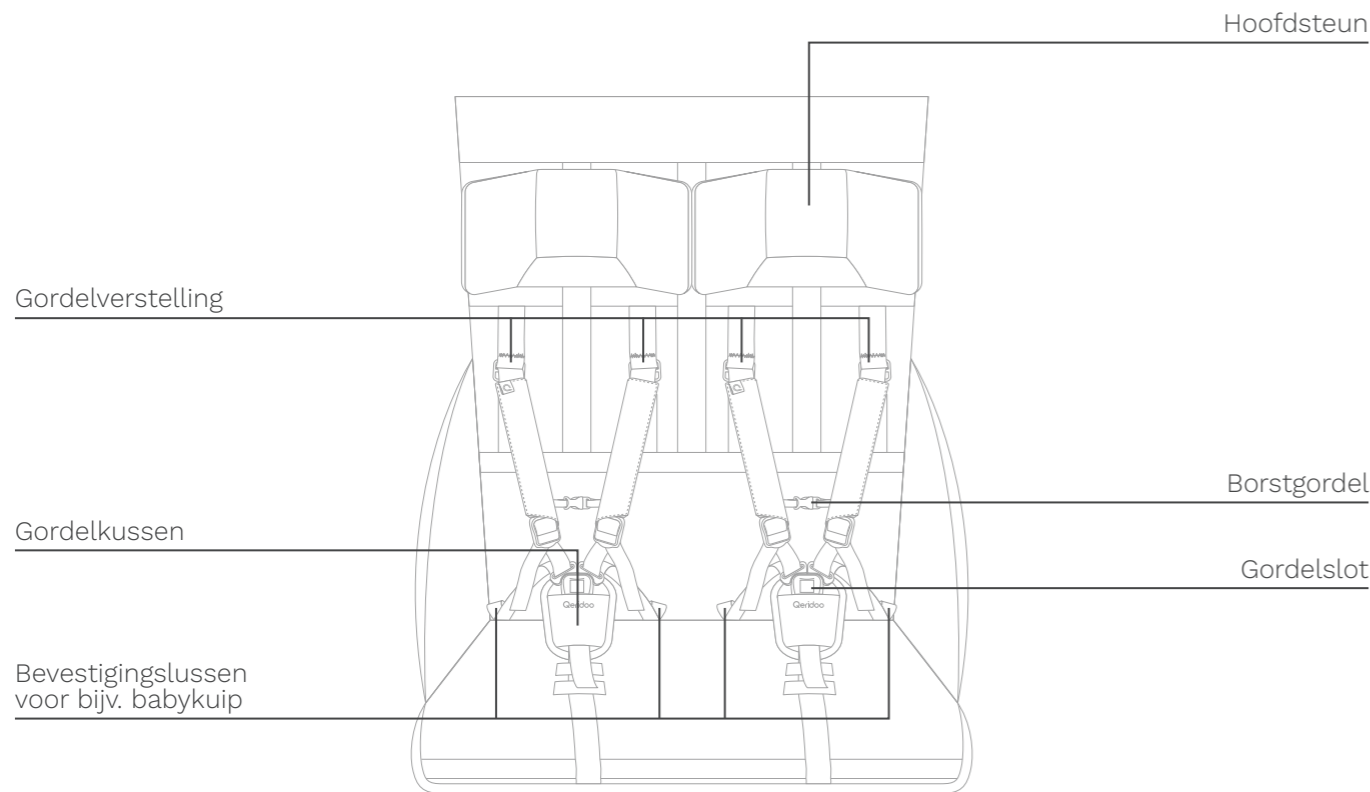

TECHNISCHE DETAILS	EÉNZITTER	TWEEZITTER
Lengte trailer-modus	155 cm	155 cm
Leeggewicht trailer-modus	18 kg	20 kg
Maximale doorrijbreedte	67 cm	81 cm
Verstelbereik duwbeugel	62 cm – 122 cm	62 - 122 cm
Kofferruimtevolume	38 l	45 l
Maximale lichaamslengte	116,5 cm	116,5cm
Vouwmaat gemonteerd (L x B x H)	108 x 62,5 x 40 cm	108 x 76 x 47 cm
Verpakkingsmaat (L x B x H)	104,5 x 35,5 x 57 cm	103 x 32,5 x 65,5 cm
Toegestaan totaalgewicht (Qeridoo + kinderen + bagage)	50 kg	60 kg
Maximaal laadvermogen (kinderen + bagage)	32 kg	40 kg
Maximaal laadvermogen in de kofferruimte (bagage)	5 kg	5 kg
Maximaal laadvermogen in de voertruimte (bagage)	1 kg	1 kg
Maximaal gewicht kleine opbergassen	0,5 kg	0,5 kg
Maximaal gewicht per kind	22 kg	22kg
Maximaal gewicht beide kinderen	–	40kg
Leeftijd	6 maanden – 6 jaar	6 maanden – 6 jaar
VEREISTEN TRAILER-MODUS	EÉN- EN TWEEZITTER	
Toegestaan steunlastbereik (aan de disselkop)	0 – 8 kg	
Minimale omgevingstemperatuur	-10° C	
Type trekvoertuig	Fiets, pedelec / e-bike (ondersteuning tot 25 km/u)	
Maximaal toegestane snelheid	20 km/h, in bochten max. 7 km/h	
Maat van het achterwiel (trekkend voertuig)	25" – 29" (20" – met dissel voor 20" fietsen (accessoire))	

Bij gebruik van accessoires moet dit van het laadvermogen worden afgetrokken. Het leeggewicht met ingebouwde accessoires plus de lading mag het toegestane totaalgewicht niet overschrijden. Volgens de StVZO (Straßenverkehrs-Zulassung-Ordnung | geldig in Duitsland) geldt een maximaal totaalgewicht van 40 kg voor ongeremde aanhangers.

Pokyny k uživatelské příručce

DŮLEŽITÉ!

Pečlivě si přečtěte a uschovejte pro pozdější použití.

Tato uživatelská příručka vás informuje o všech technických a bezpečnostních aspektech potřebných pro montáž, provoz a údržbu Qeridoo.

- » Tento návod k použití platí pro Kidgoo 2 Lite (dvoumístný).
- » Přečtěte si příručku celou.
- » Použijte příručku k poučení všech uživatelů.
- » Uchovávejte příručku v dosahu Qeridoo.
- » Zobrazené ilustrace se mohou lišit od skutečného produktu.
- » Veškeré údaje o poloze (vlevo, vpravo, vpředu, vzadu atd.) se vztahují k pozorovateli stojícímu za rukojetí ve směru jízdy.

Autorská práva

Veškerá práva k této dokumentaci náleží společnosti Qeridoo GmbH.

Obsažené texty, hodnoty a ilustrace nesmí být bez povolení rozmnožovány, šířeny, využívány ke konkurenčním účelům ani zpřístupňovány třetím osobám. Pokud jsou v této dokumentaci použity další názvy produktů, považují se zpravidla za registrované ochranné známky příslušného výrobce.

! VAROVÁNÍ!

Prohlášení v této dokumentaci nelze chápat jako záruku konkrétních vlastností produktu. I přes veškerou péči nelze vyloučit technické nepřesnosti nebo opomenutí. Jednotlivé informace mohou být v případě potřeby krátkodobě změněny bez předchozího upozornění. Nejnovější verze je k dispozici v sekci ke stažení na našich webových stránkách.

Certifikáty

Qeridoo splňuje veškeré bezpečnostně-technické požadavky evropské bezpečnostní normy EN 15918, zohledněna je rovněž norma pro kočárky EN 1888 a StVZO. Naše dětské sportovní vozíky navíc splňují veškeré limity škodlivých látek požadované evropskými bezpečnostními normami. Dodržování zákonných limitů škodlivých látek u všech textilií je navíc pravidelně kontrolováno nezávislými zkušebními instituty. Systém řízení kvality je certifikován podle ISO 9001.

Uživatel

- » Za uživatele se považují následující osoby:
 - Každá osoba, která provádí montážní práce na vozidle nebo mění nastavení.
 - Řidič tažného vozidla v režimu přívěsu.
 - Obsluha v režimu kočárku a ve všech dalších povolených režimech.
- » Uživatel musí být starší 16 let a musí mít dostatečnou duševní vyspělost k obsluze Qeridoo a k přepravě dětí.
- » Uživatel je vždy odpovědný za řádné používání a způsobilost Qeridoo k provozu v silničním provozu.
- » V režimu kočárku je obsluha mladším uživatelem přípustná, pokud je pod dohledem osoby, která splňuje výše uvedené požadavky.

Pasažéři

- » V jednomístném modelu smí být přepravováno jedno dítě a ve dvoumístném modelu až dvě děti ve věku od 6 měsíců do 6 let. Pro přepravu dětí mladších 6 měsíců nebo dětí, které nedokáží samostatně sedět vzpřímeně, je nutné použít speciální příslušenství: qeridoo.de/go/zubehoer
- » Děti nesmí být vyšší než 116,5 cm, aby měly v každé situaci dostatečný prostor nad hlavou.
- » Každé dítě musí být řádně připoutáno 5bodovým bezpečnostním pásem.
- » Děti by měly při každé jízdě nosit cyklistickou přilbu. To se doporučuje i cyklistovi v režimu přívěsu.
- » Pokud je ve dvoumístném modelu přepravováno pouze jedno dítě, měla by být zvolena prostřední pozice k sezení.

Použití v souladu s určením

Qeridoo je navržen jako cyklistický přívěs a je vybaven také doplňkovým režimem kočárku a chůze.

Qeridoo slouží výhradně k soukromé přepravě jednoho nebo dvou dětí po zpevněných cestách a nesmí být používán za závodních podmínek. Kromě toho lze v k tomu určených přihrádkách přepravovat zavazadla, pokud je dodržena přípustná hmotnost a zavazadla jsou při rovnoměrném rozložení zátěže bezpečně uložena. Před použitím Qeridoo zjistí, jaké místní předpisy pro něj platí a jak smí být výrobek používán.

Nepřípustný je provoz v nezpevněném terénu,

přeprava zavazadel v prostoru pro cestující, přeprava zvířat a komerční využití. Uvedené výkonnostní limity je bezpodmínečně nutné dodržovat a před každým použitím zkontrolovat. Děti smí být přepravovány do maximální výšky 116,5 cm. Montuj a používej výhradně originální příslušenství a náhradní díly vyrobené nebo doporučené společností Qeridoo. Použití jiných produktů, jakož i jakákoli další manipulace bez výslovného písemného souhlasu výrobce, vede v případě nehod a závad k vyloučení odpovědnosti.

Defenzivní jízda

- » Používej Qeridoo s rozmyslem a jezdí vždy defenzivně.
- » Včas před zatáčkami, křižovatkami, překážkami atd. brzy zpomaluj a po nerovných cestách jezdí vždy pomalu.
- » Vyhýbej se schodům, eskalátorům a strmým úsekům cest.
- » Udržuj dostatečný odstup od překážek a vyhýbej se příliš úzkým cestám.

Co musím v režimu přívěsu dodržovat?

VYŠŠÍ NÁROKY NA ŘIDIČE

Jízdní vlastnosti jízdního kola se tažením přívěsu výrazně mění, což se projevuje zejména při brzdění a v zatáčkách.

- » Před účastí v silničním provozu si nejprve nacvič jízdu s přívěsem.
- » Děti přepravuj teprve poté, co ses na vhodném terénu seznámil/a se změněnými jízdními vlastnostmi.
- » Při každé jízdě mysli také na bezpečnost dětí.
- » Svůj styl jízdy a rychlost vždy přizpůsob místním podmínkám.
- » Udržuj dostatečný odstup od překážek a vyhýbej se příliš úzkým cestám, protože obě pojezdová kola Qeridoo se pohybují mimo obvyklou jízdní stopu kola.
- » Jízdní kolo a přívěs mají dohromady celkovou délku nejméně 2,5 m. Projížděj zatáčky ve větších poloměrech, než jsi zvyklý/á, a mysli na dodatečnou stopu potřebnou pro vnitřní pojezdové kolo.

DODATEČNÁ HMOTNOST

Plně naložený jednomístný přívěs váží až 50 kg a dvomístný až 60 kg, které musí jízdní kolo kromě vlastní hmotnosti a hmotnosti řidiče táhnout, brzdit a udržovat ve stopě:

- » Trhavé rozjíždění a brzdění vede k vysokému zatížení spojky a oje, a tím k vyššímu opotřebení.
- » Při brzdění je každá brzdná dráha výrazně delší a zatížení brzdových destiček odpovídajícím způsobem větší.

- » Na mokřích cestách a na klesání se brzdná dráha dodatečně prodlužuje.
- » Při brzdění, zejména v zatáčkách, může přívěs vybočit nebo zatlačit zadní kolo do strany a snížit jeho trakci.
- » Vysoká odstředivá síla v zatáčkách může vést k převrácení přívěsu.
- » Dodržuj maximální povolenou rychlost 20 km/h a vyhýbej se jízdě v náklonu.
- » Sjezdy, klesání a zatáčky projížděj maximální rychlostí 7 km/h, aby se vyloučily příliš vysoké odstředivé síly.

TAŽNÉ VOZIDLO

- » Ověř vhodnost tažného vozidla na základě výkonnostních limitů.
- » Vozidla podléhající registraci, jako např. elektrokola s motorovou asistencí do 45 km/h nebo vozidla se spalovacím motorem, nejsou jako tažné vozidlo přípustná.
- » Vezmi prosím na vědomí, že přívěsy za jízdní kola tažené elektricky asistovanými jízdními koly (EPAC) mohou podléhat zákonným omezením.
- » Jízdní kolo nebo pedelec (motorová asistence do 25 km/h) musí být technicky v pořádku a vhodné pro tažení nákladů odpovídajících maximální přípustné celkové hmotnosti. Přečti si k tomu příručku tažného jízdního kola nebo se pro příslušnou kontrolu obrať na odborného prodejce.
- » Jízdní kolo by mělo být vybaveno zpětným zrcátkem.

Rozložení hmotnosti v režimu přívěsu



Těžiště nákladu by mělo vždy ležet ve středu osy kol.

ŘEŠENÍ PROBLÉMŮ!

Pokud se vyskytnou problémy s připojením spojky nebo spojka nepasuje, navštiv našeho průvodce spojkami.

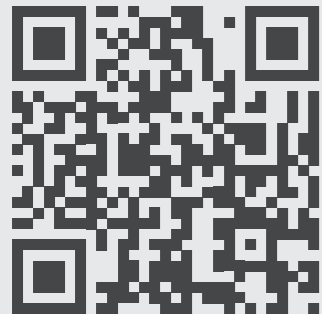

qeridoo.de/go/kupplungsleitfaden

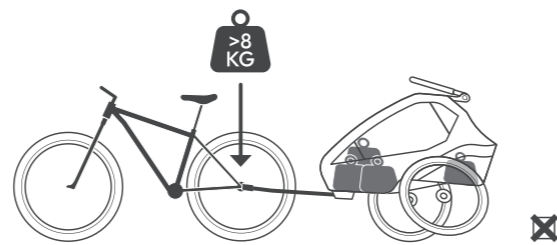

Příliš vysoká zátěž vede ke špatným jízdním vlastnostem.

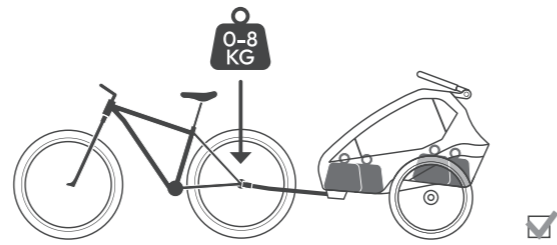

Optimální zátěž umožňuje bezpečné jízdní vlastnosti.

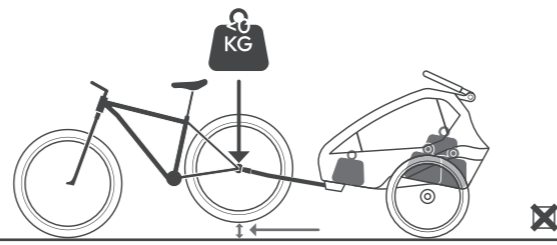

Příliš nízká zátěž může zvedat kolo nahoru.

Péče

PO KAŽDÉM POUŽITÍ

- » Vyčisti vnitřní prostor kabiny.
- » Dbej na hrubé znečištění a pokud možno je ihned odstraň.

PO SILNÉM VLIVU POVĚTRNOSTNÍCH PODMÍNEK

- » Proveď důkladné vnitřní i vnější čištění kabiny.
- » Ošetři všechny kluzné nebo pohyblivé díly silikonovým sprejem.
- » Kabinu skládej pouze tehdy, když je čistá a zcela suchá.
- » Rám a celý potah otři do sucha.

PŘI NEPOUŽÍVÁNÍ

- » Qeridoo skladuj pouze na místech se skladovací teplotou v rozmezí od -23 °C do maximálně 65 °C.
- » Vozík by měl být skladován pouze v suchém stavu.
- » Místo skladování by mělo být suché, dobře větrané a chráněné před přímým slunečním zářením.
- » Při vysoké skladovací teplotě by měla být pojezdová kola skladována odděleně od kabiny, protože guma pneumatik může způsobovat tvorbu zápachu.
- » Použij skládací garáž Qeridoo, pokud musí být Qeridoo uložen ve venkovním prostoru.

Údržba

MĚSÍČNĚ (NEBO KAŽDÝCH 200 KM)

- » Zkontroluj textilní potah, všechny uzávěry, sedadla a bezpečnostní pásy, zda nejsou prasklé, opotřebené nebo zda nechybí části.
- » Zkontroluj všechny rámy trubek, jakož i veškeré spojovací díly a upevňovací prvky, zda nevykazují známky opotřebenosti a poškození.
- » Zkontroluj všechny šroubové a závlačkové spoje, zda jsou pevně dotažené.
- » Vyčisti nápravové osy kol. Nápravové osy navíc nastříkej silikonovým sprejem.

KAŽDÉHO PŮL ROKU (NEBO KAŽDÝCH 500 KM)

- » Ošetři všechny kluzné a pohyblivé díly silikonovým sprejem.
- » Proveď důkladné vnitřní i vnější čištění kabiny.
- » Proveď kontrolu napnutí paprsků – musí být v rozmezí 90 až 100 kg.

KAŽDÉ 2 ROKY (NEBO KAŽDÝCH 2 000 KM)

- » Vyměň listová pera, protože se jedná o opotřebitelný díl.

KAŽDÉ 3 ROKY (NEBO KAŽDÝCH 3 000 KM)

- » Nejpozději každé tři roky nech provést kompletní inspekci v odborném servisu.

KAŽDÉ 4 ROKY (NEBO KAŽDÝCH 4 000 KM)

- » Vyměň nápravové osy.

Pohled zepředu

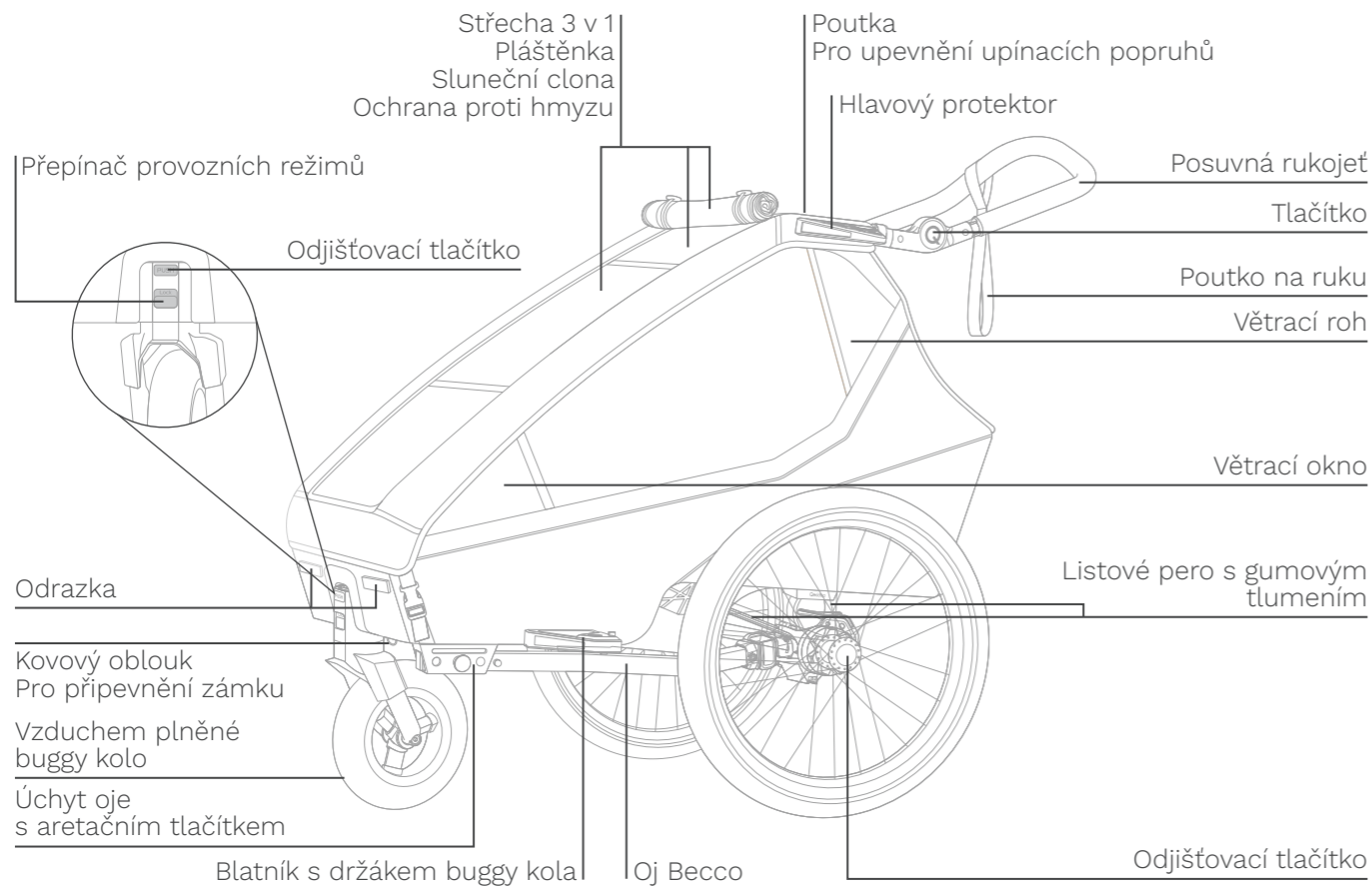

Pohled zezadu

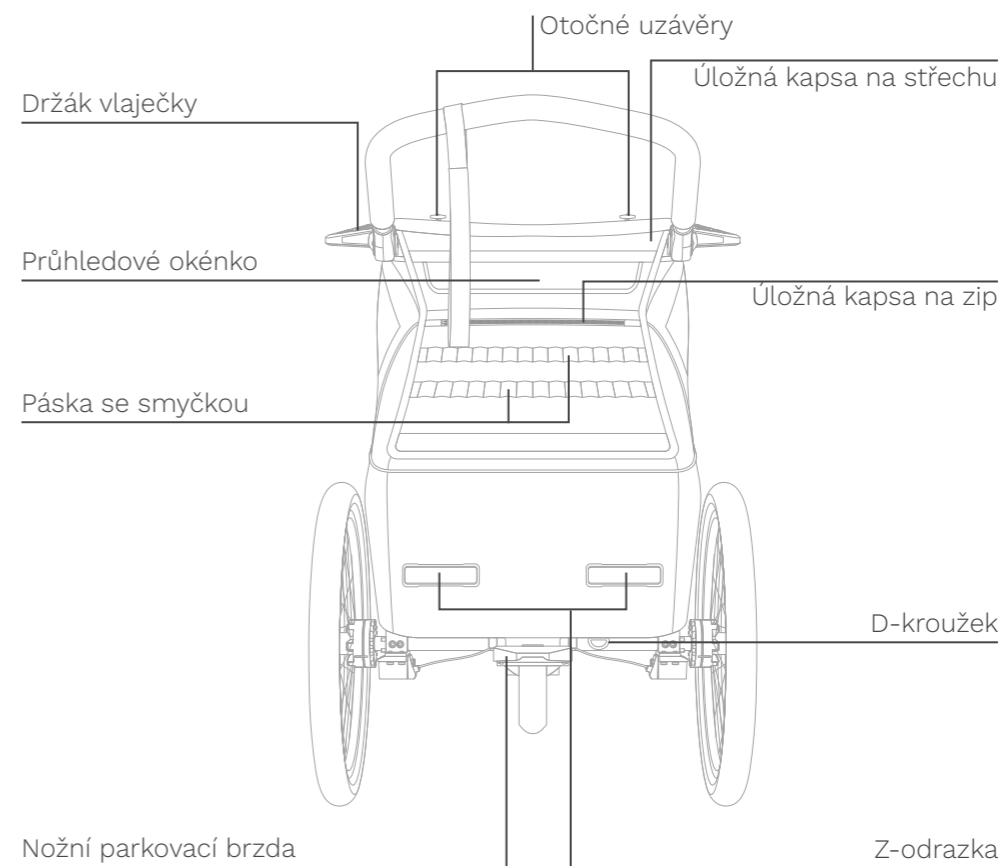

Náhradní díly

Přehled všech náhradních dílů najdeš na následujícím odkazu:



qeridoo.de/go/ersatzteile

**Pneumatiky
(20palcové kolo)**

20 x 1,75 (47-406)

Velikost duše 20 palců,
šířka 20–50 mm

Ventil Schrader

Dbejte na správný
směr otáčení.

Sedadlo

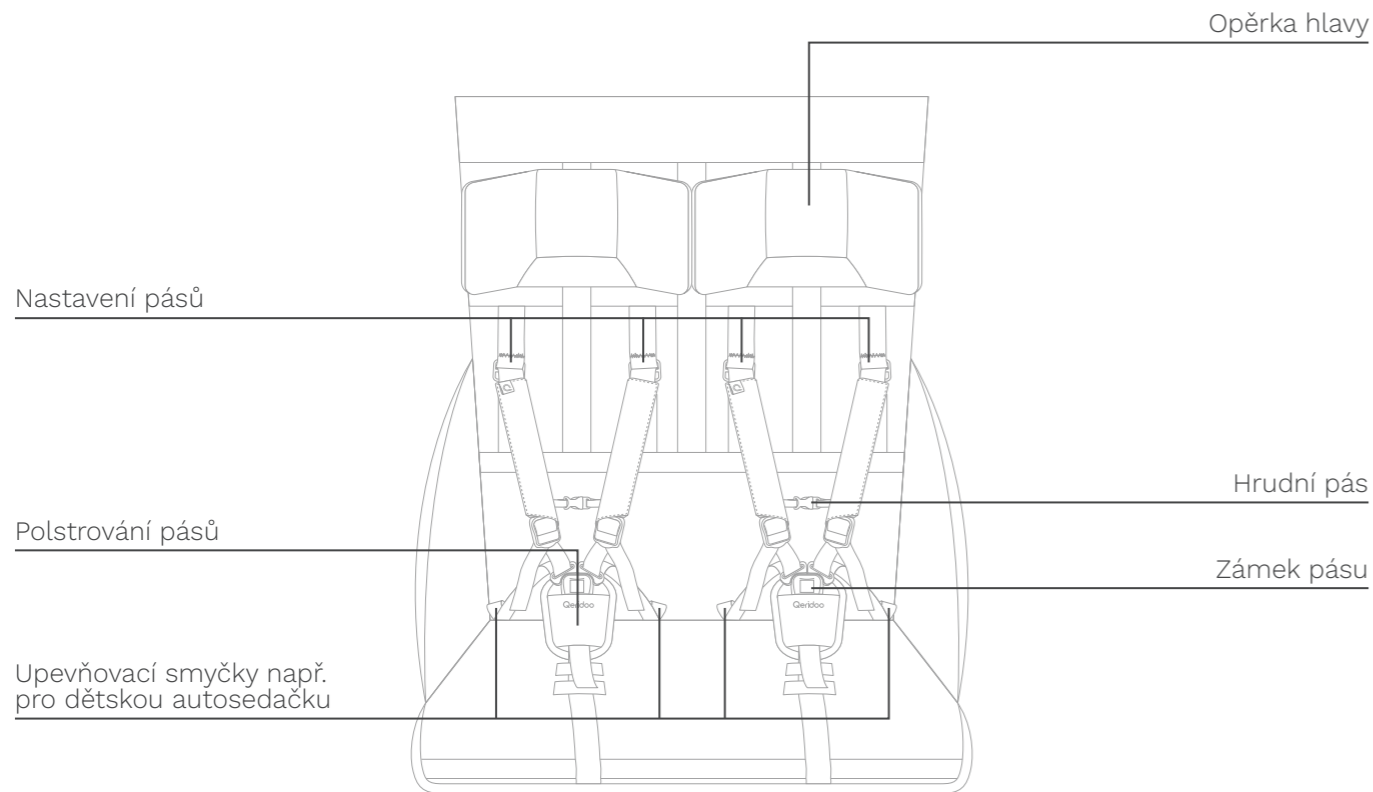

TECHNICKÉ ÚDAJE	JEDNOMÍSTNÝ MODEL	DVOUMÍSTNÝ
Délka v režimu přívěsu	155 cm	155 cm
Vlastní hmotnost v režimu přívěsu	18 kg	20 kg
Maximální průjezdná šířka	67 cm	81 cm
Rozsah nastavení posuvné rukojeti	62 cm – 122 cm	62 - 122 cm
Objem kufru	38 l	45 l
Maximální výška těla	116,5 cm	116,5cm
Složené rozměry v sestaveném stavu (D x Š x V)	108 x 62,5 x 40 cm	108 x 76 x 47 cm
Rozměry balení (D x Š x V)	104,5 x 35,5 x 57 cm	103 x 32,5 x 65,5 cm
Přípustná celková hmotnost (Qeridoo + děti + zavazadla)	50 kg	60 kg
Maximální užitečné zatížení (děti + zavazadla)	32 kg	40 kg
Maximální zatížení kufru (zavazadla)	5 kg	5 kg
Maximální zatížení prostoru pro nohy (zavazadla)	1 kg	1 kg
Maximální hmotnost drobných tašek	0,5 kg	0,5 kg
Maximální hmotnost na dítě	22 kg	22kg
Maximální hmotnost obou dětí	–	40kg
Věk	6 měsíců – 6 let	6 měsíců – 6 let
POŽADAVKY REŽIM PŘÍVĚSU	JEDNOMÍSTNÝ A DVOUMÍSTNÝ MODEL	
Přípustný rozsah tažné zátěže (na hlavě oje)	0 – 8 kg	
Minimální okolní teplota	-10° C	
Typ tažného vozidla	Jízdní kolo, pedelec / e-bike (podpora do 25 km/h)	
Maximální povolená rychlost	20 km/h, v zatáčkách max. 7 km/h	
Velikost zadního kola (tažné vozidlo)	25" – 29" (20" – s ojí pro 20" kola (příslušenství))	

Při použití příslušenství je nutné jeho hmotnost odečíst od užitečného zatížení. Pohotovostní hmotnost s namontovaným příslušenstvím plus náklad nesmí překročit maximální povolenou celkovou hmotnost. Podle StVZO (Straßenverkehrs-Zulassung-Ordnung | platné v Německu) platí maximální celková hmotnost 40 kg pro nebrzděné přívěsy.

Wskazówki dotyczące instrukcji obsługi

WAŻNE!

Prosimy o uważne przeczytanie i zachowanie do późniejszego wykorzystania.

Niniejsza instrukcja obsługi zawiera wszystkie informacje techniczne i dotyczące bezpieczeństwa niezbędne do montażu, użytkowania i konserwacji Qeridoo.

- » Niniejsza instrukcja obsługi dotyczy modelu Kidgoo 2 Lite (dwuosobowy).
- » Przeczytaj instrukcję w całości.
- » Używaj instrukcji do szkolenia wszystkich użytkowników.
- » Przechowuj instrukcję w zasięgu Qeridoo.
- » Przedstawione ilustracje mogą różnić się od rzeczywistego produktu.
- » Wszystkie określenia położenia (lewo, prawo, przód, tył itd.) odnoszą się do obserwatora stojącego za uchwytem do pchania, patrzącego w kierunku jazdy.

Prawa autorskie

Wszelkie prawa do niniejszej dokumentacji pozostają własnością Qeridoo GmbH.

Zawarte teksty, wartości i ilustracje nie mogą być bez zezwolenia powielane, rozpowszechniane, wykorzystywane do celów konkurencyjnych ani udostępniane osobom trzecim. Jeśli w niniejszej dokumentacji używane są inne nazwy produktów, są one zazwyczaj uznawane za zarejestrowane znaki towarowe odpowiedniego producenta.

OSTRZEŻENIE!

Stwierdzenia zawarte w niniejszej dokumentacji nie stanowią gwarancji określonych właściwości produktu. Pomimo zachowania należytej staranności nie można wykluczyć nieściśności technicznych lub pominięć. Poszczególne informacje mogą w razie potrzeby zostać zmienione w krótkim czasie i bez uprzedniego powiadomienia. Najnowsza wersja jest dostępna w sekcji pobierania na naszej stronie internetowej.

Certyfikaty

Qeridoo spełnia wszystkie wymagania bezpieczeństwa europejskiej normy bezpieczeństwa EN 15918, uwzględniono również normę dla wózków dziecięcych EN 1888 oraz StVZO. Nasze sportowe wózki dziecięce spełniają ponadto wszystkie dopuszczalne wartości graniczne substancji szkodliwych wymagane przez europejskie normy bezpieczeństwa. Przestrzeganie ustawowych wartości granicznych substancji szkodliwych we wszystkich tekstyliach jest dodatkowo regularnie kontrolowane przez niezależne instytuty badawcze. Zarządzanie jakością jest certyfikowane zgodnie z ISO 9001.

Użytkownik

- » Za użytkowników uważa się następujące osoby:
 - Każda osoba wykonująca prace montażowe przy pojeździe lub zmieniająca ustawienia.
 - Kierowca pojazdu ciągnącego w trybie przyczepy.
 - Operator w trybie wózka spacerowego oraz we wszystkich pozostałych dozwolonych trybach.
- » Użytkownik musi mieć ukończone 16 lat oraz posiadać dojrzałość umysłową niezbędną do obsługi Qeridoo i przewożenia dzieci.
- » Użytkownik jest zawsze odpowiedzialny za prawidłowe użytkowanie i zdatność do ruchu drogowego Qeridoo.
- » W trybie wózka spacerowego obsługa przez młodszego użytkownika jest dopuszczalna, o ile jest on nadzorowany przez osobę spełniającą wyżej wymienione wymagania.

Pasażerowie

- » W modelu jednoosobowym można przewozić jedno dziecko, a w modelu dwuosobowym do dwojga dzieci w wieku od 6 miesięcy do 6 lat. Do przewożenia dzieci poniżej 6 miesiąca życia lub takich, które nie potrafią samodzielnie siedzieć w pozycji pionowej, należy używać specjalnych akcesoriów: qeridoo.de/go/zubehoer
- » Dzieci nie mogą mieć więcej niż 116,5 cm wzrostu, aby w każdej sytuacji zapewniona była wystarczająca przestrzeń nad głową.
- » Każde dziecko musi być prawidłowo zapięte 5-punktowymi pasami bezpieczeństwa.
- » Dzieci powinny podczas każdej jazdy nosić kask rowerowy. Jest to również zalecane dla rowerzysty w trybie przyczepy.
- » Jeśli w modelu dwuosobowym przewożone jest tylko jedno dziecko, należy wybrać środkową pozycję siedzenia.

Użytkowanie zgodne z przeznaczeniem

Qeridoo jest zaprojektowany jako przyczepka rowerowa i wyposażony dodatkowo w tryb wózka oraz spacerowy.

Qeridoo służy wyłącznie do prywatnego przewozu jednego lub dwojga dzieci po utwardzonych drogach i nie może być używany w warunkach wyścigowych. Dodatkowo bagaż może być przewożony w przeznaczonych do tego przegrodach, pod warunkiem przestrzegania dopuszczalnej masy i bezpiecznego rozmieszczenia bagażu przy równomiernym

rozłożeniu obciążenia. Przed użyciem Qeridoo sprawdź, jakie lokalne przepisy obowiązują w tym zakresie i w jaki sposób produkt może być użytkowany.

Niedozwolone jest użytkowanie w terenie nieutwardzonym, transport bagażu w kabinie pasażerskiej, przewóz zwierząt oraz użytkowanie komercyjne. Podane limity wydajności muszą być bezwzględnie przestrzegane i sprawdzane przed każdym użyciem. Dzieci mogą być przewożone do maksymalnego wzrostu 116,5 cm. Montuj i używaj wyłącznie oryginalnych akcesoriów i części zamiennych wyprodukowanych lub zalecanych przez Qeridoo. Stosowanie innych produktów, a także wszelkie inne modyfikacje dokonane bez wyraźnej pisemnej zgody producenta, prowadzą do wyłączenia odpowiedzialności w przypadku wypadków i usterek.

Defensywny styl jazdy

- » Używaj Qeridoo przewidująco i zawsze jeźdź defensywnie.
- » Hamuj odpowiednio wcześniej przed zakrętami, skrzyżowaniami, przeszkodami itp. i po nierównych drogach jeźdź zawsze powoli.
- » Unikaj schodów, schodów ruchomych i stromych odcinków drogi.
- » Zachowuj wystarczający odstęp od przeszkód i unikaj zbyt wąskich dróg.

Na co muszę zwrócić uwagę w trybie przyczepki?

WYŻSZE WYMAGANIA WOBEC KIEROWCY

Zachowanie roweru podczas jazdy zmienia się znacząco przy ciągnięciu przyczepy, co jest szczególnie odczuwalne podczas hamowania i pokonywania zakrętów.

- » Przed włączeniem się do ruchu drogowego przeciwicz jazdę z przyczepą.
- » Przewoź dzieci dopiero po zapoznaniu się ze zmienionym zachowaniem roweru podczas jazdy na odpowiednim terenie.
- » Podczas każdej jazdy pamiętaj również o bezpieczeństwie dzieci.
- » Zawsze dostosowuj swój styl jazdy i prędkość do lokalnych warunków.
- » Zachowuj wystarczający odstęp od przeszkód i unikaj zbyt wąskich dróg, ponieważ oba koła jezdne Qeridoo poruszają się poza zwykłym śladem roweru.
- » Rower i przyczepa mają łączną długość co najmniej 2,5 m. Pokonuj zakręty po szerszych łukach niż zwykle i pamiętaj o dodatkowym torze potrzebnym dla wewnętrznego koła jezdne.

DODATKOWA MASA

W pełni załadowana przyczepka jednoosobowa waży do 50 kg, a dwuosobowa do 60 kg, które rower musi dodatkowo ciągnąć, hamować i utrzymywać w torze jazdy oprócz własnej masy i masy kierowcy:

- » Gwałtowne ruszanie i hamowanie prowadzi do

dużych obciążeń sprzęgu i dyszla, a tym samym do większego zużycia.

- » Podczas hamowania każda droga zatrzymania jest znacznie dłuższa, a obciążenie klocków hamulcowych odpowiednio większe.
- » Na mokrych drogach i na odcinkach ze spadkiem droga zatrzymania dodatkowo się wydłuża.
- » Podczas hamowania, szczególnie na zakrętach, przyczepka może zarzucać lub wypychać tylne koło na bok, zmniejszając jego przyczepność.
- » Duża siła odśrodkowa na zakrętach może doprowadzić do przewrócenia się przyczepki.
- » Przestrzegaj maksymalnej dopuszczalnej prędkości 20 km/h i unikaj jazdy w pochyleniu.
- » Pokonuj spadki, zjazdy i zakręty z prędkością maksymalnie 7 km/h, aby wykluczyć zbyt duże siły odśrodkowe.

POJAZD CIĄGNĄCY

- » Sprawdź przydatność pojazdu ciągnącego na podstawie limitów wydajności.
- » Pojazdy podlegające rejestracji, takie jak np. rowery elektryczne ze wspomaganie silnikowym do 45 km/h lub pojazdy z silnikiem spalinowym, nie są dopuszczone jako pojazdy ciągnące.
- » Pamiętaj, że przyczepki rowerowe ciągnięte przez rowery ze wspomaganie elektrycznym (EPAC) mogą podlegać ograniczeniom prawnym.
- » Rower lub pedelec (wspomaganie silnikowe do 25 km/h) musi być sprawny technicznie i przystosowany do ciągnięcia ładunków odpowiadających dopuszczalnej masie całkowitej. Zapoznaj się z instrukcją obsługi roweru ciągnącego lub skon-

taktuj się z autoryzowanym sprzedawcą w celu odpowiedniej kontroli.

- » Rower powinien być wyposażony w lusterko wsteczne.

Rozkład masy w trybie przyczepy

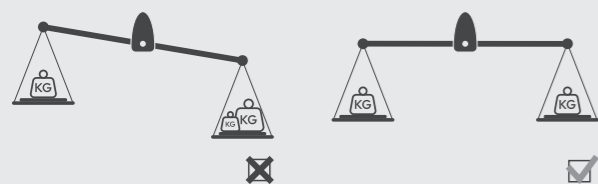

Środek ciężkości ładunku powinien zawsze znajdować się na środku osi kół.

ROZWIĄZYWANIE PROBLEMÓW!

W razie problemów z podłączeniem zaczepu lub jego niedopasowaniem, odwiedź nasz poradnik dotyczący zaczepów.

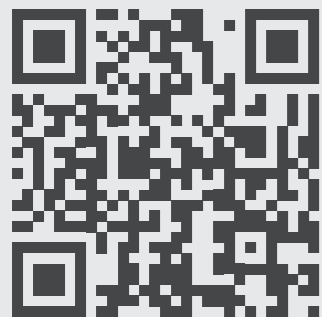

qeridoo.de/go/kupplungsleitfaden

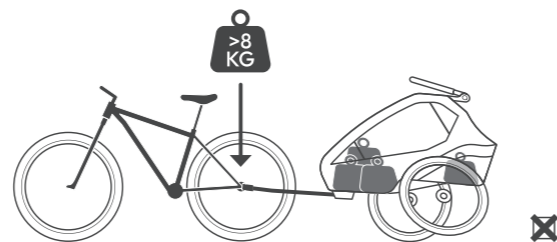

Zbytdużeobciążenie prowadzi do złego prowadzenia się pojazdu.

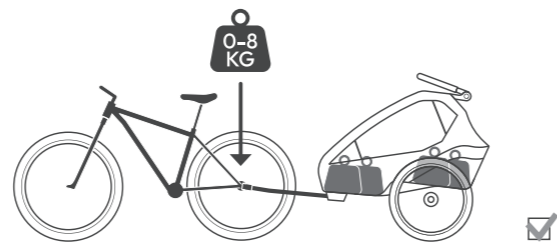

Optymalnynaciskpodporowy zapewnia bezpieczne prowadzenie.

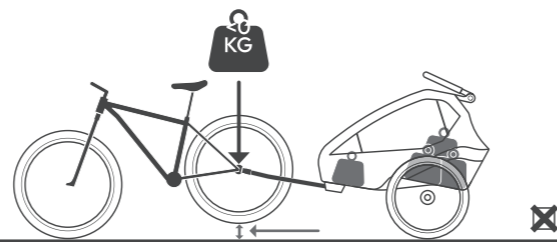

Zbyt niskinacisk podporowy może unosić rower do góry.

Pielęgnacja

PO KAŻDYM UŻYCIU

- » Wyczyść wnętrze kabiny.
- » Zwracaj uwagę na silne zabrudzenia i usuwaj je możliwie natychmiast.

PO INTENSYWNYM DZIAŁANIU WARUNKÓW ATMOSFERYCZNYCH

- » Przeprowadź dokładne czyszczenie kabiny wewnątrz i na zewnątrz.
- » Konserwuj wszystkie ślizgające się lub ruchome części sprayem silikonowym.
- » Składaj kabinę tylko wtedy, gdy jest wyczyszczona i całkowicie sucha.
- » Wytrzyj ramę i całe poszycie do sucha.

PODCZAS NIEUŻYWANIA

- » Przechowuj Qeridoo tylko w miejscach o temperaturze składowania w zakresie od -23 °C do maksymalnie 65 °C.
- » Wózek powinien być przechowywany wyłącznie w suchym stanie.
- » Miejsce przechowywania powinno być suche, dobrze wentylowane i chronione przed bezpośrednim działaniem promieni słonecznych.
- » Przy wysokiej temperaturze przechowywania koła jezdne powinny być przechowywane oddzielnie od kabiny, ponieważ guma ogumienia może powodować powstawanie nieprzyjemnego zapachu.
- » Używaj pokrowca Qeridoo Faltgarage, jeśli Qeridoo musi być przechowywany na zewnątrz.

Konserwacja

CO MIESIĄC (LUB CO 200 KM)

- » Sprawdź poszycie tekstylne, wszystkie zapięcia oraz siedziska i pasy bezpieczeństwa pod kątem rozdarć, zużycia i brakujących części.
- » Sprawdź wszystkie rury ramy oraz wszystkie elementy łączące i mocujące pod kątem oznak zużycia i uszkodzeń.
- » Sprawdź wszystkie połączenia śrubowe i zawieszki pod kątem prawidłowego dokręcenia.
- » Oczyszcz osie szybkiego montażu kół. Dodatkowo spryskaj osie sprayem silikonowym.

CO PÓŁ ROKU (LUB CO 500 KM)

- » Konserwuj wszystkie ślizgające się i ruchome części sprayem silikonowym.
- » Przeprowadź dokładne czyszczenie wewnętrzne i zewnętrzne kabiny.
- » Przeprowadź kontrolę naprężenia szprych – powinno ono wynosić od 90 do 100 kg.

CO 2 LATA (LUB CO 2000 KM)

- » Wymień resory piórowe, ponieważ są częścią zużywalną.

CO 3 LATA (LUB CO 3000 KM)

- » Najpóźniej co trzy lata zleć pełny przegląd w specjalistycznym warsztacie.

CO 4 LATA (LUB CO 4000 KM)

- » Wymień osie szybkiego montażu.

Widok z przodu

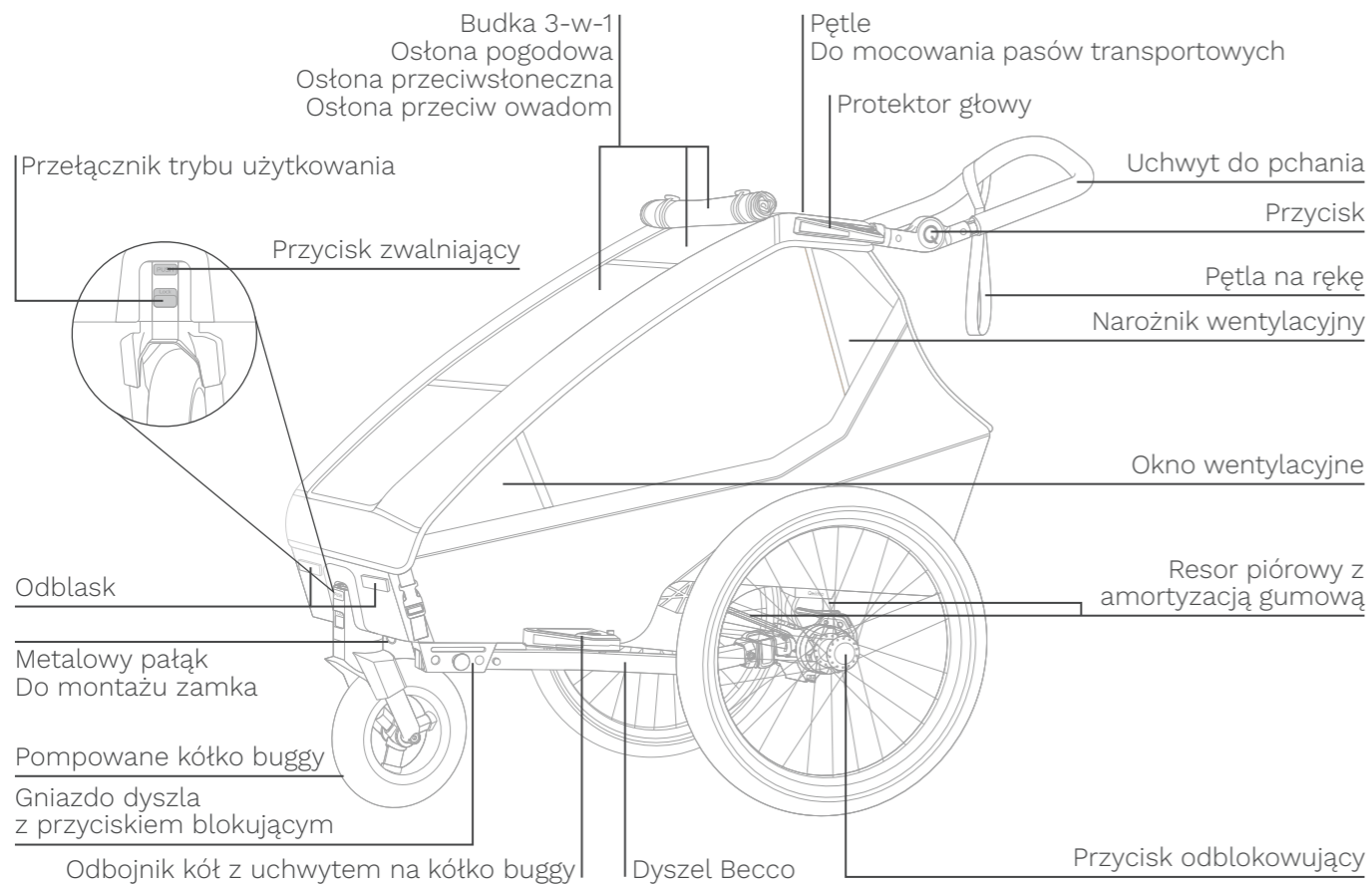

Widok z tyłu

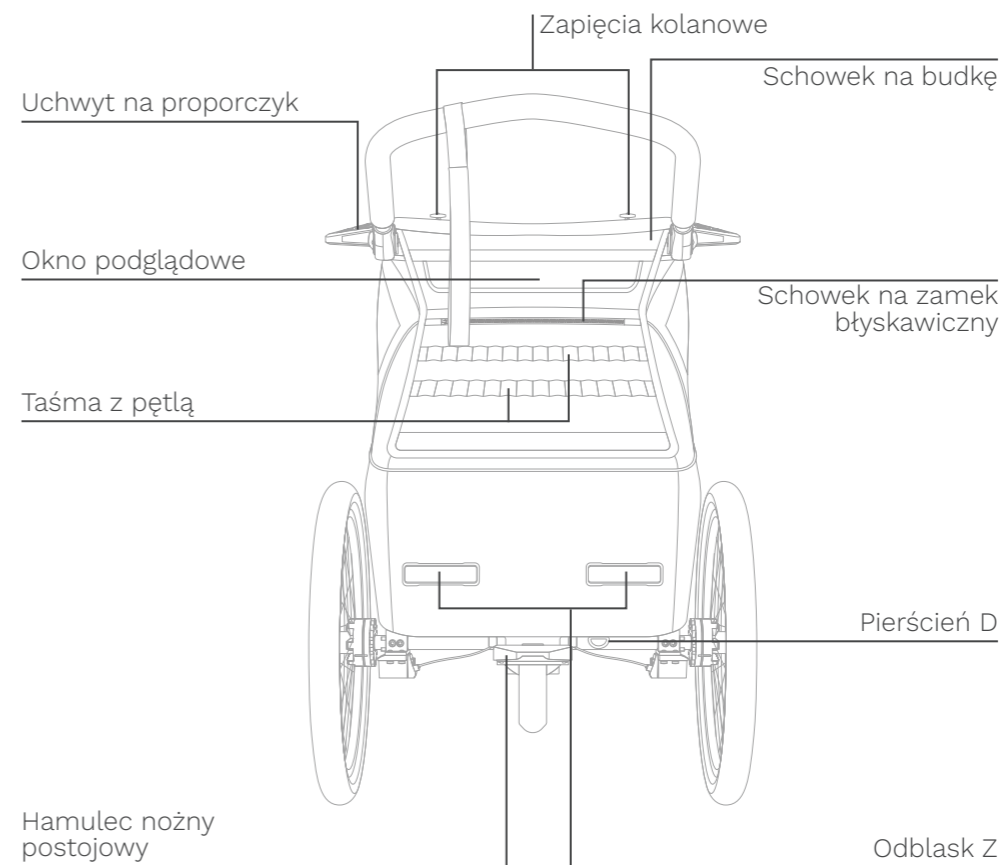

Części zamienne

Przeгляд wszystkich części zamiennych znajdziesz pod następującym linkiem:



qeridoo.de/go/ersatzteile

Ogumienie
(koło 20 cali)

20 x 1,75 (47-406)

Rozmiar dętki 20 cali,
szerokość 20-50 mm

Zawór Schradera

Należy zwrócić uwagę
na prawidłowy kierunek
toczenia.

Siedzisko

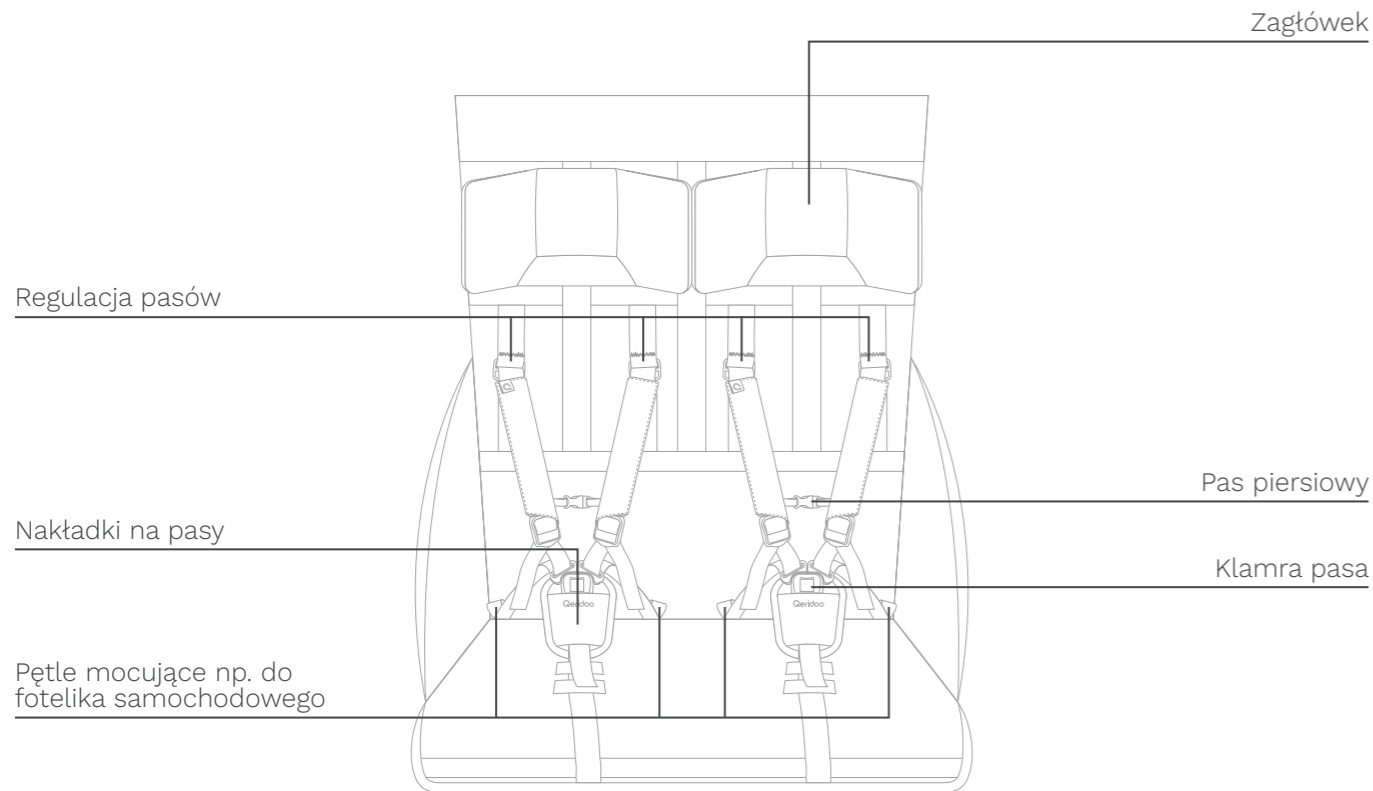

DANE TECHNICZNE	MODEL JEDNOOSOBOWY	DWUOSOBOWY
Długość w trybie przyczepy	155 cm	155 cm
Masa własna w trybie przyczepy	18 kg	20 kg
Maksymalna szerokość przejazdu	67 cm	81 cm
Zakres regulacji uchwytu do pchania	62 cm – 122 cm	62 - 122 cm
Pojemność bagażnika	38 l	45 l
Maksymalny wzrost dziecka	116,5 cm	116,5cm
Wymiary po złożeniu z montażem (dł. x szer. x wys.)	108 x 62,5 x 40 cm	108 x 76 x 47 cm
Wymiary opakowania (dł. x szer. x wys.)	104,5 x 35,5 x 57 cm	103 x 32,5 x 65,5 cm
Dopuszczalna masa całkowita (Qeridoo + dzieci + bagaż)	50 kg	60 kg
Maksymalny ładunek (dzieci + bagaż)	32 kg	40 kg
Maksymalny ładunek w bagażniku (bagaż)	5 kg	5 kg
Maksymalny ładunek w przestrzeni na nogi (bagaż)	1 kg	1 kg
Maksymalna masa kieszeni na drobiazgi	0,5 kg	0,5 kg
Maksymalna masa na jedno dziecko	22 kg	22kg
Maksymalna masa obojga dzieci	-	40kg
Wiek	6 miesięcy – 6 lat	6 miesięcy – 6 lat
WYMAGANIA TRYB PRZYCZEPY	MODEL JEDNO- I DWUOSOBOWY	
Dopuszczalny zakres nacisku podporowego (na głowicy dyszla)	0 – 8 kg	
Minimalna temperatura otoczenia	-10° C	
Typ pojazdu ciągnącego	Rower, Pedelec / E-Bike (wspomaganie do 25 km/h)	
Maksymalna dopuszczalna prędkość	20 km/h, na zakrętach maks. 7 km/h	
Rozmiar tylnego koła (pojazd ciągnący)	25" – 29" (20" – z dyszlem do rowerów 20" (akcesorium))	

W przypadku korzystania z akcesoriów należy je odliczyć od ładowności. Masa własna z zamontowanymi akcesoriami plus ładunek nie może przekraczać dopuszczalnej masy całkowitej. Zgodnie z StVZO (Straßenverkehrs-Zulassung-Ordnung | obowiązuje w Niemczech) maksymalna masa całkowita przyczepy niehamowanej wynosi 40 kg.

SK

Pokyny k používateľskej príručke

DÔLEŽITÉ!

Pozorne si prečítajte a uschovajte pre budúce použitie.

Táto používateľská príručka vás informuje o všetkých technických a bezpečnostných aspektoch potrebných na montáž, prevádzku a údržbu Qeridoo.

- » Tento návod na použitie platí pre Kidgoo 2 Lite (dvojmiestny).
- » Prečítajte si príručku celú.
- » Použite príručku na poučenie všetkých používateľov.
- » Uchovávajte príručku v dosahu Qeridoo.
- » Zobrazené obrázky sa môžu líšiť od skutočného produktu.
- » Všetky údaje o polohe (vľavo, vpravo, vpredu, vzadu atď.) sa vzťahujú na pozorovateľa stojaceho za rukoväťou v smere jazdy.

Autorské práva

Všetky práva k tejto dokumentácii patria spoločnosti Qeridoo GmbH.

Obsiahnuté texty, hodnoty a ilustrácie nesmú byť bez povolenia rozmnožované, šírené, využívané na konkurenčné účely ani sprístupňované tretím osobám. Ak sa v tejto dokumentácii používajú ďalšie názvy produktov, spravidla sa považujú za registrované ochranné známky príslušného výrobcu.



VAROVANIE!

Vyhlasenia v tejto dokumentácii nemožno chápať ako záruku konkrétnych vlastností produktu. Napriek všetkej starostlivosti nemožno vylúčiť technické nepresnosti alebo opomenutia. Jednotlivé informácie môžu byť v prípade potreby krátkodobo zmenené bez predchádzajúceho upozornenia. Najnovšia verzia je k dispozícii v sekcii na stiahnutie na našej webovej stránke.

Certifikáty

Qeridoo spĺňa všetky bezpečnostno-technické požiadavky európskej bezpečnostnej normy EN 15918, zohľadnená je tiež norma pre detské kočíky EN 1888 a StVZO. Naše detské športové vozíky navyše spĺňajú všetky limitné hodnoty škodlivých látok, ktoré vyžadujú európske bezpečnostné normy. Dodržiavanie zákonných limitných hodnôt škodlivých látok všetkých textílií je navyše pravidelne kontrolované nezávislými skúšobnými inštitútmi. Manažment kvality je certifikovaný podľa ISO 9001.

Používateľ

- » Za používateľov sa považujú nasledujúce osoby:
 - Každá osoba, ktorá vykonáva montážne práce na vozíku alebo mení nastavenia.
 - Vodič ťažného vozidla v režime privesu.
 - Obsluha v režime buggy, ako aj vo všetkých ďalších povolených režimoch.
- » Používateľ musí mať minimálny vek 16 rokov a duševnú zrelosť na obsluhu Qeridoo a na prepravu detí.
- » Používateľ je vždy zodpovedný za riadne používanie a spôsobilosť Qeridoo na cestnú premávku.
- » V režime buggy je obsluha mladším používateľom prípustná, pokiaľ je pod dohľadom osoby, ktorá spĺňa vyššie uvedené podmienky.

Pasažieri

- » V jednomiestnom modeli sa smie prepravovať jedno dieťa a v dvojmiestnom modeli až dve deti vo veku od 6 mesiacov do 6 rokov. Na prepravu detí mladších ako 6 mesiacov alebo detí, ktoré nedokážu samostatne sedieť vzpriamene, sa musí použiť špeciálne príslušenstvo: qeridoo.de/go/zubehoer
- » Deti nesmú byť vyššie ako 116,5 cm, aby mali v každej situácii dostatočný priestor nad hlavou.
- » Každé dieťa musí byť riadne pripútané 5-bodovým bezpečnostným pásom.
- » Deti by mali pri každej jazde nosiť cyklistickú prilbu. To sa odporúča aj cyklistovi v režime privesu.
- » Ak sa v dvojmiestnom modeli prepravuje len jedno dieťa, mala by sa zvoliť stredná pozícia na sedenie.

Používanie v súlade s určením

Qeridoo je navrhnutý ako cyklistický prives a je vybavený aj doplnkovým režimom kočíka a chôdze.

Qeridoo slúži výlučne na súkromnú prepravu jedného alebo dvoch detí po spevnených cestách a nesmie sa používať v pretekárskych podmienkach. Okrem toho je možné prevážať batožinu v na to určených priehradkách, pokiaľ je dodržaná povolená hmotnosť a batožina je pri rovnomernom rozložení záťaž bezpečne uložená. Pred použitím Qeridoo si over, aké miestnepredpisy preň platia a ako sa produkt smie používať.

Nepripustná je prevádzka v nespevnenom teréne, preprava batožiny v priestore pre cestujúcich, preprava zvierat, ako aj komerčné využitie. Uvedené výkonnostné limity sa musia bezpodmienečne dodržiavať a pred každým použitím skontrolovať. Deti sa smú prepravovať do maximálnej výšky 116,5 cm. Montuj a používaj výhradne originálne príslušenstvo a náhradné diely, ktoré sú vyrobené alebo odporúčané spoločnosťou Qeridoo. Použitie iných produktov, ako aj akákoľvek ďalšia manipulácia, ktorá sa uskutoční bez výslovného a písomného súhlasu výrobcu, vedie v prípade nehôd a defektov k vylúčeniu zodpovednosti.

Defenzívny štýl jazdy

- » Používaj Qeridoo prezieravo a jazdi vždy defenzívne.
- » Brzdij včas pred dosiahnutím zákrut, križovatiek, prekážok atď. a po nerovných cestách jazdi vždy pomaly.
- » Vyhýbaj sa schodom, eskalátorom a strmým úsekmi ciest.
- » Dodržiavaj dostatočný odstup od prekážok a vyhýbaj sa príliš úzkym cestám.

Na čo si musím dávať pozor v režime privesu?

VYŠŠIE NÁROKY NA JAZDCA

Jazdné vlastnosti bicykla sa ťahaním privesu výrazne menia, čo sa prejavuje najmä pri brzdení a jazde v zákrutách.

- » Pred účasťou v cestnej premávke si nacvič jazdu s privesom.
- » Prepravuj deti až potom, čo si sa na vhodnom teréne oboznámil/a so zmenenými jazdnými vlastnosťami.
- » Pri každej jazde myslí aj na bezpečnosť detí.
- » Svoju jazdu a rýchlosť vždy prispôsob miestnym podmienkam.
- » Dodržiavaj dostatočný odstup od prekážok a vyhýbaj sa príliš úzkym cestám, pretože obe kolesá Qeridoo sa pohybujú mimo bežnej stopy bicykla.
- » Bicykel a prives majú spolu celkovú dĺžku najmenej 2,5 m. Zákruty prekonávajú vo väčších polomeroch ako obvykle a myslí na dodatočnú stopu potrebnú pre vnútorné koleso.

DODATOČNÁ HMOTNOSŤ

Plne naložený jednosedadlový model váži až 50 kg a dvojsedadlový až 60 kg, ktoré musí bicykel okrem vlastnej hmotnosti a hmotnosti jazdca ťahať, brzdiť a udržiavať v stope:

- » Trhavé rozbiehanie a brzdenie spôsobuje vysoké zaťaženie spojky a ťažnej tyče, a tým aj vyššie opotrebenie.

- » Pri brzdení je každá brzdová dráha výrazne dlhšia a zaťaženie brzdových doštičiek zodpovedajúco väčšie.
- » Na mokrych cestách a na klesaniach sa brzdová dráha ďalej predlžuje.
- » Pri brzdení, najmä v zákrutách, môže privesný vozík vybočiť alebo zatlačiť zadné koleso do strany a znížiť jeho trakciu.
- » Vysoká odstredivá sila v zákrutách môže spôsobiť prevrátenie privesného vozíka.
- » Dodržiavaj maximálnu povolenú rýchlosť 20 km/h a vyhýbaj sa jazde v naklonenej polohe.
- » Klesania, zjazdy a zákruty prekonávajú maximálnou rýchlosťou 7 km/h, aby si vylúčil príliš vysoké odstredivé sily.

ŤAŽNÉ VOZIDLO

- » Over vhodnosť ťažného vozidla na základe výkonnostných limitov.
- » Vozidlá podliehajúce registrácii, ako napr. e-biky s podporou motora do 45 km/h alebo vozidlá so spaľovacím motorom, nie sú ako ťažné vozidlo prípustné.
- » Vezmi prosím na vedomie, že cyklistické privesné vozíky ťahané elektricky podporovanými bicyklami (EPAC) môžu byť zákonom obmedzené.
- » Bicykel alebo pedelec (podpora motora do 25 km/h) musí byť technicky v poriadku a vhodný na ťahanie záťaže zodpovedajúcej prípustnej celkovej hmotnosti. Prečítaj si na tento účel príručku ťažného bicykla alebo sa obráť na odborného predajcu, ktorý vykoná príslušnú kontrolu.
- » Bicykel by mal byť vybavený spätným zrkadlom.

Rozloženie hmotnosti v režime prívesu

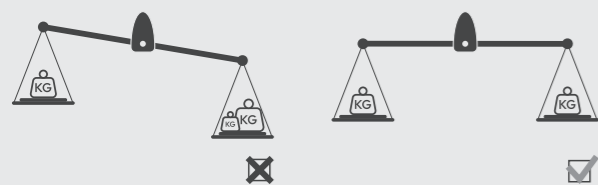

Ťažisko nákladu by malo byť vždy v strede osi kolies.

RIEŠENIE PROBLÉMOV!

Ak sa vyskytnú problémy s pripojením ťažného zariadenia alebo ak nepasuje, navštív nášho sprievodcu ťažnými zariadeniami.

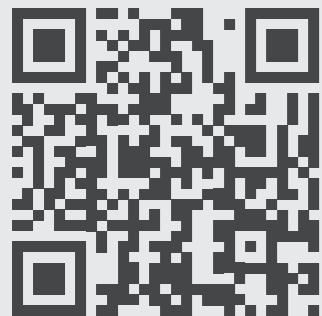

qeridoo.de/go/kupplungsleitfaden

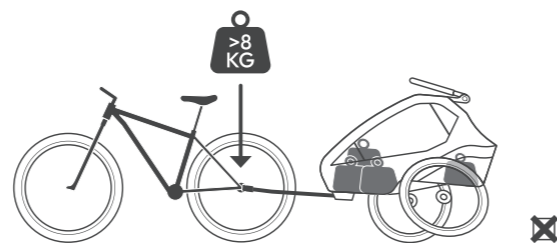

Príliš vysoká záťaž vedie k zhoršeným jazdným vlastnostiam.

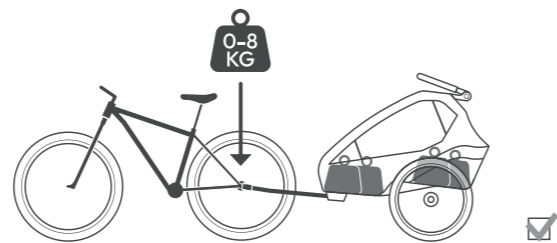

Optimálna opieracia záťaž umožňuje bezpečnú jazdu.

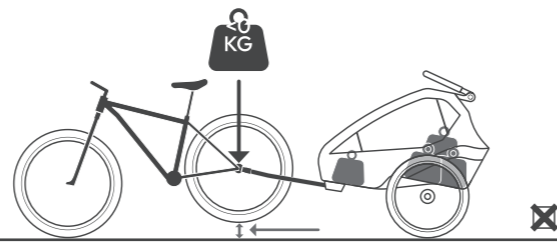

Príliš nízka opieracia záťaž môže nadľahčiť zadnú časť bicykla.

Údržba

PO KAŽDOM POUŽITÍ

- » Vyčisti vnútorný priestor kabíny.
- » Dávaj pozor na hrubé znečistenie a pokiaľ možno ho ihneď odstráň.

PO SILNOM VPLYVE POVETERNOSTNÝCH PODMIENOK

- » Vykonaj dôkladné vnútorné aj vonkajšie čistenie kabíny.
- » Ošetri všetky kĺzavé alebo pohyblivé diely silikónovým sprejom.
- » Kabínu skladaj len vtedy, keď je vyčistená a úplne suchá.
- » Rám a celý poťah utri dosucha.

PRI NEPOUŽÍVANÍ

- » Qeridoo skladuj len na miestach s teplotou skladovania v rozmedzí od -23 °C do maximálne 65 °C.
- » Vozík by sa mal skladovať len v suchom stave.
- » Miesto skladovania by malo byť suché, dobre vetrané a chránené pred priamym slnečným žiarením.
- » Pri vysokej teplote skladovania by sa kolesá mali uchovávať oddelene od kabíny, pretože guma pneumatík môže spôsobovať tvorbu zápachu.
- » Použi ochrannú plachtu Qeridoo, ak musí byť Qeridoo uchovávaný vo vonkajšom prostredí.

Údržba

MESAČNE (ALEBO KAŽDÝCH 200 KM)

- » Skontroluj textilné poťahy, všetky uzávery, ako aj sedadlá a bezpečnostné pásy, či nie sú poškodené, opotrebované alebo či nechýbajú niektoré diely.
- » Skontroluj všetky rámové rúrky, ako aj všetky spojovacie a upevňovacie diely, či nevykazujú známky opotrebovania alebo poškodenia.
- » Skontroluj všetky skrutkové a závlačkové spoje, či sú pevne dotiahnuté.
- » Vyčisti nábojové osky kolies. Osky dodatočne nastriekaj silikónovým sprejom.

POLROČNE (ALEBO KAŽDÝCH 500 KM)

- » Ošetri všetky kĺzavé a pohyblivé diely silikónovým sprejom.
- » Vykonaj dôkladné vnútorné aj vonkajšie čistenie kabíny.
- » Vykonaj kontrolu napnutia špicov, ktoré musí byť medzi 90 a 100 kg.

KAŽDÉ 2 ROKY (ALEBO KAŽDÝCH 2 000 KM)

- » Vymeň listové pružiny, pretože sú opotrebitelným dielom.

KAŽDÉ 3 ROKY (ALEBO KAŽDÝCH 3 000 KM)

- » Najneskôr každé tri roky nechaj vykonať kompletnú prehliadku v odbornom servise.

KAŽDÉ 4 ROKY (ALEBO KAŽDÝCH 4 000 KM)

- » Vymeň nábojové osky.

Pohľad spredu

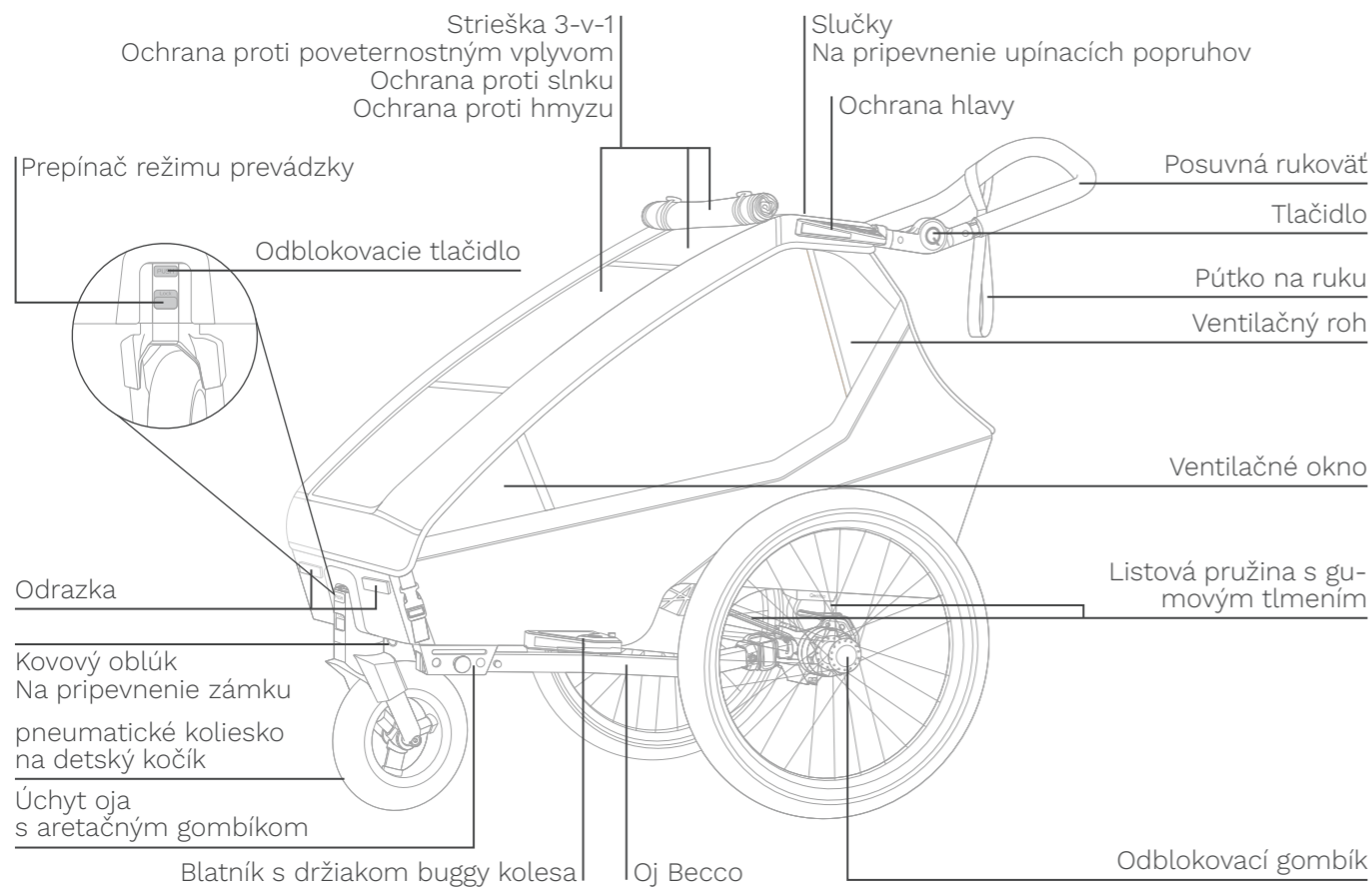

Pohľad zozadu

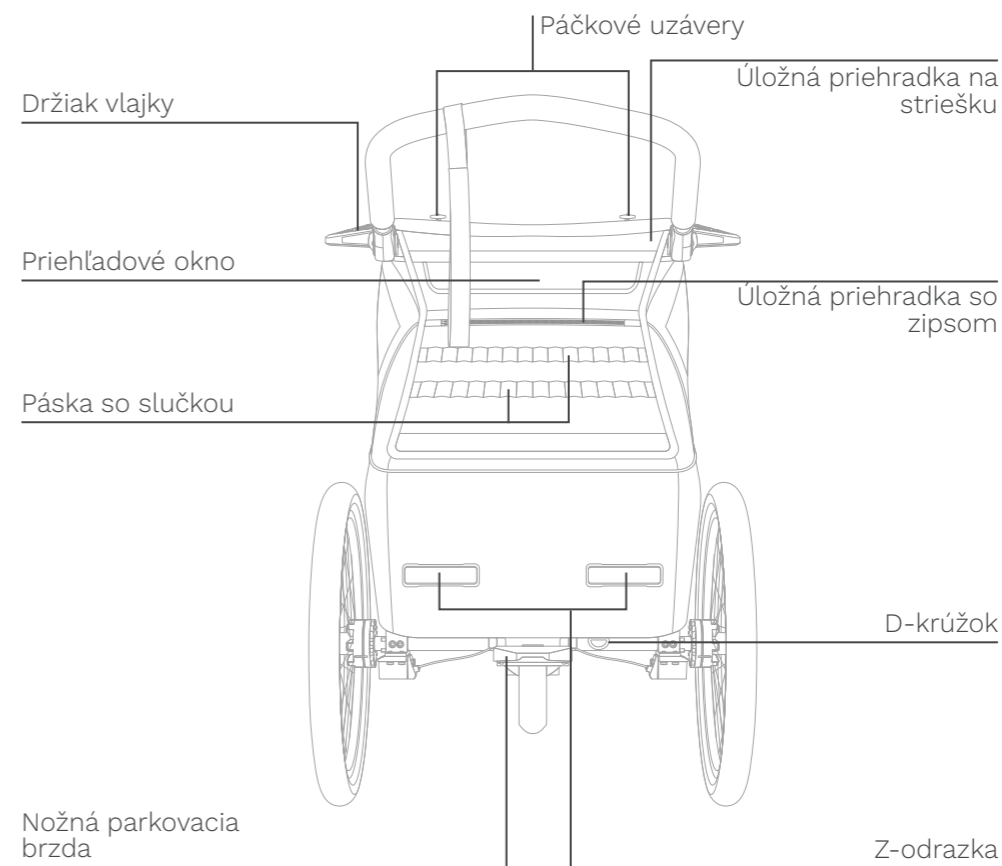

Náhradné diely

Prehľad všetkých náhradných dielov nájdete na nasledujúcom odkaze:



qeridoo.de/go/ersatzteile

Pneumatiky (20-palcové koleso)

20 x 1,75 (47-406)

Veľkosť duše 20 palcov, šírka 20-50 mm

Ventil Schrader

Dbajte na správny smer otáčania.

Sedadlo

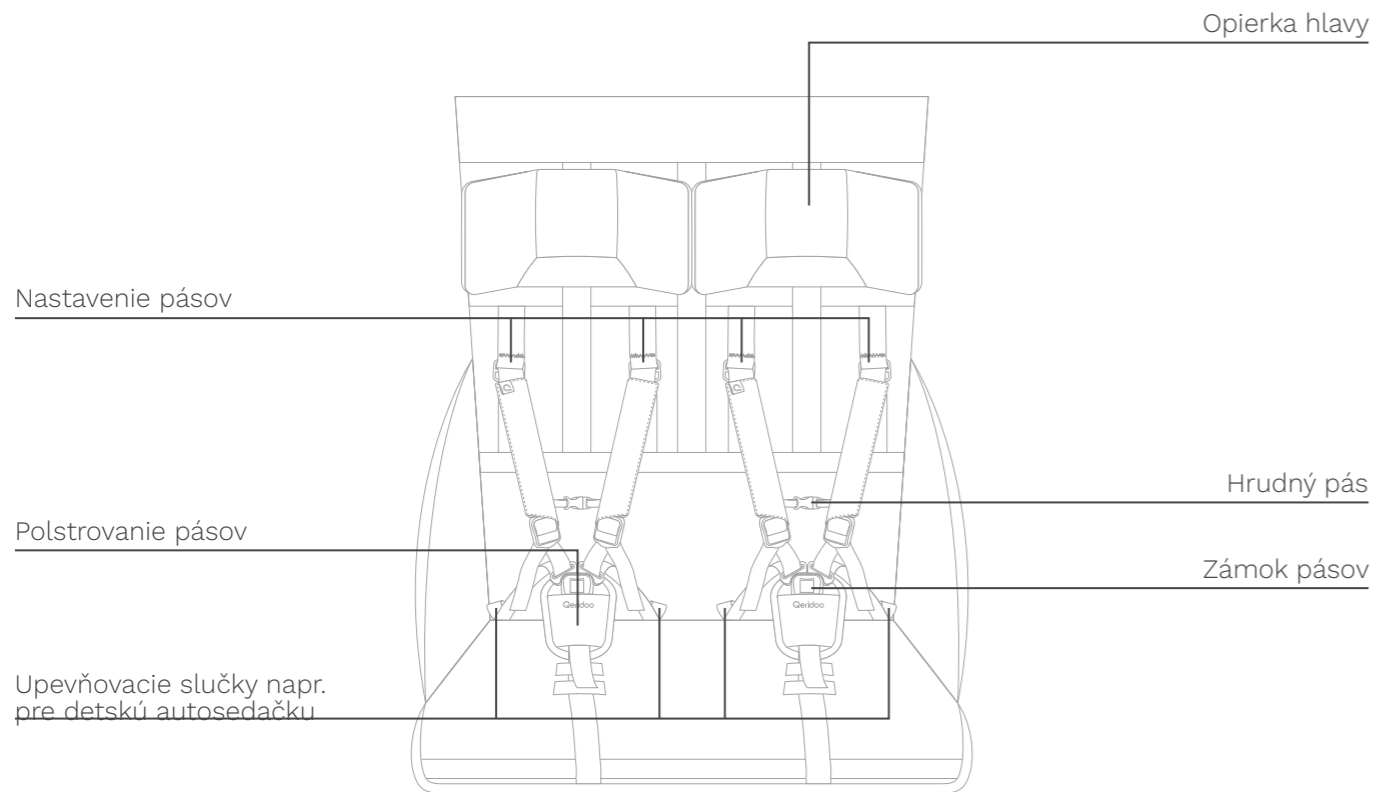

TECHNICKÉ ÚDAJE	JEDNOMIESTNY MODEL	DVOJSEADLOVÝ
Dĺžka v režime privesu	155 cm	155 cm
Hmotnosť prázdneho privesu v režime privesu	18 kg	20 kg
Maximálna šírka priechodu	67 cm	81 cm
Rozsah nastavenia posuvnej rukoväte	62 cm – 122 cm	62 - 122 cm
Objem batožinového priestoru	38 l	45 l
Maximálna telesná výška	116,5 cm	116,5cm
Rozmery v zloženom stave (D x Š x V)	108 x 62,5 x 40 cm	108 x 76 x 47 cm
Rozmery balenia (D x Š x V)	104,5 x 35,5 x 57 cm	103 x 32,5 x 65,5 cm
Povolená celková hmotnosť (Qeridoo + deti + batožina)	50 kg	60 kg
Maximálna nosnosť (deti + batožina)	32 kg	40 kg
Maximálna nosnosť batožinového priestoru (batožina)	5 kg	5 kg
Maximálna nosnosť priestoru na nohy (batožina)	1 kg	1 kg
Maximálna hmotnosť vreciek na drobnosti	0,5 kg	0,5 kg
Maximálna hmotnosť na jedno dieťa	22 kg	22kg
Maximálna hmotnosť oboch detí	–	40kg
Vek	6 mesiacov – 6 rokov	6 mesiacov – 6 rokov
POŽIADAVKY REŽIM PRIVESU	JEDNO- A DVOJMIESTNY MODEL	
Povolený rozsah opieracej záťaže (na hlave oja)	0 – 8 kg	
Minimálna okolitá teplota	-10° C	
Typ ťažného vozidla	Bicykel, Pedelec / E-Bike (podpora do 25 km/h)	
Maximálna povolená rýchlosť	20 km/h, v zákrutách max. 7 km/h	
Veľkosť zadného kolesa (ťažné vozidlo)	25" – 29" (20" – s ojom pre 20" bicykle (príslušenstvo))	

Pri použití príslušenstva je potrebné jeho hmotnosť odpočítať od užitočného zaťaženia. Hmotnosť prázdneho vozíka s namontovaným príslušenstvom plus náklad nesmie prekročiť prípustnú celkovú hmotnosť. Podľa StVZO (Straßenverkehrs-Zulassungs-Ordnung | platné v Nemecku) platí maximálna celková hmotnosť 40 kg pre nebrzdené privesy.

Indicaciones sobre el manual de usuario

¡IMPORTANTE!

Lea atentamente y conserve para futuras consultas.

El presente manual de usuario le informa sobre todos los aspectos técnicos y de seguridad necesarios para el montaje, funcionamiento y mantenimiento del Queridoo.

- » Este manual de usuario es válido para el Kidgoo 2 Lite (biplaza).
- » Lea el manual completo.
- » Utilice el manual para instruir a todos los usuarios.
- » Guarde el manual al alcance del Queridoo.
- » Las ilustraciones mostradas pueden diferir del producto real.
- » Todas las indicaciones de posición (izquierda, derecha, delante, detrás, etc.) se refieren al observador situado detrás del manillar en la dirección de la marcha.

Derechos de autor

Todos los derechos de esta documentación pertenecen a Queridoo GmbH.

Los textos, valores e ilustraciones contenidos no pueden ser reproducidos, distribuidos, utilizados con fines competitivos ni puestos a disposición de terceros sin autorización. Si en esta documentación se utilizan otros nombres de productos, estos se consideran generalmente marcas registradas del fabricante correspondiente.

! ¡ADVERTENCIA!

Las afirmaciones contenidas en esta documentación no deben interpretarse como una garantía de características específicas del producto. A pesar del máximo cuidado, no pueden excluirse inexactitudes técnicas u omisiones. Determinada información puede modificarse a corto plazo y sin previo aviso si es necesario. La versión más reciente está disponible en la sección de descargas de nuestro sitio web.

Certificados

El Queridoo cumple todos los requisitos técnicos de seguridad de la norma europea de seguridad EN 15918, además se han tenido en cuenta la norma de cochecitos EN 1888 y la StVZO. Nuestros cochecitos deportivos para niños cumplen además todos los valores límite de sustancias nocivas exigidos por las normas de seguridad europeas. El cumplimiento de los valores límite legales de sustancias nocivas de todos los textiles es verificado periódicamente por institutos de control independientes. La gestión de calidad está certificada conforme a la ISO 9001.

Usuario

- » Se consideran usuarios las siguientes personas:
 - Toda persona que realice trabajos de montaje en el vehículo o modifique los ajustes.
 - El conductor del vehículo de tracción en modo remolque.
 - El operador en modo silla de paseo, así como en todos los demás modos permitidos.
- » El usuario debe tener una edad mínima de 16 años y la madurez mental necesaria para manejar el Queridoo y transportar niños.
- » El usuario es siempre responsable del uso correcto y de la aptitud para la circulación del Queridoo.
- » En modo silla de paseo, se permite el manejo por parte de un usuario más joven, siempre que esté supervisado por una persona que cumpla los requisitos mencionados anteriormente.

Pasajeros

- » Con el monoplaza se puede transportar un niño y con el biplaza hasta dos niños de entre 6 meses y 6 años. Para transportar niños menores de 6 meses o que no puedan sentarse erguidos por sí mismos, se debe utilizar un accesorio especial: queridoo.de/go/zubehoer
- » Los niños no deben medir más de 116,5 cm para disponer de suficiente espacio libre para la cabeza en cualquier situación.
- » Cada niño debe estar correctamente sujeto con un arnés de seguridad de 5 puntos.
- » Los niños deberían llevar un casco de bicicleta en cadatrayecto. Esto también se recomienda al ciclista en modoremolque.
- » Si solo se transporta un niño en el biplaza, se debe elegir la posición central del asiento.

Uso previsto

El Queridoo está concebido como remolque de bicicleta y equipado con un modo adicional de silla de paseo y de walker.

El Queridoo está destinado exclusivamente al transporte privado de uno o dos niños por caminos pavimentados y no debe utilizarse en condiciones de competición. Además, se puede transportar equipaje en los compartimentos previstos para ello, siempre que se respete el peso permitido y el equipaje esté almacenado de forma segura con una distribución uniforme de la carga. Antes de utilizar el Queridoo, comprueba qué normativas loca-

lesse aplican y cómo puede utilizarse el producto.

No está permitido el uso en terrenos no pavimentados, el transporte de equipaje en el habitáculo de pasajeros, el transporte de animales ni el uso comercial. Los límites de rendimiento indicados deben respetarse estrictamente y comprobarse antes de cada uso. Los niños pueden transportarse hasta una estatura máxima de 116,5 cm. Monta y utiliza exclusivamente accesorios y piezas de repuesto originales fabricados o recomendados por Qeridoo. El uso de otros productos, así como cualquier otra manipulación realizada sin la autorización expresa y por escrito del fabricante, conlleva la exclusión de responsabilidad en caso de accidentes y defectos.

Conducción defensiva

- » Utiliza el Qeridoo con previsión y conduce siempre de forma defensiva.
- » Frena con suficiente antelación antes de llegar a curvas, intersecciones, obstáculos, etc. y circula siempre despacio por caminos irregulares.
- » Evita escaleras, escaleras mecánicas y tramos con pendientes pronunciadas.
- » Mantén suficiente distancia con los obstáculos y evita caminos demasiado estrechos.

¿Qué debo tener en cuenta en el modo remolque?

UNA MAYOR EXIGENCIA PARA EL CICLISTA

El comportamiento de conducción de la bicicleta cambia considerablemente al llevar un remolque, lo cual se nota especialmente al frenar y en las curvas.

- » Practica la conducción con remolque antes de incorporarte al tráfico.
- » Transporta niños solo después de haberte familiarizado con el comportamiento de conducción modificado en un terreno adecuado.
- » Piensa en la seguridad de los niños en cada trayecto.
- » Adapta siempre tu forma de conducir y la velocidad a las condiciones locales.
- » Mantén suficiente distancia con los obstáculos y evita caminos demasiado estrechos, ya que las dos ruedas del Qeridoo circulan fuera del carril habitual de la bicicleta.
- » La bicicleta y el remolque tienen juntos una longitud total de al menos 2,5 m. Toma las curvas con radios más amplios de lo habitual y ten en cuenta el carril adicional necesario para la rueda interior.

PESO ADICIONAL

Con carga completa, el monoplaza pesa hasta 50 kg y el biplaza hasta 60 kg, que la bicicleta debe arrastrar, frenar y mantener en línea además de su propio peso y el del ciclista:

- » Las arrancadas y frenadas bruscas generan altas

cargas en el enganche y la barra de tracción, lo que provoca un mayor desgaste.

- » Al frenar, la distancia de frenado es considerablemente mayor y la carga sobre las pastillas de freno es proporcionalmente más alta.
- » En caminos mojados y en tramos de pendiente, la distancia de frenado se incrementa aún más.
- » Al frenar, especialmente en curvas, el remolque puede derrapar o empujar la rueda trasera hacia un lado, reduciendo su tracción.
- » La alta fuerza centrífuga en curvas puede provocar el vuelco del remolque.
- » Respeta la velocidad máxima permitida de 20 km/h y evita circular en posición inclinada.
- » Recorre pendientes, descensos y curvas a un máximo de 7 km/h para evitar fuerzas centrífugas excesivas.

EL VEHÍCULO DE TRACCIÓN

- » Comprueba la idoneidad del vehículo de tracción en función de los límites de rendimiento.
- » Los vehículos que requieren homologación, como p. ej. e-bikes con asistencia de motor hasta 45 km/h o vehículos con motor de combustión, no están permitidos como vehículo de tracción.
- » Ten en cuenta que los remolques de bicicleta arrastrados por bicicletas con asistencia eléctrica (EPAC) pueden estar sujetos a restricciones legales.
- » La bicicleta o pedelec (asistencia de motor hasta 25 km/h) debe estar en perfecto estado técnico y ser apta para arrastrar cargas de acuerdo con el peso total permitido. Para ello, consulta el

manual de la bicicleta de tracción o acude a un distribuidor especializado para una verificación correspondiente.

- » La bicicleta debería estar equipada con un espejo retrovisor.

Distribución del peso en modo remolque

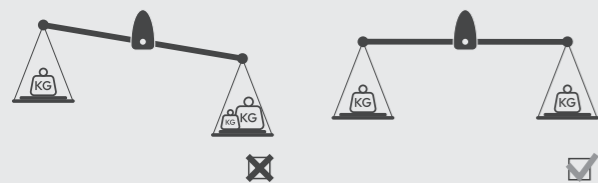

El centro de gravedad de la carga debe estar siempre en el centro del eje de las ruedas.

¡SOLUCIÓN DE PROBLEMAS!

Si hay problemas con la conexión del enganche o si este no encaja, visita nuestra guía de enganches.

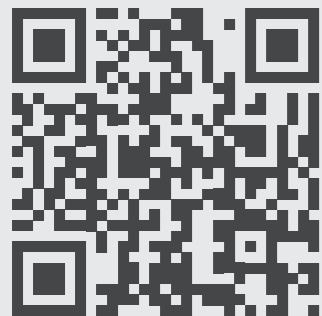

qeridoo.de/go/kupplungsleitfaden

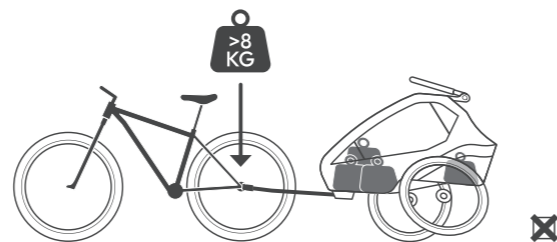

Unademasiado altacarga provoca un mal comportamiento de conducción.

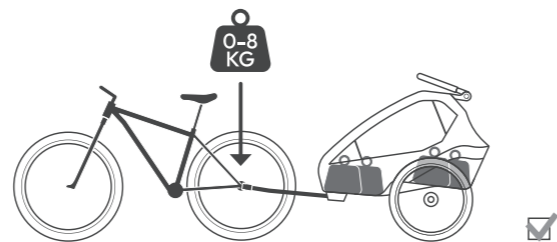

Unaóptimacarga de apoyo permite una conducción segura.

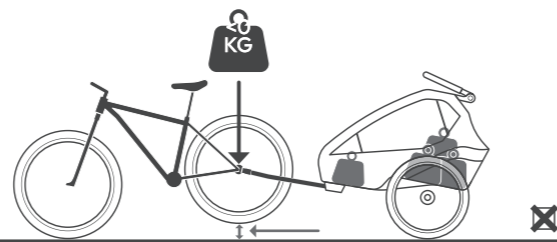

Unademasiado bajacarga de apoyo puede empujar la bicicleta hacia arriba.

Cuidado y mantenimiento

DESPUÉS DE CADA USO

- » Limpia el interior de la cabina.
- » Presta atención a la suciedad gruesa y elimínala lo antes posible.

TRAS CONDICIONES METEOROLÓGICAS ADVERSAS

- » Realiza una limpieza a fondo del interior y exterior de la cabina.
- » Lubrica todas las piezas deslizantes o móviles con spray de silicona.
- » Pliega la cabina solo cuando esté limpia y completamente seca.
- » Seca el chasis y toda la funda con un paño.

CUANDO NO SE UTILICE

- » Almacena el Qeridoo únicamente en lugares con una temperatura de almacenamiento entre -23 °C y un máximo de 65 °C.
- » El carro solo debe almacenarse en estado seco.
- » El lugar de almacenamiento debe ser seco, estar bien ventilado y protegido de la luz solar directa.
- » En caso de temperatura de almacenamiento elevada, las ruedas deben guardarse separadas de la cabina, ya que la goma de los neumáticos puede generar olores.
- » Utiliza una funda protectora Qeridoo si el Qeridoo debe guardarse en el exterior.

Mantenimiento

MENSUALMENTE (O CADA 200 KM)

- » Revisa el revestimiento textil, todos los cierres, así como los asientos y cinturones de seguridad en busca de grietas, desgaste y piezas faltantes.
- » Revisa todos los tubos del cuadro, así como todas las piezas de conexión y fijación en busca de signos de desgaste y daños.
- » Revisa todas las uniones atornilladas y pasadores para asegurar que estén bien ajustados.
- » Limpia los ejes pasantes de las ruedas. Además, rocía los ejes pasantes con spray de silicona.

CADA SEIS MESES (O CADA 500 KM)

- » Lubrica todas las piezas deslizantes y móviles con spray de silicona.
- » Realiza una limpieza exhaustiva interior y exterior de la cabina.
- » Realiza un control de la tensión de los radios, que debe estar entre 90 y 100 kg.

CADA 2 AÑOS (O CADA 2.000 KM)

- » Sustituye las ballestas, ya que son piezas de desgaste.

CADA 3 AÑOS (O CADA 3.000 KM)

- » Haz realizar una inspección completa en un taller especializado como máximo cada tres años.

CADA 4 AÑOS (O CADA 4.000 KM)

- » Sustituye los ejes pasantes.

Vista frontal

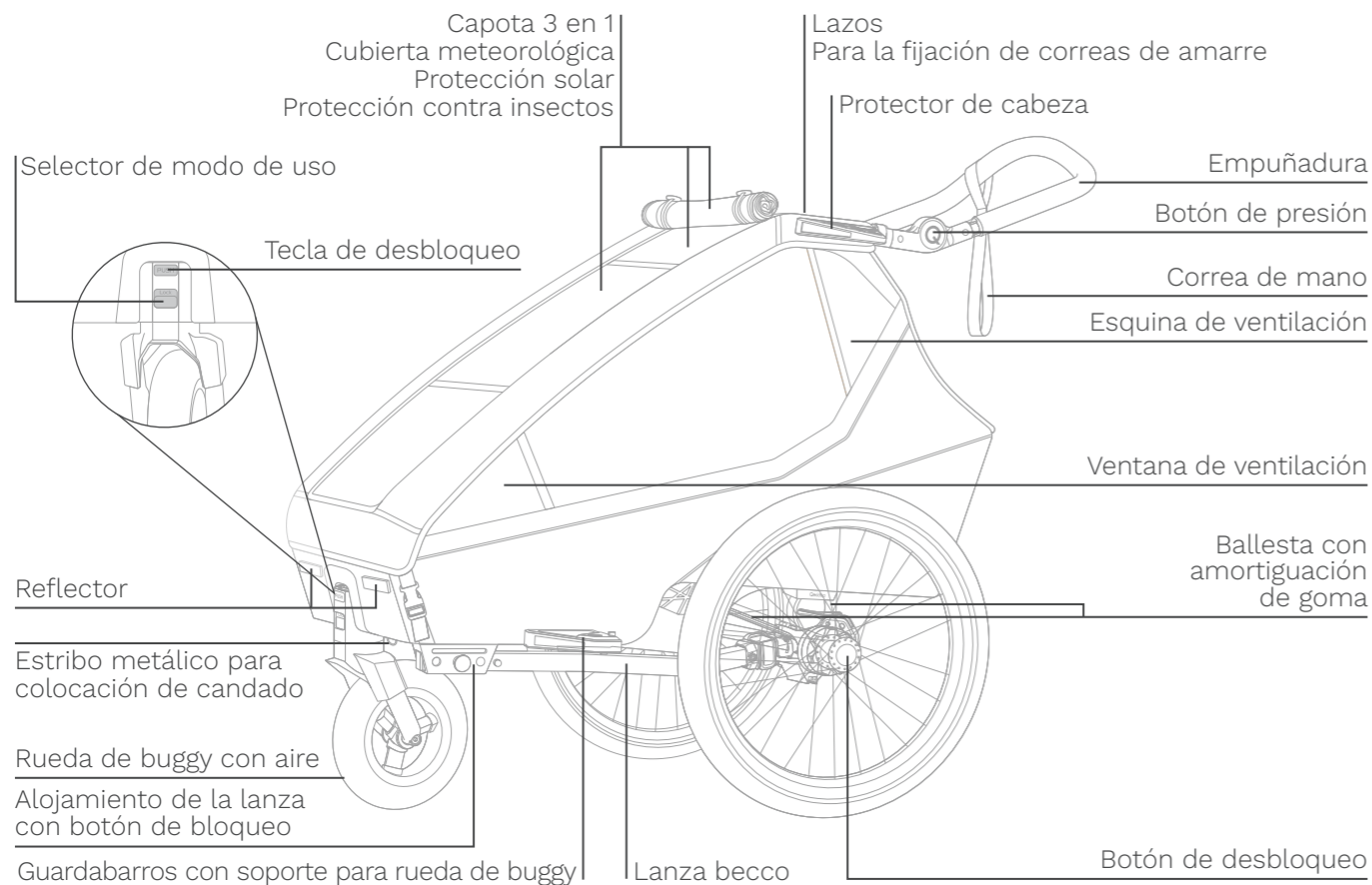

Vista trasera

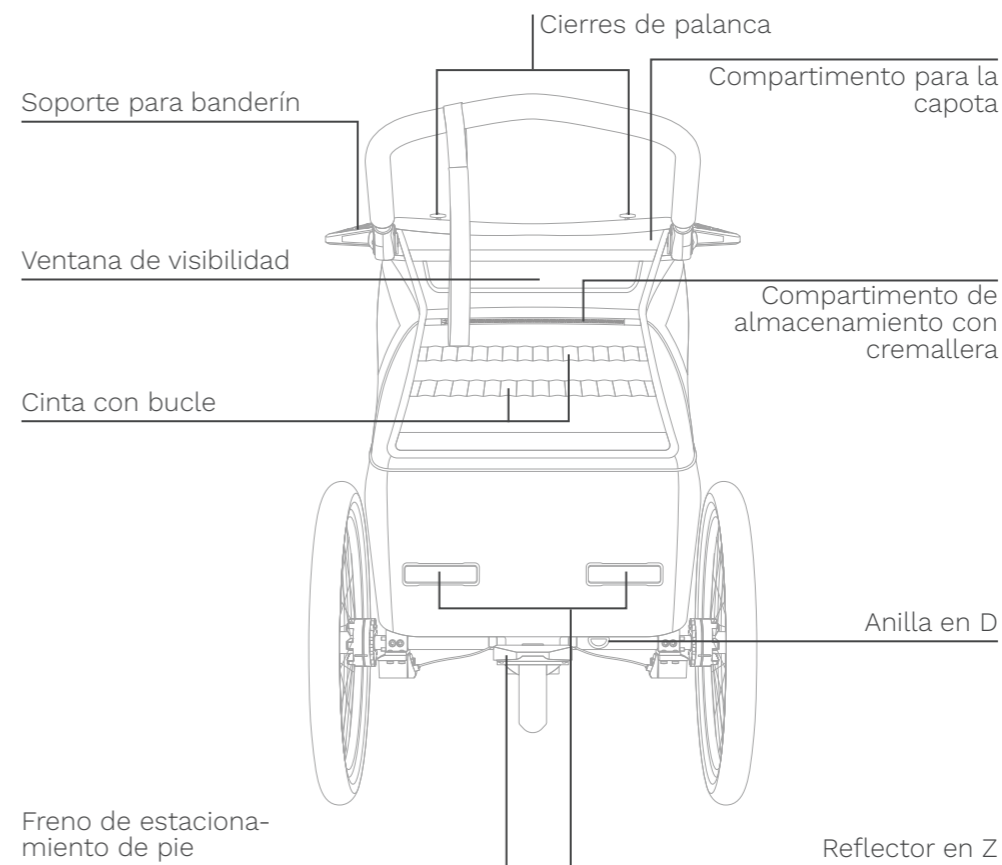

Piezas de repuesto

Encontrarás un resumen de todas las piezas de repuesto en el siguiente enlace:



qeridoo.de/go/ersatzteile

Neumáticos (rueda de 20 pulgadas)

20 x 1,75 (47-406)

Tamaño de la cámara 20 pulgadas, ancho 20-50 mm

Válvula Schrader

Tenga en cuenta la dirección correcta de rodadura.

Asiento

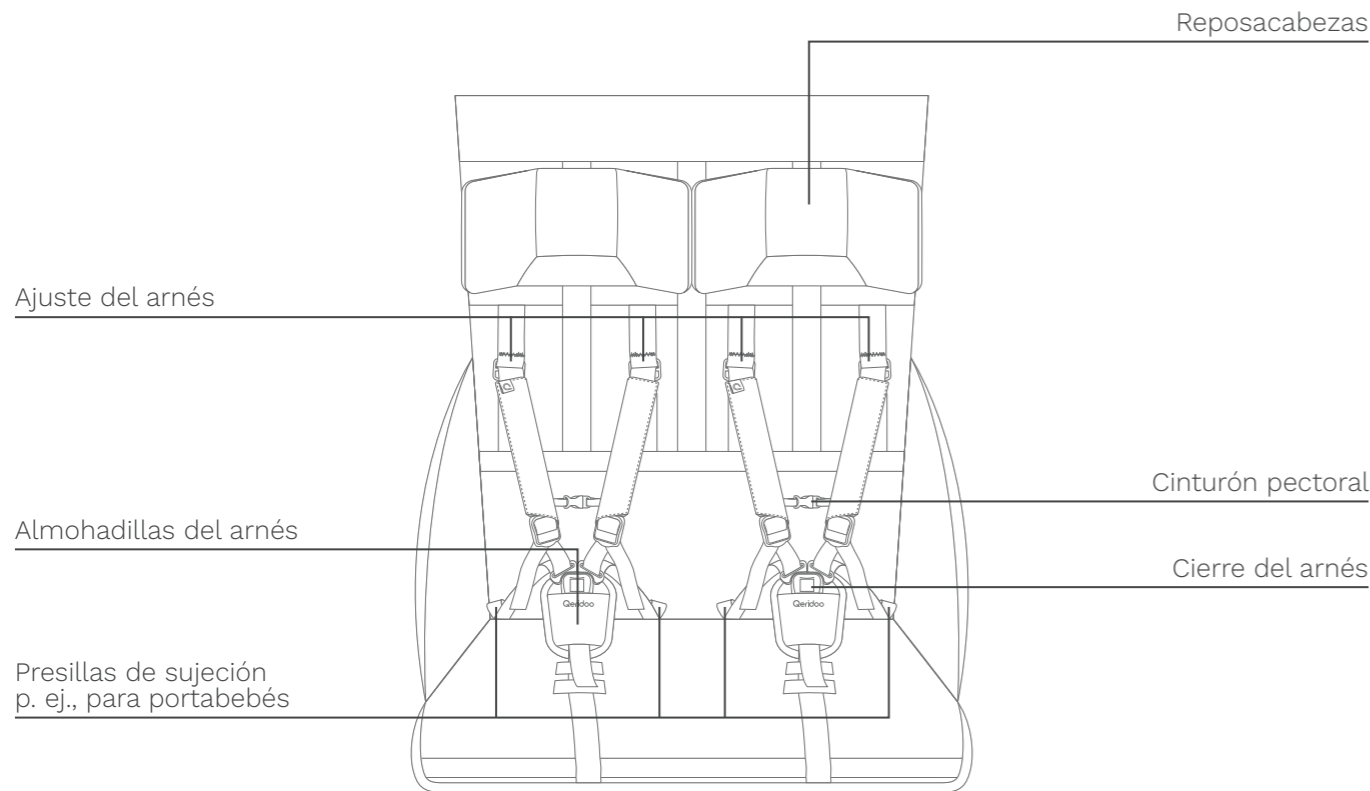

DETALLES TÉCNICOS	MONOPLAZA	DOBLE
Longitud en modo remolque	155 cm	155 cm
Peso en vacío en modo remolque	18 kg	20 kg
Anchura máxima de paso	67 cm	81 cm
Rango de ajuste de la empuñadura	62 cm – 122 cm	62 - 122 cm
Volumen del maletero	38 l	45 l
Estatura máxima del niño	116,5 cm	116,5cm
Medidas plegado montado (L x An x Al)	108 x 62,5 x 40 cm	108 x 76 x 47 cm
Medidas de embalaje (L x An x Al)	104,5 x 35,5 x 57 cm	103 x 32,5 x 65,5 cm
Peso total permitido (Qeridoo + niños + equipaje)	50 kg	60 kg
Carga máxima (niños + equipaje)	32 kg	40 kg
Carga máxima en el maletero (equipaje)	5 kg	5 kg
Carga máxima en el reposapiés (equipaje)	1 kg	1 kg
Peso máximo de los bolsillos para objetos pequeños	0,5 kg	0,5 kg
Peso máximo por niño	22 kg	22kg
Peso máximo de ambos niños	–	40kg
Edad	6 meses – 6 años	6 meses – 6 años
REQUISITOS MODO REMOLQUE	MONOPLAZA Y BIPLAZA	
Rango de carga de apoyo permitido (en el cabezal de la lanza)	0 – 8 kg	
Temperatura ambiente mínima	-10° C	
Tipo de vehículo de tracción	Bicicleta, pedelec / e-bike (asistencia hasta 25 km/h)	
Velocidad máxima permitida	20 km/h, en curvas máx. 7 km/h	
Tamaño de la rueda trasera (vehículo tractor)	25" – 29" (20" – con lanza para bicicletas de 20" (accesorio))	

Si se utilizan accesorios, su peso debe restarse de la carga útil. El peso en vacío con los accesorios instalados más la carga no debe superar el peso total autorizado. Según la StVZO (Straßenverkehrs-Zulassungs-Ordnung | válida en Alemania), el peso total máximo para remolques sin freno es de 40 kg.

Bemærkninger til brugervejledningen

VIGTIGT!

Læs omhyggeligt og opbevar til senere brug.

Denne brugervejledning informerer dig om alle tekniske og sikkerhedsrelevante aspekter, der er nødvendige for montering, drift og vedligeholdelse af Qeridoo.

- » Denne brugervejledning gælder for Kidgoo 2 Lite (to sæder).
- » Læs vejledningen fuldstændigt.
- » Brug vejledningen til at instruere alle brugere.
- » Opbevar vejledningen inden for rækkevidde af Qeridoo.
- » De viste illustrationer kan afvige fra det faktiske produkt.
- » Alle positionsangivelser (venstre, højre, for, bag osv.) henviser til observatøren, der står bag skubbehåndtaget i kørselsretningen.

Ophavsret

Alle rettigheder til denne dokumentation tilhører Qeridoo GmbH.

Indeholdte tekster, værdier og illustrationer må ikke uden tilladelse kopieres, distribueres, anvendes til konkurrenceformål eller gøres tilgængelige for tredjemand. Hvis der i denne dokumentation anvendes andre produktnavne, betragtes disse som regel som registrerede varemærker tilhørende den respektive producent.

! ADVARSEL!

Udsagnene i denne dokumentation skal ikke forstås som en garanti for bestemte produktgenskaber. På trods af al omhu kan tekniske unøjagtigheder eller udeladelser ikke udelukkes. Enkelte oplysninger kan om nødvendigt ændres med kort varsel og uden særskilt meddelelse. Den nyeste version er tilgængelig i downloadområdet på vores hjemmeside.

Certifikater

Qeridoo opfylder alle sikkerhedstekniske krav i den europæiske sikkerhedsstandard EN 15918, og der er ligeledes taget højde for barnevognsstandarden EN 1888 og StVZO. Vores sportsvogne til børn overholder desuden alle grænseværdier for skadelige stoffer, som kræves af de europæiske sikkerhedsstandarder. Overholdelsen af de lovmæssige grænseværdier for skadelige stoffer i alle tekstiler kontrolleres desuden regelmæssigt af uafhængige testinstitutter. Kvalitetsstyringen er certificeret i henhold til ISO 9001.

Bruger

- » Som brugere betragtes følgende personer:
 - Enhver person, der udfører montagearbejde på køretøjet eller ændrer indstillinger.
 - Føreren af trækøretøjet i trailer-tilstand.
 - Brugeren i buggy-tilstand samt alle andre tilladte tilstande.
- » Brugeren skal være mindst 16 år gammel og have den mentale modenhed til at betjene din Qeridoo og til at transportere børn.
- » Brugeren er altid ansvarlig for korrekt brug og trafiksikkerheden af din Qeridoo.
- » I buggy-tilstand er betjening af en yngre bruger tilladt, forudsat at denne overvåges af en person, der opfylder de ovennævnte krav.

Passagerer

- » Med ensæderen må ét barn og med tosæderen må op til to børn i alderen 6 måneder til 6 år transporteres. Til transport af børn under 6 måneder eller børn, der ikke kan sidde oprejst selvstændigt, skal der anvendes særligt tilbehør: qeridoo.de/go/zubehoer
- » Børnene må ikke være højere end 116,5 cm for at have tilstrækkelig hovedfrihed i enhver situation.
- » Hvert barn skal være korrekt spændt fast med en 5-punkts sikkerhedssele.
- » Børnene bør ved enhver kørsel bære en cykelhjelm. Dette anbefales også for cyklisten i trailer-tilstand.
- » Hvis der kun transporteres ét barn i tosæderen, bør den midterste siddeposition vælges.

Tilsigtet brug

Den Qeridoo er designet som cykelanhænger og udstyret med en ekstra klapvogns- og walker-funktion.

Qeridoo er udelukkende beregnet til privat transport af et eller to børn på befæstede veje og må ikke bruges under konkurrenceforhold. Derudover kan bagage medbringes i de dertil beregnede rum, forudsat at den tilladte vægt overholdes, og bagagen er sikkert opbevaret med jævn vægtfordeling. Kontrollér inden brug af Qeridoo, hvilke lokaleregler der gælder, og hvordan produktet må anvendes.

Følgende er ikke tilladt: brug i ubelagt terræn, transport af bagage i passagerrummet, transport

af dyr samt kommerciel brug. De angivne ydelsesbegrænsninger skal ubetinget overholdes og kontrolleres inden hver brug. Børn må transporteres op til en maksimal højde på 116,5 cm. Montér og brug udelukkende originalt tilbehør og reservedele, der er fremstillet eller anbefalet af Qeridoo. Brug af andre produkter samt enhver manipulation, der foretages uden udtrykkelig og skriftlig godkendelse fra producenten, medfører ansvarsfritagelse ved ulykker og defekter.

Defensiv kørestil

- » Brug Qeridoo med omtanke og køр altid defensivt.
- » Brems i god tid inden sving, vejkryds, forhindringer osv., og køр altid langsomt på ujævne veje.
- » Undgå trapper, rulletrapper og stejle strækninger.
- » Hold tilstrækkelig afstand til forhindringer og undgå for smalle veje.

Hvad skal jeg være opmærksom på i trailer-tilstand?

HØJERE KRAV TIL FØREREN

Cyklens køreegenskaber ændres markant ved at trække en anhænger, hvilket især mærkes ved bremsning og i sving.

- » Øv dig i at køre med anhænger, inden du deltager i trafikken.
- » Transportér først børn, når du har gjort dig fortrolig med de ændrede køreegenskaber på et egnet område.
- » Tænk ved hver tur også på børnenes sikkerhed.
- » Tilpas altid din kørestil og hastighed til de lokale forhold.
- » Hold tilstrækkelig afstand til forhindringer og undgå for smalle veje, da Qeridoo's to løbehjul kører uden for det normale cykelspor.
- » Cykel og anhænger har tilsammen en total længde på mindst 2,5 m. Tag sving i bredere radier end normalt, og husk det ekstra spor, der er nødvendigt for det indre løbehjul.

EKSTRA VÆGT

Fuldt lastet vejer enkelsæderen op til 50 kg og dobbeltsæderen op til 60 kg, som cyklen skal trække, bremse og holde i sporet ud over sin egen vægt og førerens vægt:

- » Rykvis acceleration og bremsning fører til høje belastninger på koblingen og trækstangen og dermed til øget slid.
- » Ved bremsning er enhver bremselængde betydeligt

længere, og belastningen på bremsebelægnin-
gerne tilsvarende større.

- » På våde veje og på strækninger med hældning forlænges bremselængden yderligere.
- » Ved bremsning, især i sving, kan traileren skære ud eller skubbe baghjulet til siden og reducere dets vejgreb.
- » Høj centrifugalkraft i sving kan få traileren til at vælte.
- » Overhold den maksimalt tilladte topfart på 20 km/h, og undgå at køre i skrå stilling.
- » Køр ned ad bakker, nedkørsler og gennem sving med højst 7 km/h for at undgå for høje centrifugalkræfter.

TRÆKFARTØJET

- » Kontrollér trækfartøjets egnethed ud fra ydelsesgrænserne.
- » Registreringspligtige køretøjer, som f.eks. e-bikes med motorassistance op til 45 km/h eller køretøjer med forbrændingsmotor, er ikke tilladt som trækfartøj.
- » Vær opmærksom på, at cykeltrailere, der trækkes af elektrisk assisterede cykler (EPAC), kan være lovmæssigt begrænset.
- » Cyklen eller pedelec'en (motorassistance op til 25 km/h) skal være teknisk i orden og egnet til at trække laster svarende til den tilladte totalvægt. Læs håndbogen til trækcyklen, eller kontakt en fagforhandler for en tilsvarende kontrol.
- » Cyklen bør være udstyret med et bakspejl.

Vægtfordeling i trailer-tilstand

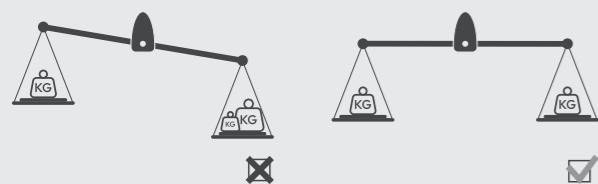

Lastens tyngdepunkt bør altid ligge i midten af hjulakslen.

PROBLEMLØSNINGER!

Hvis der er problemer med tilslutningen af koblingen, eller den ikke passer, kan du besøge vores koblingsguide.

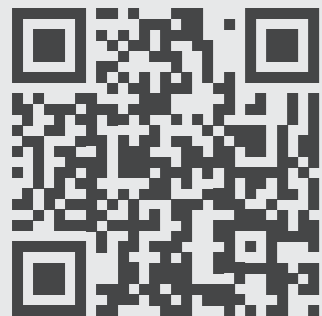

qeridoo.de/go/kupplungsleitfaden

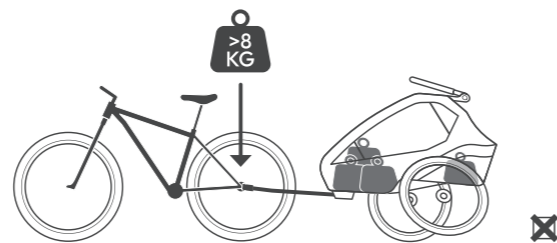

Enfor højbelastning fører til dårlig køreadfærd.

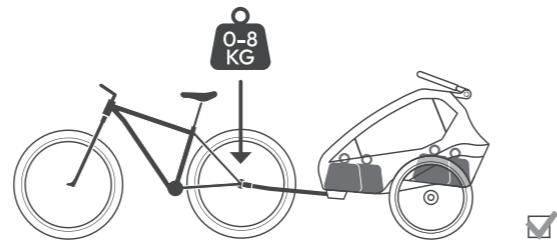

Enoptimalstøttelast muliggør en sikker køreadfærd.

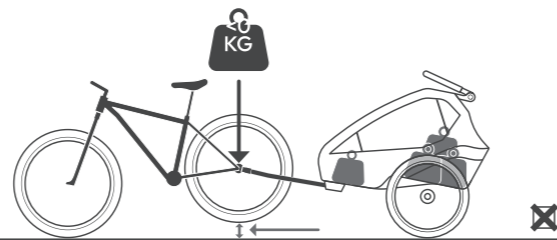

Enfor lavstøttelast kan presse cyklen opad.

Pleje

EFTER HVER BRUG

- » Rengør kabinens indre.
- » Vær opmærksom på grov tilsmudsning, og fjern den hurtigst muligt.

EFTER KRAFTIG VEJRPÅVIRKNING

- » Foretag en grundig indvendig og udvendig rengøring af kabinen.
- » Plej alle glidende eller bevægelige dele med silikonespray.
- » Klap kun kabinen sammen, når den er rengjort og fuldstændigt tør.
- » Tør stellet og hele betrækket af.

NÅR DEN IKKE ER I BRUG

- » Opbevar kun din Qeridoo på steder med en opbevaringstemperatur i området fra -23 °C til maksimalt 65 °C.
- » Vognen bør kun opbevares i tør tilstand.
- » Opbevaringsstedet bør være tørt, godt ventileret og beskyttet mod direkte sollys.
- » Ved høj opbevaringstemperatur bør hjulene opbevares adskilt fra kabinen, da gummiet på dækkene kan forårsage lugtdannelse.
- » Brug en Qeridoo foldgarage, hvis din Qeridoo skal opbevares udendørs.

Vedligeholdelse

MÅNEDLIGT (ELLER HVER 200 KM)

- » Kontrollér tekstilbeklædningen, alle lukninger samt sæderne og sikkerhedsseleer for revner, slid og manglende dele.
- » Kontrollér alle stelrør samt samtlige forbindelsesstykker og fastgørelsesdele for slidtegn og skader.
- » Kontrollér alle skrue- og splitforbindelser for fast sæde.
- » Rengør hjulenes stikakslar. Spray desuden stikakslarne med silikonespray.

HALVÅRLIGT (ELLER HVER 500 KM)

- » Plej alle glidende og bevægelige dele med silikonespray.
- » Udfør en grundig indvendig og udvendig rengøring af kabinen.
- » Udfør en kontrol af egerspændingen, denne skal ligge mellem 90 og 100 kg.

HVERT 2. ÅR (ELLER HVER 2.000 KM)

- » Udskift bladfedrene, da de er en sliddele.

HVERT 3. ÅR (ELLER HVER 3.000 KM)

- » Få senest hvert tredje år udført en komplet inspektion af et autoriseret værksted.

HVERT 4. ÅR (ELLER HVER 4.000 KM)

- » Udskift stikakslarne.

Forside

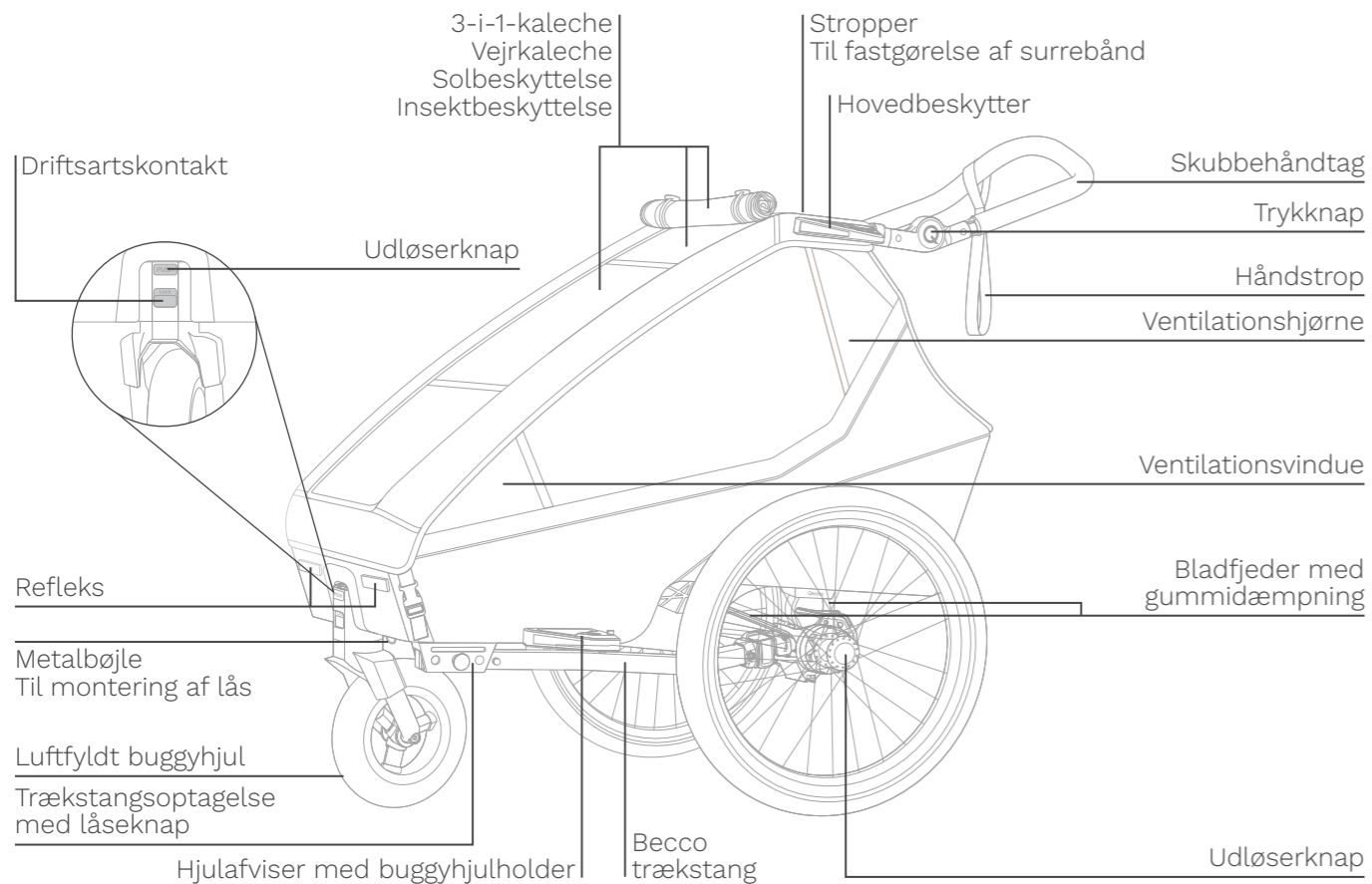

Bagside

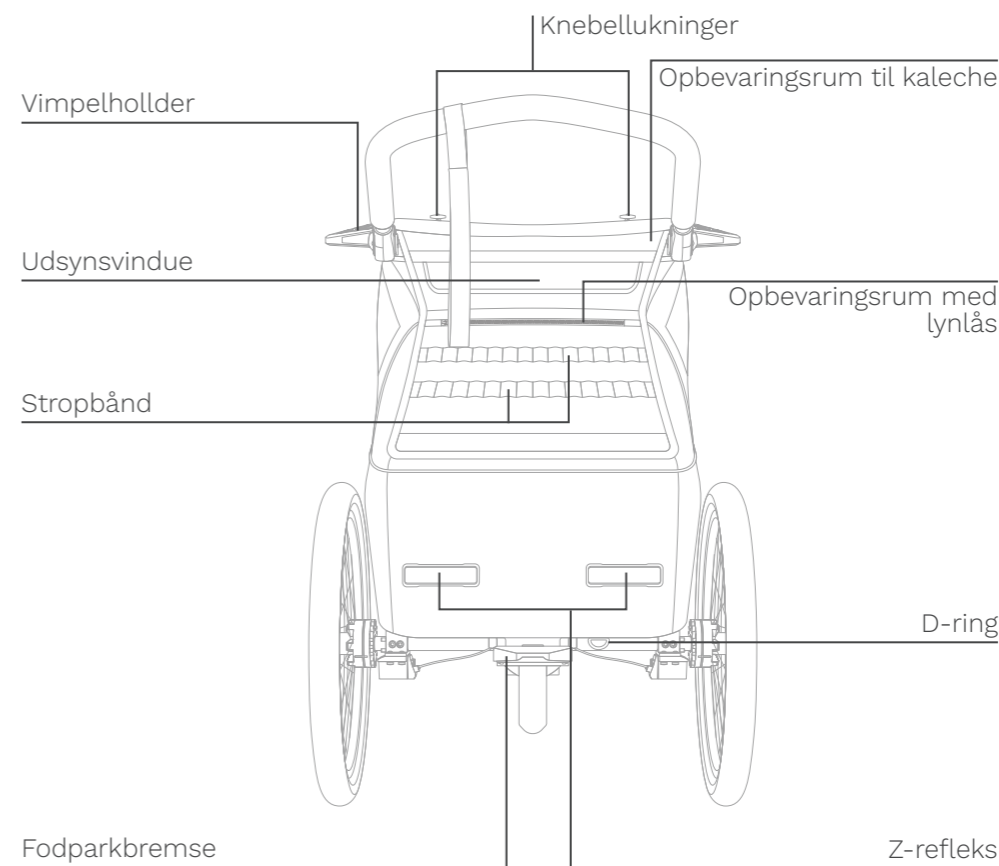

Reserve dele

En oversigt over alle reservedele finder du under følgende link:



qeridoo.de/go/ersatzteile

Dæk (20 tommer hjul)

20 x 1,75 (47-406)

Slangestørrelse 20 tommer, 20-50 mm bred

Schrader-ventil

Vær opmærksom på korrekt rulleretning.

Sædebænk

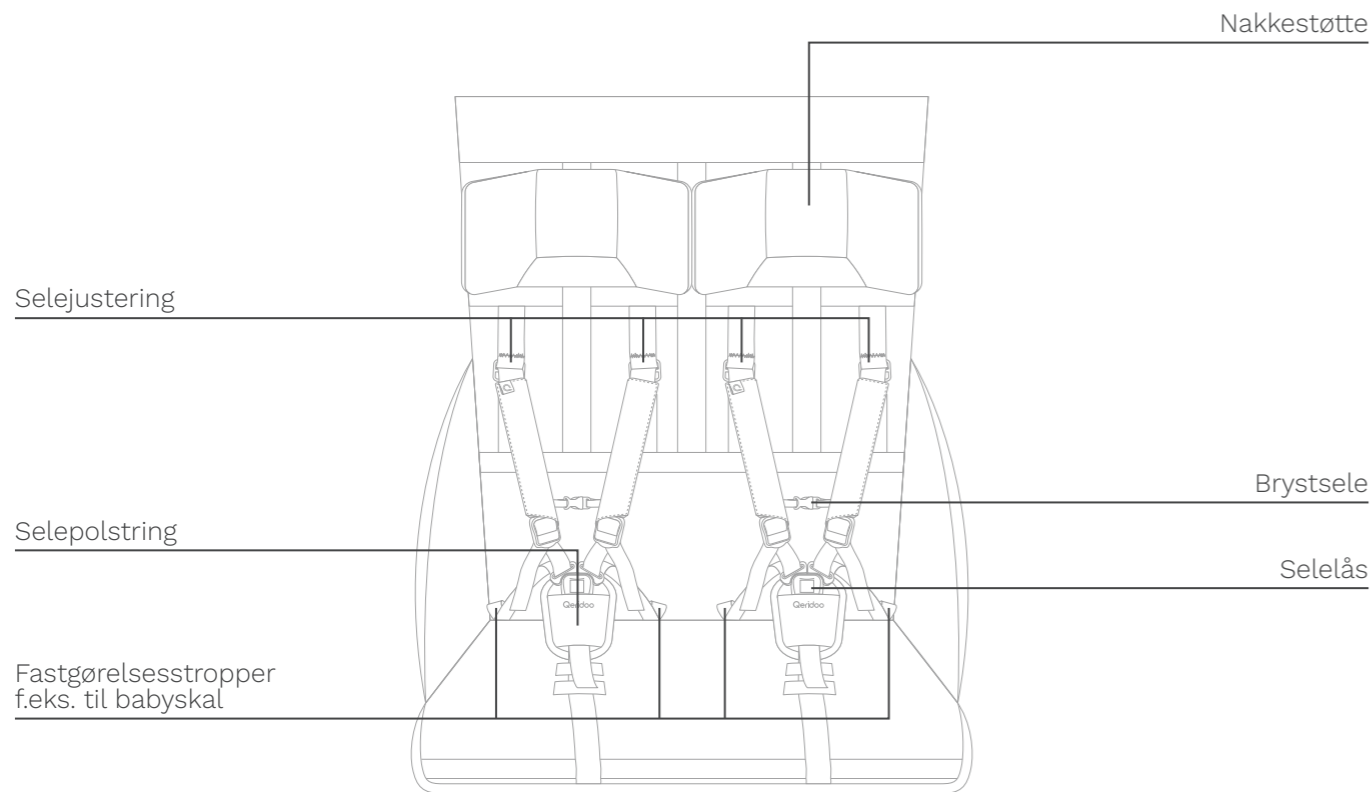

TEKNISKE DETALJER	ENKELTMODEL	TOSÆDER
Længde trailer-tilstand	155 cm	155 cm
Egenvægt trailer-tilstand	18 kg	20 kg
Maksimal gennemkørselsbredde	67 cm	81 cm
Indstillingsområde skubbehåndtag	62 cm – 122 cm	62 - 122 cm
Bagagerumvolumen	38 l	45 l
Maksimal kropshøjde	116,5 cm	116,5cm
Foldemål monteret (L x B x H)	108 x 62,5 x 40 cm	108 x 76 x 47 cm
Emballagemål (L x B x H)	104,5 x 35,5 x 57 cm	103 x 32,5 x 65,5 cm
Tilladt totalvægt (Qeridoo + børn + bagage)	50 kg	60 kg
Maksimal nyttelast (børn + bagage)	32 kg	40 kg
Maksimal nyttelast i bagagerummet (bagage)	5 kg	5 kg
Maksimal nyttelast i fodrum (bagage)	1 kg	1 kg
Maksimalvægt småtingslommer	0,5 kg	0,5 kg
Maksimalvægt per barn	22 kg	22kg
Maksimalvægt begge børn	-	40kg
Alder	6 måneder – 6 år	6 måneder – 6 år

KRAV TRAILER-TILSTAND	EN- OG TOSÆDET MODEL
Tilladt støttelastområde (ved trækstangshovedet)	0 – 8 kg
Minimal omgivelsestemperatur	-10° C
Trækkøretøjstype	Cykel, pedelec / e-bike (assistance op til 25 km/t)
Maksimalt tilladt tophastighed	20 km/h, i sving maks. 7 km/h
Størrelse på baghjulet (trækkøretøj)	25" – 29" (20" – med trækstang til 20" cykler (tilbehør))

Ved brug af tilbehør skal dette fratrækkes nyttelasten. Egenvægten med monteret tilbehør plus last må ikke overstige den tilladte totalvægt. Ifølge StVZO (Straßenverkehrs-Zulassungs-Ordnung | gældende i Tyskland) er den maksimale totalvægt for ubremset anhænger 40 kg.

Indicazioni sul manuale d'uso

IMPORTANTE!

Leggere attentamente e conservare per consultazioni future.

Il presente manuale d'uso fornisce tutte le informazioni tecniche e di sicurezza necessarie per il montaggio, l'utilizzo e la manutenzione del Qeridoo.

- » Il presente manuale d'uso si applica al Kidgoo 2 Lite (biposto).
- » Leggere completamente il manuale.
- » Utilizzare il manuale per istruire tutti gli utenti.
- » Conservare il manuale a portata del Qeridoo.
- » Le illustrazioni mostrate possono differire dal prodotto reale.
- » Tutte le indicazioni di posizione (sinistra, destra, anteriore, posteriore, ecc.) si riferiscono all'osservatore posizionato dietro la maniglia di spinta nella direzione di marcia.

Copyright

Tutti i diritti relativi a questa documentazione rimangono a Qeridoo GmbH.

I testi, i valori e le illustrazioni contenuti non possono essere riprodotti, distribuiti, utilizzati a fini competitivi o resi accessibili a terzi senza autorizzazione. Qualora in questa documentazione vengano utilizzati ulteriori nomi di prodotti, essi sono generalmente da considerarsi marchi registrati del rispettivo produttore.



AVVERTENZA!

Le dichiarazioni contenute in questa documentazione non devono essere intese come una garanzia di specifiche caratteristiche del prodotto. Nonostante la massima cura, non si possono escludere inesattezze tecniche o omissioni. Singole informazioni possono essere modificate a breve termine e senza preavviso, se necessario. La versione più aggiornata è disponibile nella sezione download del nostro sito web.

Certificati

Il Qeridoo soddisfa tutti i requisiti di sicurezza della norma europea EN 15918, sono inoltre considerate la norma per passeggini EN 1888 e il codice della strada tedesco (StVZO). I nostri passeggini sportivi rispettano inoltre tutti i limiti di sostanze nocive richiesti dalle norme di sicurezza europee. Il rispetto dei limiti di legge per le sostanze nocive di tutti i tessuti viene inoltre verificato regolarmente da istituti di controllo indipendenti. Il sistema di gestione della qualità è certificato secondo la norma ISO 9001.

Utilizzatore

- » Sono considerati utilizzatori le seguenti persone:
 - Ogni persona che esegue lavori di montaggio sul veicolo o ne modifica le impostazioni.
 - Il conducente del veicolo trainante in modalità rimorchio.
 - L'operatore in modalità passeggino, nonché in tutte le altre modalità consentite.
- » L'utilizzatore deve avere un'età minima di 16 anni e la maturità mentale necessaria per l'uso del Qeridoo e per il trasporto di bambini.
- » L'utilizzatore è sempre responsabile dell'uso corretto e dell'idoneità alla circolazione del Qeridoo.
- » In modalità passeggino, l'utilizzo da parte di un utilizzatore più giovane è consentito, a condizione che sia supervisionato da una persona che soddisfi i requisiti sopra indicati.

Passeggeri

- » Con il monoposto è consentito trasportare un bambino e con il biposto fino a due bambini di età compresa tra 6 mesi e 6 anni. Per il trasporto di bambini con meno di 6 mesi o che non sono in grado di stare seduti autonomamente in posizione eretta, è necessario utilizzare accessori specifici: qeridoo.de/go/zubehoer
- » I bambini non devono superare i 116,5 cm di altezza, per garantire in ogni situazione sufficiente spazio libero sopra la testa.
- » Ogni bambino deve essere correttamente allacciato con una cintura di sicurezza a 5 punti.
- » I bambini dovrebbero indossare un casco da bicicletta durante ogni corsa. Questo è raccomandato anche al ciclista in modalità rimorchio.
- » Qualora nel biposto venga trasportato un solo bambino, si consiglia di scegliere la posizione di seduta centrale.

Uso conforme alla destinazione d'uso

Il Qeridoo è concepito come rimorchio per bicicletta ed è dotato di una modalità passeggino e walker aggiuntiva.

Il Qeridoo è destinato esclusivamente al trasporto privato di uno o due bambini su strade asfaltate e non può essere utilizzato in condizioni di competizione. Inoltre, è possibile trasportare bagagli negli appositi scomparti, a condizione che il peso consentito venga rispettato e il bagaglio sia riposto in modo sicuro con una distribuzione uniforme del

carico. Prima di utilizzare il Qeridoo, verifica quali normative locali si applicano e come il prodotto può essere utilizzato.

Non sono consentiti l'uso su terreni non asfaltati, il trasporto di bagagli nell'abitacolo, il trasporto di animali e l'uso commerciale. I limiti di prestazione indicati devono essere assolutamente rispettati e verificati prima di ogni utilizzo. I bambini possono essere trasportati fino a un'altezza massima di 116,5 cm. Monta e utilizza esclusivamente accessori e ricambi originali, prodotti o raccomandati da Qeridoo. L'utilizzo di altri prodotti, così come qualsiasi altra manipolazione effettuata senza l'espressa autorizzazione scritta del produttore, comporta l'esclusione della responsabilità in caso di incidenti e difetti.

Guida difensiva

- » Utilizza il Qeridoo in modo previdente e guida sempre in modo difensivo.
- » Frena con anticipo prima di raggiungere curve, incroci, ostacoli ecc. e percorri i tratti irregolari sempre a bassa velocità.
- » Evita scale, scale mobili e tratti ripidi.
- » Mantieni una distanza sufficiente dagli ostacoli ed evita i percorsi troppo stretti.

Cosa devo tenere in considerazione nella modalità rimorchio?

MAGGIORI ESIGENZE PER IL CICLISTA

Il comportamento di guida della bicicletta cambia notevolmente trainando un rimorchio, il che si nota in particolare durante la frenata e nelle curve.

- » Esercitati a guidare con il rimorchio prima di entrare nel traffico stradale.
- » Trasporta i bambini solo dopo aver preso confidenza con la guida in un'area adatta.
- » Pensa alla sicurezza dei bambini ad ogni tragitto.
- » Adatta sempre il tuo stile di guida e la velocità alle condizioni locali.
- » Mantieni una distanza sufficiente dagli ostacoli ed evita i percorsi troppo stretti, poiché le due ruote laterali del Qeridoo scorrono al di fuori della normale carreggiata della bicicletta.
- » Bicicletta e rimorchio hanno insieme una lunghezza totale di almeno 2,5 m. Percorri le curve con raggi più ampi del solito e tieni conto dello spazio aggiuntivo necessario per la ruota interna.

PESO AGGIUNTIVO

A pieno carico, il monoposto pesa fino a 50 kg e il biposto fino a 60 kg, che la bicicletta deve trainare, frenare e mantenere in carreggiata in aggiunta al proprio peso e a quello del ciclista:

- » Partenze e frenate brusche causano elevate sollecitazioni sull'attacco e sul timone, con conseguente maggiore usura.
- » In frenata, ogni distanza di arresto è notevol-

mente più lunga e lo stress sulle pastiglie dei freni è corrispondentemente maggiore.

- » Su percorsi bagnati e in discesa, la distanza di arresto si allunga ulteriormente.
- » In frenata, in particolare in curva, il rimorchio può sbandare o spingere lateralmente la ruota posteriore, riducendone la trazione.
- » L'elevata forza centrifuga in curva può causare il ribaltamento del rimorchio.
- » Rispetta la velocità massima consentita di 20 km/h ed evita di viaggiare in pendenza laterale.
- » Percorri discese, tratti in pendenza e curve a un massimo di 7 km/h, per escludere forze centrifughe eccessive.

IL VEICOLO TRAINANTE

- » Verifica l'idoneità del veicolo trainante in base ai limiti di prestazione.
- » I veicoli soggetti a immatricolazione, come ad es. e-bike con assistenza del motore fino a 45 km/h o veicoli con motore a combustione, non sono ammessi come veicolo trainante.
- » Tieni presente che i rimorchi per biciclette trainati da biciclette a pedalata assistita (EPAC) possono essere soggetti a restrizioni di legge.
- » La bicicletta o pedelec (assistenza del motore fino a 25 km/h) deve essere in perfette condizioni tecniche e idonea a trainare carichi corrispondenti al peso totale consentito. Consulta il manuale della bicicletta trainante o rivolgiti a un rivenditore specializzato per una verifica.
- » La bicicletta dovrebbe essere dotata di uno specchietto retrovisore.

Distribuzione del peso in modalità rimorchio

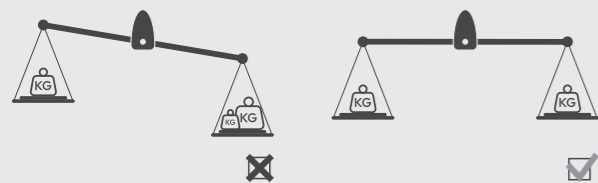

Il baricentro del carico dovrebbe trovarsi sempre al centro dell'asse delle ruote.

RISOLUZIONE DEI PROBLEMI!

In caso di problemi con il collegamento del gancio di traino o se questo non dovesse essere compatibile, consulta la nostra guida al gancio di traino.

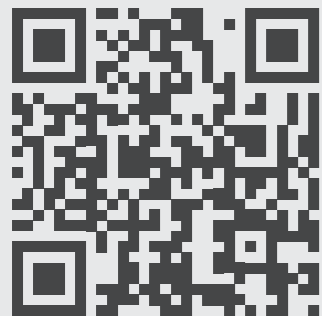

qeridoo.de/go/kupplungsleitfaden

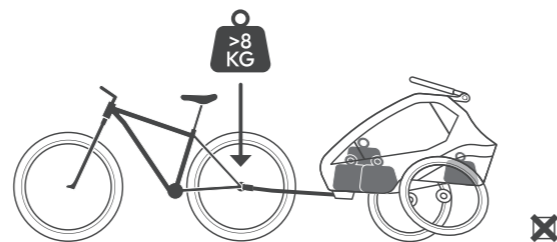

Un carico eccessivo comporta un cattivo comportamento di guida.

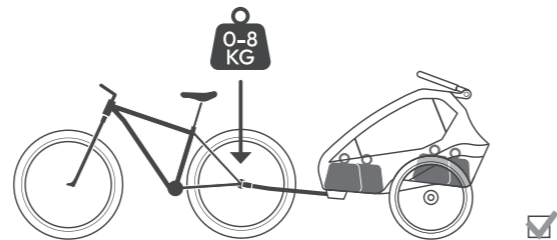

Un carico d'appoggio ottimale consente un comportamento di guida sicuro.

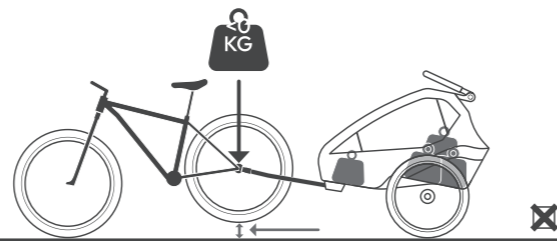

Un carico d'appoggio troppo basso può sollevare la bicicletta verso l'alto.

Manutenzione e cura

DOPO OGNI UTILIZZO

- » Pulisci l'interno della cabina.
- » Fai attenzione allo sporco grossolano e rimuovilo il prima possibile.

DOPO CONDIZIONI ATMOSFERICHE INTENSE

- » Esegui una pulizia accurata della cabina, sia interna che esterna.
- » Tratta tutte le parti scorrevoli o mobili con spray al silicone.
- » Ripiega la cabina solo quando è pulita e completamente asciutta.
- » Asciuga il telaio e l'intero rivestimento.

IN CASO DI NON UTILIZZO

- » Conserva il Qeridoo solo in luoghi con una temperatura di stoccaggio compresa tra -23 °C e un massimo di 65 °C.
- » Il passeggino dovrebbe essere conservato solo in condizioni asciutte.
- » Il luogo di conservazione dovrebbe essere asciutto, ben ventilato e protetto dalla luce diretta del sole.
- » In caso di temperatura di stoccaggio elevata, le ruote dovrebbero essere conservate separatamente dalla cabina, poiché la gomma dei pneumatici può generare odori.
- » Utilizza una copertura protettiva Qeridoo se il Qeridoo deve essere conservato all'esterno.

Manutenzione

MENSILMENTE (O OGNI 200 KM)

- » Controlla il rivestimento tessile, tutte le chiusure, i sedili e le cinture di sicurezza per verificare la presenza di strappi, usura e parti mancanti.
- » Controlla tutti i tubi del telaio, tutti i pezzi di collegamento e i componenti di fissaggio per segni di usura e danni.
- » Controlla che tutti i collegamenti a vite e le copiglie siano ben saldi.
- » Pulisci i perni passanti delle ruote. Spruzza inoltre i perni passanti con spray al silicone.

OGNI SEI MESI (O OGNI 500 KM)

- » Tratta tutte le parti scorrevoli e mobili con spray al silicone.
- » Esegui una pulizia accurata interna ed esterna della cabina.
- » Esegui un controllo della tensione dei raggi, che deve essere compresa tra 90 e 100 kg.

OGNI 2 ANNI (O OGNI 2.000 KM)

- » Sostituisci le molle a balestra, poiché sono un componente soggetto a usura.

OGNI 3 ANNI (O OGNI 3.000 KM)

- » Fai eseguire al più tardi ogni tre anni un'ispezione completa da un'officina specializzata.

OGNI 4 ANNI (O OGNI 4.000 KM)

- » Sostituisci i perni passanti.

Vista frontale

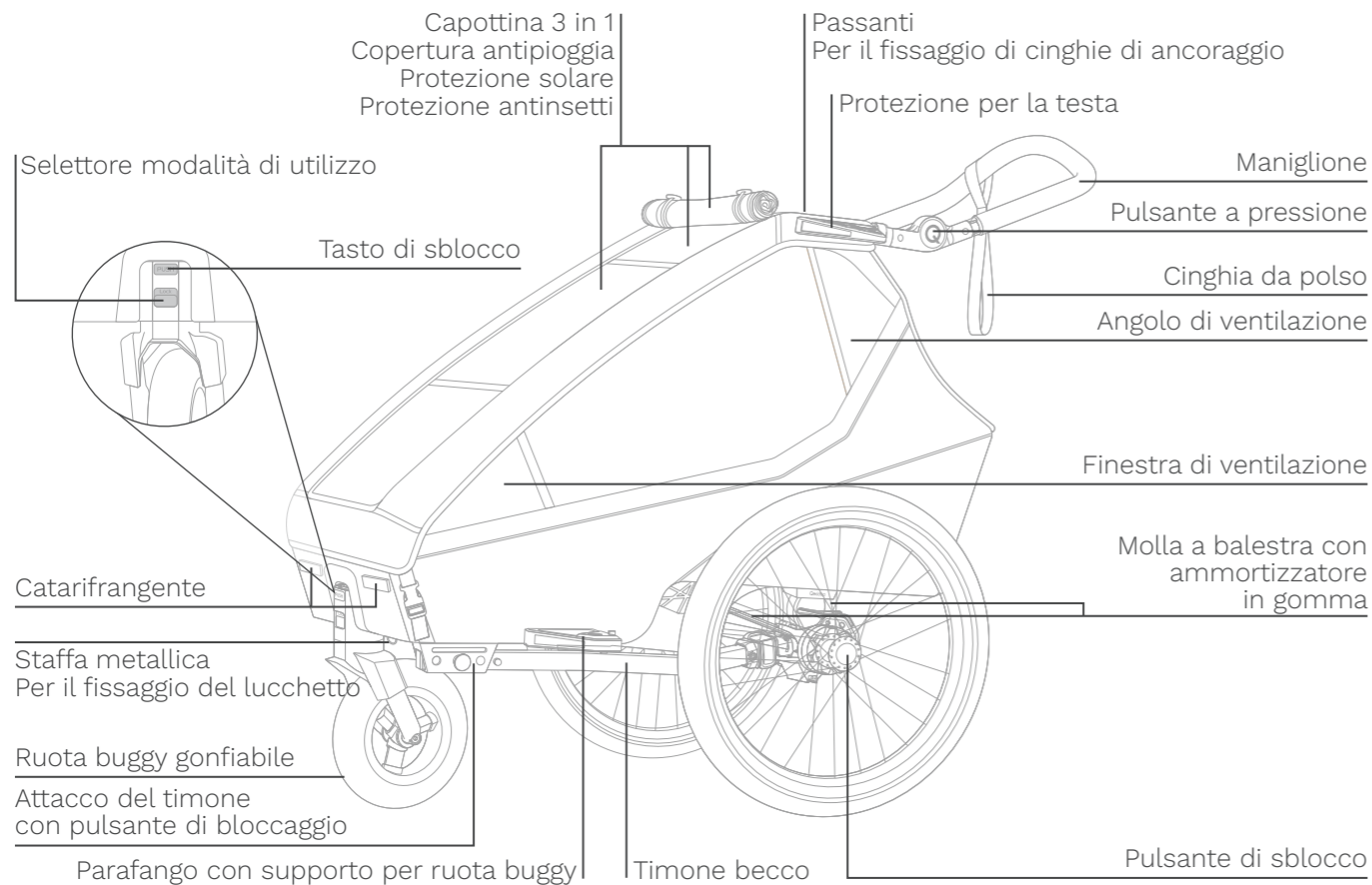

Vista posteriore

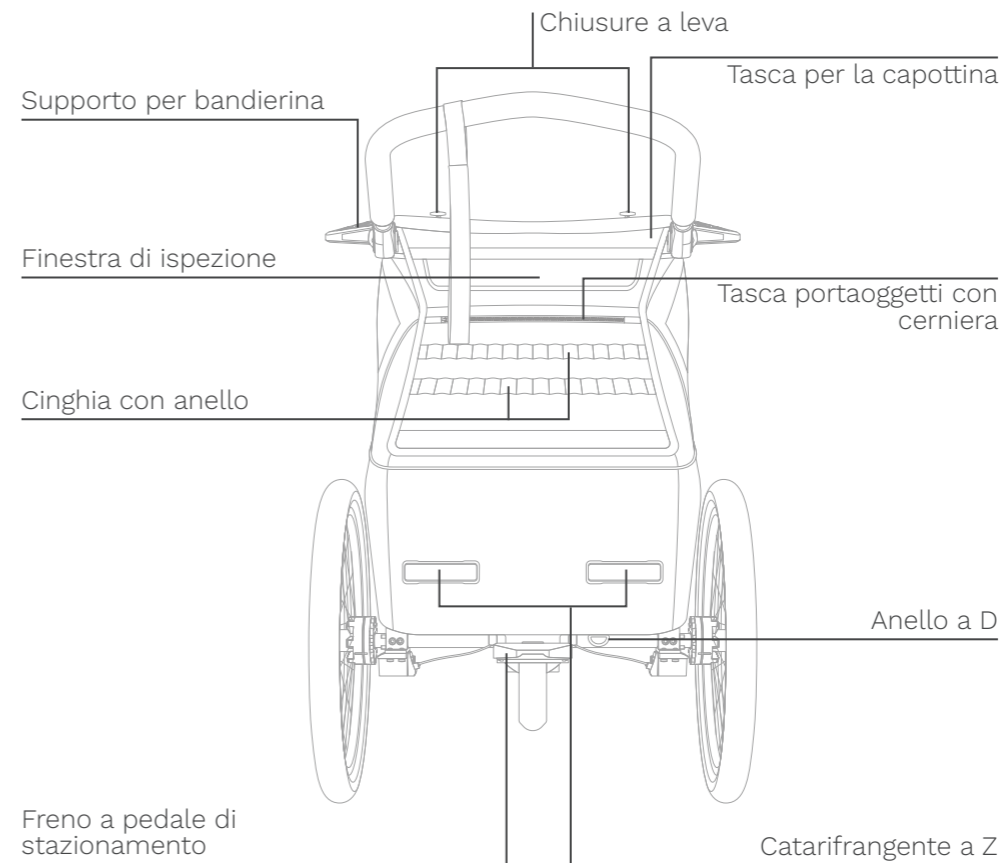

Ricambi

Una panoramica di tutti i ricambi è disponibile al seguente link:



qeridoo.de/go/ersatzteile

Pneumatici
(ruota da 20 pollici)

20 x 1,75 (47-406)

Dimensione camera d'aria 20 pollici,
larghezza 20-50 mm

Valvola Schrader

Osservare il corretto
senso di rotazione.

Sedile

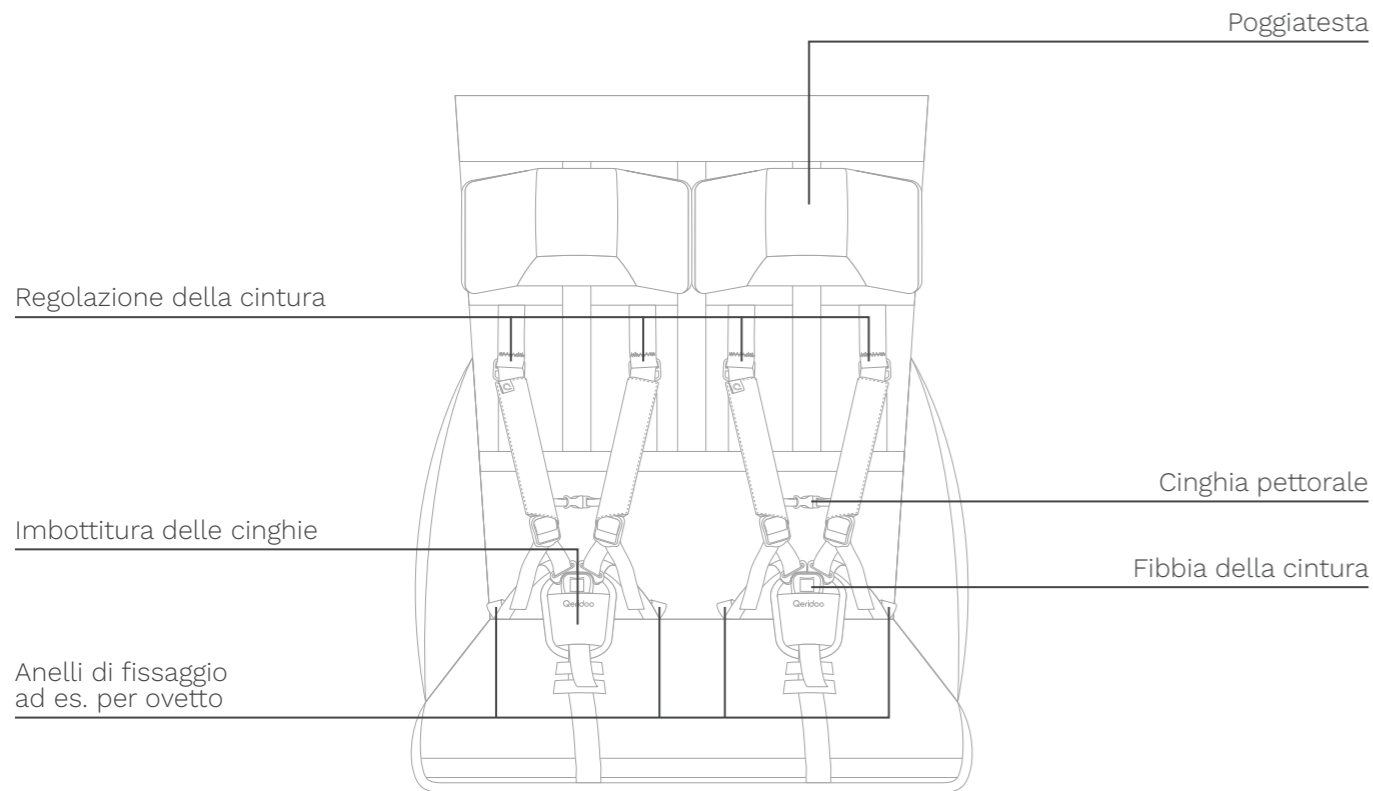

DETTAGLI TECNICI	MONOPOSTO	POSTO SINGOLO
Lunghezza in modalità rimorchio	155 cm	155 cm
Peso a vuoto in modalità rimorchio	18 kg	20 kg
Larghezza massima di passaggio	67 cm	81 cm
Regolazione del maniglione	62 cm – 122 cm	62 - 122 cm
Volume del bagagliaio	38 l	45 l
Altezza massima del bambino	116,5 cm	116,5cm
Dimensioni da piegato montato (L x L x A)	108 x 62,5 x 40 cm	108 x 76 x 47 cm
Dimensioni dell'imballaggio (L x L x A)	104,5 x 35,5 x 57 cm	103 x 32,5 x 65,5 cm
Peso totale consentito (Qeridoo + bambini + bagaglio)	50 kg	60 kg
Carico utile massimo (bambini + bagaglio)	32 kg	40 kg
Carico utile massimo nel bagagliaio (bagaglio)	5 kg	5 kg
Carico utile massimo nel vano piedi (bagaglio)	1 kg	1 kg
Peso massimo tasche portaoggetti	0,5 kg	0,5 kg
Peso massimo per bambino	22 kg	22kg
Peso massimo di entrambi i bambini	–	40kg
Età	6 mesi – 6 anni	6 mesi – 6 anni
REQUISITI MODALITÀ RIMORCHIO	MONOPOSTO E BIPOSTO	
Intervallo di carico d'appoggio consentito (sulla testa del timone)	0 – 8 kg	
Temperatura ambientale minima	-10° C	
Tipo di veicolo trainante	Bicicletta, Pedelec / E-Bike (assistenza fino a 25 km/h)	
Velocità massima consentita	20 km/h, in curva max. 7 km/h	
Dimensione della ruota posteriore (veicolo trainante)	25" – 29" (20" – con timone per biciclette da 20" (accessorio))	

In caso di utilizzo di accessori, il loro peso deve essere sottratto dal carico utile. Il peso a vuoto con gli accessori montati più il carico non deve superare il peso totale consentito. Secondo la StVZO (Straßenverkehrs-Zulassungs-Ordnung | valida in Germania), il peso totale massimo per rimorchi senza freno è di 40 kg.

Megjegyzések a használati útmutatóhoz

FONTOS!

Kérjük, figyelmesen olvassa el, és őrizze meg későbbi használatra.

A jelen használati útmutató minden műszaki és biztonsági szempontból fontos információt tartalmaz a Qeridoo összeszereléséhez, használatához és karbantartásához.

- » Ez a használati útmutató a Kidgoo 2 Lite (kétszemélyes) modellre vonatkozik.
- » Olvassa el teljes egészében az útmutatót.
- » Használja az útmutatót minden felhasználó oktatásához.
- » Tartsa az útmutatót a Qeridoo közelében.
- » A bemutatott ábrák eltérhetnek a tényleges terméktől.
- » Minden helyzetmegjelölés (bal, jobb, elől, hátul stb.) a tolókar mögött, a haladási irányba néző megfigyelőre vonatkozik.

Szerzői jog

A dokumentáció minden joga a Qeridoo GmbH tulajdonában marad.

A benne található szövegek, értékek és ábrák engedély nélkül nem sokszorosíthatók, nem terjeszthetők, nem használhatók fel versenycélokra, és nem tehetők hozzáférhetővé harmadik felek számára. Amennyiben a dokumentációban további terméknevek szerepelnek, ezek általában az adott gyártó bejegyzett védjegyeinek minősülnek.



FIGYELMEZTETÉS!

A dokumentációban szereplő kijelentések nem értelmezhetők meghatározott terméktulajdonosságok garانتálásaként. Minden gondosság ellenére nem zárhatók ki műszaki pontatlanságok vagy hiányosságok. Egyes információk szükség esetén rövid időn belül és külön értesítés nélkül módosíthatók. A legfrissebb verzió weboldalunk letöltési részében érhető el.

Tanúsítványok

A Qeridoo teljesíti az EN 15918 európai biztonsági szabvány összes biztonsági követelményét, figyelembe veszi továbbá az EN 1888 babakocsi-szabványt és a StVZO-t is. Gyermekek sportkocsijaink emellett teljesítik az európai biztonsági szabványok által előírt összes károsanyag-határértéket. A textíliák törvényes károsanyag-határértékeket betartását független vizsgálóintézetek rendszeresen ellenőrzik. A minőségirányítás az ISO 9001 szerint tanúsított.

Felhasználók

- » Felhasználónak minősülnek a következő személyek:
 - Minden személy, aki szerelési munkákat végez a járművön, vagy beállításokat módosít.
 - A vontató jármű vezetője pótkocsi üzemmódban.
 - A kezelő buggy módban, valamint minden egyéb engedélyezett módban.
- » A felhasználónak legalább 16 évesnek kell lennie, és rendelkeznie kell a Qeridoo kezeléséhez és gyermekek szállításához szükséges szellemi érettséggel.
- » A felhasználó minden esetben felelős a Qeridoo szabályszerű használatáért és közlekedésre való alkalmasságáért.
- » Buggy módban a járművet fiatalabb felhasználó is kezelheti, feltéve, hogy felügyeli őt egy olyan személy, aki megfelel a fent említett feltételeknek.

Utasok

- » Az együlékes modellben egy, a kétülékesben pedig legfeljebb két, 6 hónapos és 6 éves közötti gyermek szállítható. 6 hónaposnál fiatalabb vagy önállóan nem tudó gyermekek szállításához speciális kiegészítőket kell használni: qeridoo.de/go/zubehoer
- » A gyermekek magassága nem haladhatja meg a 116,5 cm-t, hogy minden helyzetben elegendő fejtér álljon rendelkezésre.
- » Minden gyermeket megfelelően be kell kötni egy 5 pontos biztonsági övvel.
- » A gyermekeknek minden utazás során kerékpáros sisakot viseljenek. Ezt a kerékpárosnak is ajánljuk a pótkocsi-módban is ajánlott.
- » Ha a kétülékes járműben csak egy gyermeket szállítanak, a középső üléspozíciót kell választani.

Rendeltetészerű használat

A Qeridoo kerékpár utánfutóként lett kialakítva, és kiegészítő babakocsi- és járóka-móddal van felszerelve.

A Qeridoo kizárólag egy vagy két gyermek magánszállítására szolgál burkolt utakon, és versenyfeltételek mellett nem használható. Ezen felül poggyász is szállítható a kijelölt rekeszekben, feltéve, hogy a megengedett súlyhatárt betartják, és a poggyász egyenletes terhelésselosztás mellett biztonságosan van elhelyezve. A Qeridoo használatát előző ellenőrzése, hogy milyen helyi előírások vonatkoznak rá, és hogyan szabad a terméket használni.

Tilos a burkolatlan terepen való használat, poggyász szállítása az utastérben, állatok szállítása, valamint kereskedelmi célú használat. A megadott teljesítményhatárokat feltétlenül be kell tartani, és azokat minden használat előtt ellenőrizni kell. Gyerekeket legfeljebb 116,5 cm magasságig szállíthat. Kizárólag a Qeridoo által gyártott vagy ajánlott eredeti tartozékokat és pótalkatrészeket szereljen fel és használjon. Más termékek használata, valamint minden olyan további beavatkozás, amely a gyártó kifejezett és írásbeli engedélye nélkül történik, balesetek és meghibásodások esetén a felelősség kizárását vonja maga után.

Defenzív vezetési stílus

- » Használja a Qeridoo-t előrelátóan, és mindig defenzíven vezessen.
- » Fékkal időben lassítson le kanyarok, kereszteződések, akadályok stb. előtt, és egyenetlen utakon mindig lassan haladjon.
- » Kerülje a lépcsőket, mozgólépcsőket és meredek útszakaszokat.
- » Tartson megfelelő távolságot az akadályoktól, és kerülje a túl szűk utakat.

Mire kell figyelni a pótkocsi módban?

MAGASABB KÖVETELMÉNYEK A KERÉKPÁROS SZÁMÁRA

A kerékpár vezetési viselkedése a pótkocsi vontatása miatt jelentősen megváltozik, ami különösen fékezéskor és kanyarodáskor érezhető.

- » A közúti forgalomba való belépés előtt gyakorold a pótkocsival való vezetést.
- » Csak akkor szállíts gyermekeket, ha megfelelő terepen megismerkedtél a megváltozott vezetési viselkedéssel.
- » Minden út során gondoljon a gyermekek biztonságára is.
- » Mindig a helyi viszonyokhoz igazítsa a vezetési stílusát és a sebességét.
- » Tartson megfelelő távolságot az akadályoktól, és kerülje a túl keskeny utakat, mivel a Qeridoo mindkét kereke a szokásos kerékpársávon kívül halad.
- » A kerékpár és a pótkocsi együttes hossza legalább 2,5 m. A kanyarokat a szokásosnál nagyobb sugárral vedd be, és vedd figyelembe a belső kerék számára szükséges további helyet.

TÖBBLETSÚLY

Teljes terhelés mellett az együléses modell súlya akár 50 kg, a kétüléses pedig akár 60 kg is lehet, amelyet a kerékpárnak a saját súlya és a vezető súlya mellett kell húznia, fékeznie és a pályán tartania:

- » A hirtelen gyorsítás és fékezés nagy terhelést jelent a kapcsolóra és a vonórúdra, ami nagyobb kopást eredményez.

- » Fékés helyzetben a féktávolság jelentősen megnő, a fékbetétek terhelése pedig ennek megfelelően nagyobb lesz.
- » Nedves utakon és lejtőn a féktávolság tovább nő.
- » Fékés manőverek során, különösen kanyarokban, a pótkocsi kicsúszhat, vagy a hátsó kerék oldalra tolódhat, ami csökkenti annak tapadását.
- » A kanyarokban fellépő nagy centrifugális erő a pótkocsi felborulásához vezethet.
- » Tartsa be a megengedett 20 km/h-s sebességhatárt, és kerülje a dőlésszögben való haladást.
- » Lejtőn, lejtőn lefelé haladva és kanyarokban legfeljebb 7 km/h sebességgel haladjon, hogy elkerülje a túl nagy centrifugális erőket.

A VONTATÓ JÁRMŰ

- » Ellenőrizze a vontató jármű alkalmasságát a teljesítményhatárok alapján.
- » A forgalomba helyezési engedélyhez kötött járművek, pl. 45 km/h-ig motorral támogatott e-kerékpárok vagy belső égésű motorral felszerelt járművek, vontató járműként nem engedélyezettek.
- » Kérjük, vegye figyelembe, hogy az elektromosan támogatott kerékpárok (EPAC) által vontatott kerékpárpótkocsikra törvényi korlátozások vonatkozhatnak.
- » A kerékpárnak vagy a pedelecnek (25 km/h-ig motorral támogatott) műszakilag kifogástalannak kell lennie, és alkalmasnak kell lennie a megengedett össztömegnek megfelelő terhek vontatására. Olvass el a vontatókerékpár kézikönyvét, vagy fordulj egy szakkereskedőhöz a megfelelő ellenőrzés érdekében.

- » A kerékpárnak visszapillantó tükörrel kell rendelkeznie.

Súlyelosztás pótkocsi üzemmódban

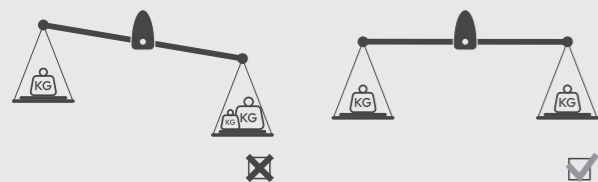

A rakomány súlypontjának mindig a keréktengely közepén kell lennie.

PROBLÉMAMEGOLDÁSOK!

Ha problémák merülnek fel a vonóhorog csatlakoztatásával, vagy az nem illeszkedik, látogasson el a vonóhorog-útmutatónkhoz.

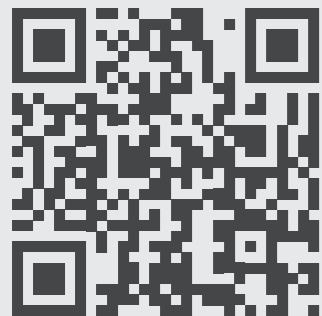

qeridoo.de/go/kupplungsleitfaden

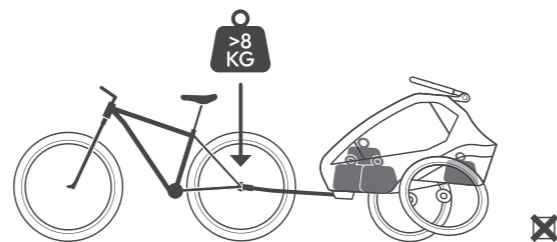

A túl nagy terhelés rossz menetviszonyokhoz vezet.

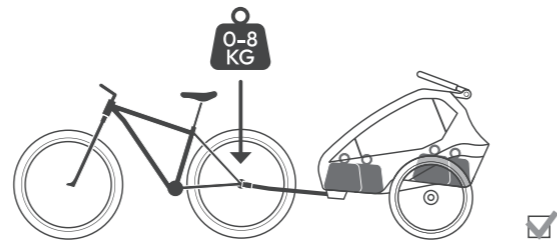

Az optimális tengelyterhelés biztosítja a biztonságos vezetési viselkedést.

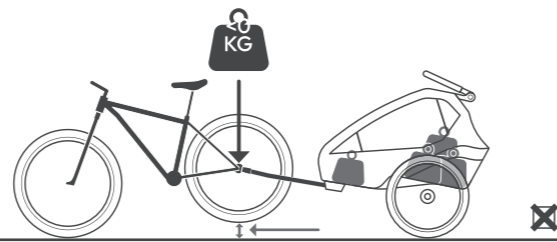

A túl alacsony tengelyterhelés felfelé nyomhatja a kerékpárt.

Ápolás

MINDEN HASZNÁLAT UTÁN

- » Tisztítsa meg a fülke belsejét.
- » Figyeljen a durva szennyeződésekre, és azokat lehetőség szerint azonnal távolítsa el.

SÚLYOS IDŐJÁRÁSI HATÁSOK UTÁN

- » Végezzen alapos belső és külső tisztítást a kabinnal.
- » Kezelje az összes csúszó vagy mozgó alkatrészt szilikonspray-vel.
- » Csak akkor hajtsa össze a kabint, ha az tisztán és teljesen száraz.
- » Törölje szárazra a vázat és az egész huzatot.

HASZNÁLATON KÍVÜL

- » A Qeridoo-t csak olyan helyen tárolja, ahol a hőmérséklet -23 °C és maximum 65 °C között van.
- » A kocsit csak száraz állapotban szabad tárolni.
- » A tárolóhelynek száraznak, jól szellőzőnek és közvetlen napfénytől védettnek kell lennie.
- » Magas tárolási hőmérséklet esetén a kerekeket a kabintól elkülönítve kell tárolni, mivel a gumiabroncsok szagot okozhatnak.
- » Használjon Qeridoo összehajtható garázst, ha a Qeridoo-t kültéren kell tárolni.

Karbantartás

HAVONTA (VAGY 200 KM-ENKÉNT)

- » Ellenőrizze a textilborítást, az összes rögzítést, valamint az üléseket és a biztonsági öveket repedések, kopás és hiányzó alkatrészek szempontjából.
- » Ellenőrizze az összes vázcsövet, valamint az összes összekötő és rögzítő alkatrészt kopásnyomok és sérülések szempontjából.
- » Ellenőrizze, hogy minden csavar- és szegecsösszeköttetés szilárdan rögzítve van-e.
- » Tisztítsa meg a kerekek dugótengelyeit. A dugós tengelyeket permetezze be szilikonspray-vel.

FÉLÉVENTE (VAGY 500 KM-ENKÉNT)

- » Kezelje az összes csúszó és mozgó alkatrészt szilikonspray-vel.
- » Végezzen alapos belső és külső tisztítást a kabinnal.
- » Ellenőrizze a küllők feszességét, amelynek 90 és 100 kg között kell lennie.

KÉTÉVENTE (VAGY 2000 KM-ENKÉNT)

- » Cserélje ki a laprugókat, mivel azok kopó alkatrészek.

3 ÉVENTE (VAGY 3000 KM-ENKÉNT)

- » Legkésőbb háromévente végeztessen el egy teljes átvizsgálást egy szakműhelyben.

4 ÉVENTE (VAGY 4000 KM-ENKÉNT)

- » Cserélje ki a dugótengelyeket.

Előnézet

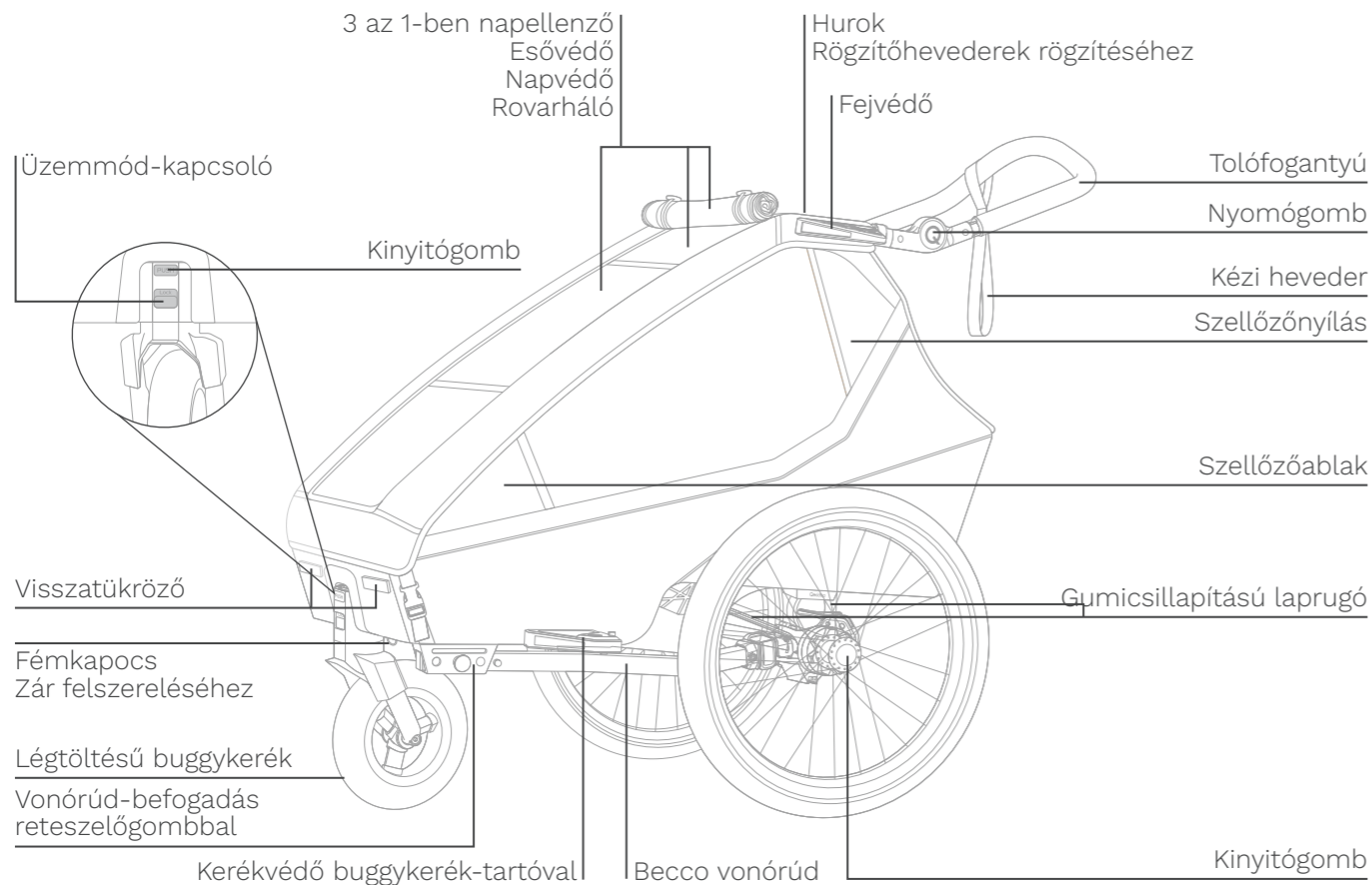

Hátsó rács

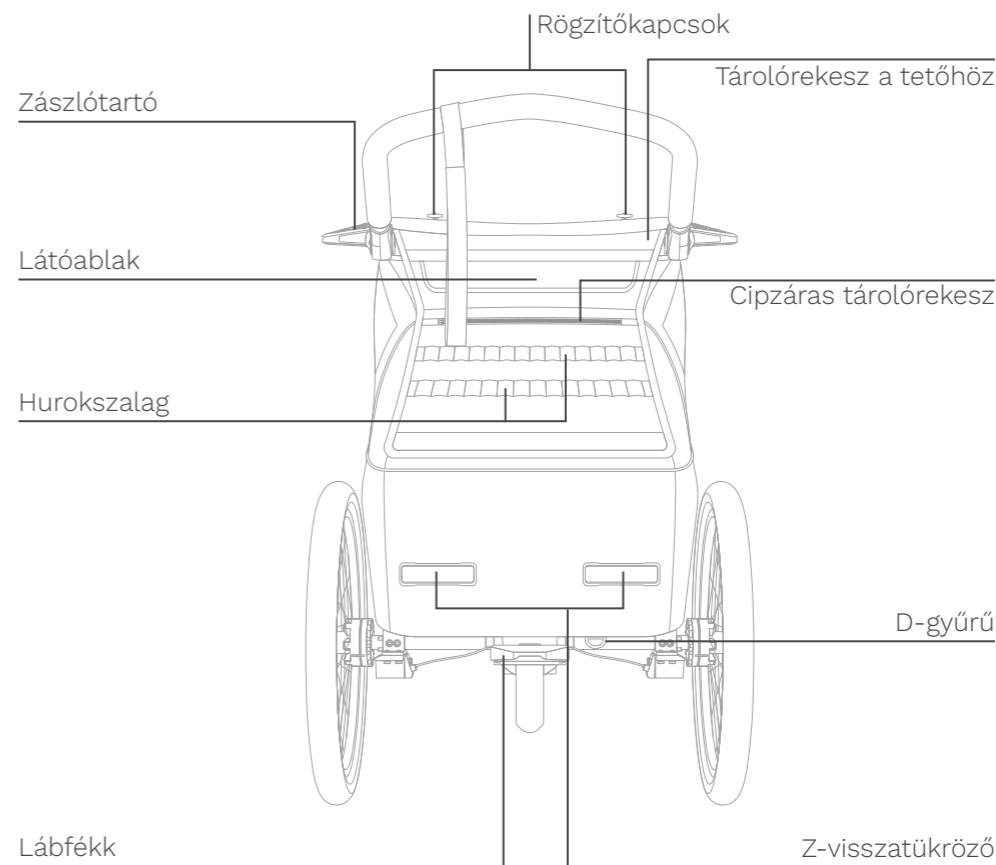

Pótalkatrészek

Az összes pótalkatrész áttekintését a következő linken találod:



qeridoo.de/go/ersatzteile

Gumik (20 hüvelykes kerék)

20 x 1,75 (47-406)

Belső méret 20 hüvelyk,
20–50 mm szélesség

Schrader szelep

Ügyeljen a helyes
forgásirányra.

Ülés

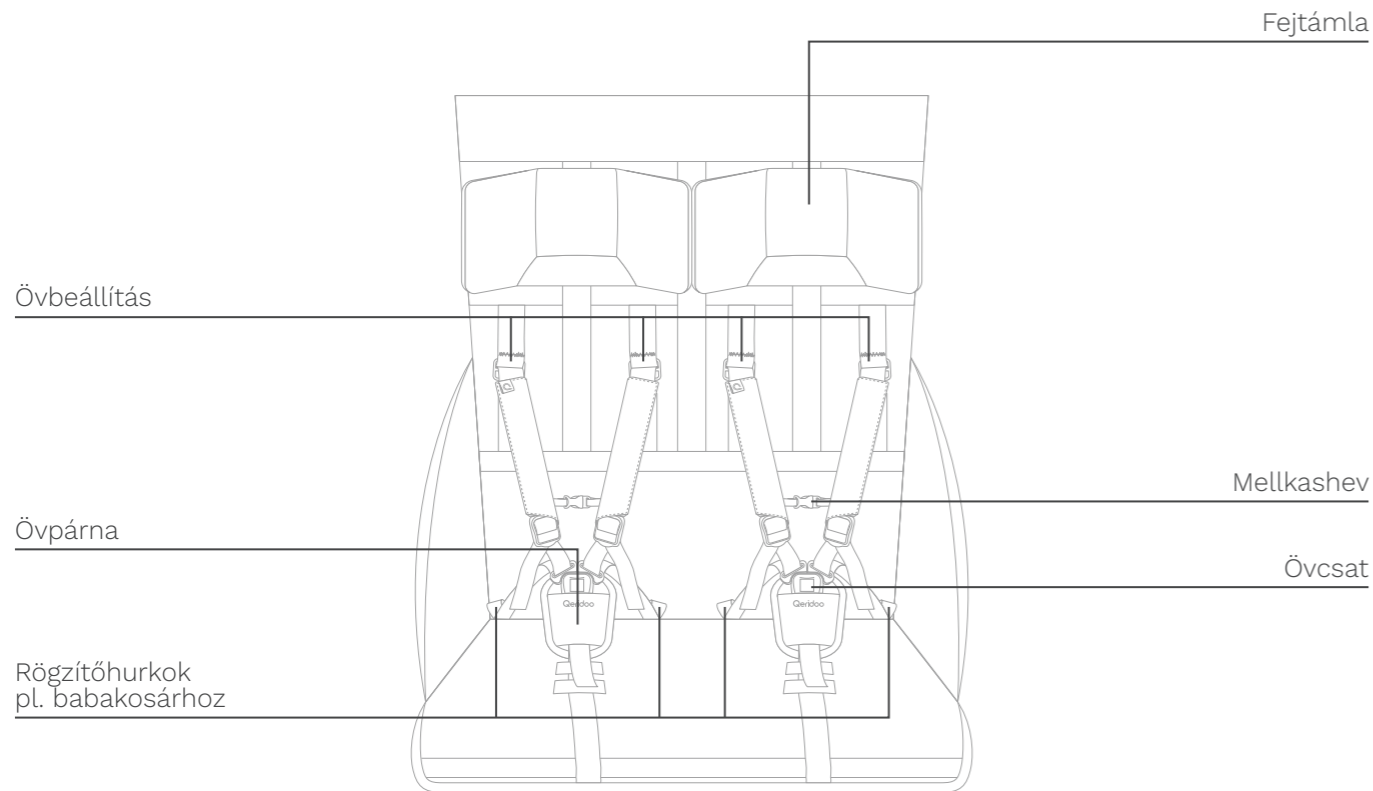

MŰSZAKI RÉSZLETEK	EGYSZEMÉLYES MODELL	KÉTÜLÉSES
Hosszúság pótkocsi módban	155 cm	155 cm
Üres tömeg pótkocsi módban	18 kg	20 kg
Maximális átjárási szélesség	67 cm	81 cm
A tolófogantyú állítási tartománya	62 cm – 122 cm	62 - 122 cm
Csomagtér térfogata	38 l	45 l
Maximális testmagasság	116,5 cm	116,5 cm
Összecsukott méretek (H x Sz x M)	108 x 62,5 x 40 cm	108 x 76 x 47 cm
Csomagolási méretek (H x Sz x M)	104,5 x 35,5 x 57 cm	103 x 32,5 x 65,5 cm
Megengedett össztömeg (Qeridoo + gyermekek + csomagok)	50 kg	60 kg
Maximális terhelhetőség (gyermekek + csomagok)	32 kg	40 kg
Maximális csomagtér-terhelés (csomag)	5 kg	5 kg
Maximális terhelhetőség a lábtérben (csomag)	1 kg	1 kg
A kis táskák maximális súlya	0,5 kg	0,5 kg
Maximális súly gyermekenként	22 kg	22 kg
Mindkét gyermek maximális súlya	–	40 kg
Kor	6 hónap – 6 év	6 hónap – 6 év
KÖVETELMÉNYEK PÓTKOCSI MÓD		
Megengedett vonóerő-tartomány (a vonórúd fejénél)	0 – 8 kg	
Minimális környezeti hőmérséklet	-10 °C	
Vonó jármű típusa	Kerékpár, pedelec / e-bike (25 km/h-ig támogatott)	
Maximálisan megengedett sebesség	20 km/h, kanyarokban max. 7 km/h	
A hátsó kerék mérete (vontató jármű)	25" – 29" (20" – 20"-es kerékpárokhoz való vonórudakkal (kiegészítő))	

Tartozékok használata esetén ezeket le kell vonni a hasznos terhelésből. A beépített kiegészítővel együtt mért üres tömeg és a hasznos teher együttesen nem haladhatja meg a megengedett össztömeget. A StVZO (közúti közlekedési engedélyezési rendelet | Németországban érvényes) szerint a féktelen pótkocsik maximális össztömege 40 kg.

Navodila za uporabniški priročnik

POMEMBNO!

Pozorno preberite in shranite za poznejšo uporabo.

Ta uporabniški priročnik vas seznanja z vsemi tehničnimi in varnostnimi vidiki, potrebnimi za montažo, uporabo in vzdrževanje Qeridoo.

- » Ta uporabniški priročnik velja za Kidgoo 2 Lite (dvosedežni).
- » Preberite priročnik v celoti.
- » Uporabite priročnik za poučevanje vseh uporabnikov.
- » Priročnik hranite v bližini Qeridoo.
- » Prikazane slike se lahko razlikujejo od dejanskega izdelka.
- » Vse navedbe položajev (levo, desno, spredaj, zadaj itd.) se nanašajo na opazovalca, ki stoji za potisnim ročajem v smeri vožnje.

Avtorske pravice

Vse pravice do te dokumentacije pripadajo podjetju Qeridoo GmbH.

Vsebovana besedila, vrednosti in slike se ne smejo brez dovoljenja razmnoževati, distribuirati, uporabljati v konkurenčne namene ali dajati na voljo tretjim osebam. Če so v tej dokumentaciji uporabljena dodatna imena izdelkov, se ta praviloma štejejo za registrirane blagovne znamke ustreznega proizvajalca.



OPOZORILO!

Izjave v tej dokumentaciji ne predstavljajo jamstva za določene lastnosti izdelka. Kljub vsej skrbnosti tehničnih netočnosti ali izpustov ni mogoče izključiti. Posamezne informacije se lahko po potrebi spremenijo v kratkem času in brez predhodnega obvestila. Najnovejša različica je na voljo v razdelku za prenos na naši spletni strani.

Certifikati

Qeridoo izpolnjuje vse varnostne zahteve evropskega varnostnega standarda EN 15918, upošteva pa tudi standard za otroške vozičke EN 1888 in StVZO. Naši otroški športni vozički poleg tega izpolnjujejo vse mejne vrednosti za škodljive snovi, ki jih zahtevajo evropski varnostni standardi. Neodvisni inštituti za preskušanje redno preverjajo upoštevanje zakonskih mejnih vrednosti za škodljive snovi v vseh tekstilnih izdelkih. Upravljanje kakovosti je certificirano v skladu z ISO 9001.

Uporabniki

- » Za uporabnike veljajo naslednje osebe:
 - Vsaka oseba, ki opravlja montažna dela na vozilu ali spreminja nastavitve.
 - Voznik vlečnega vozila v načinu prikolice.
 - Upravljaec v načinu buggy ter v vseh drugih dovoljenih načinih.
- » Uporabnik mora biti star najmanj 16 let in imeti duševno zrelost za upravljanje Qeridoo ter prevoz otrok.
- » Uporabnik je vedno odgovoren za pravilno uporabo in prometno ustreznost vozila Qeridoo.
- » V načinu buggy je upravljanje dovoljeno mlajšemu uporabniku, če ga nadzira oseba, ki izpolnjuje zgoraj navedene pogoje.

Potniki

- » V enosedežnem vozičku se lahko prevaža en otrok, v dvosedežnem pa do dva otroka v starosti od 6 mesecev do 6 let. Za prevoz otrok, mlajših od 6 mesecev ali tistih, ki ne morejo samostojno sedeti pokonci, je treba uporabiti posebno opremo: qeridoo.de/go/zubehoer
- » Otroci ne smejo biti višji od 116,5 cm, da imajo v vsakem položaju dovolj prostora za glavo.
- » Vsak otrok mora biti pravilno privezan s 5-točkovnim varnostnim pasom.
- » Otroci morajo pri vsaki vožnji nositi kolesarsko čelado. To se priporoča tudi kolesarju v načinu prikolice.
- » Če v dvosedežniku prevažate le enega otroka, izberite srednji sedež.

Namenska uporaba

Qeridoo je zasnovan kot kolesarski priklopnik in opremljen z dodatnima načinoma vožnje kot otroški voziček in sprehajalnik.

Qeridoo je namenjen izključno zasebnemu prevozu enega ali dveh otrok po utrjenih poteh in se ne sme uporabljati v tekmovalnih pogojih. Poleg tega je dovoljeno prevažati prtljago v za to namenjenih predalih, če je upoštevana dovoljena teža in je prtljaga varno shranjena z enakomerno porazdelitvijo bremena. Pred uporabo Qeridoo preverite, kateri lokalni predpisi veljajo zanj in kako se izdelek sme uporabljati.

Prepovedana je vožnja po neasfaltiranih terenih, pre-

voz prtljage v potniški kabini, prevoz živali ter komercialna uporaba. Navedene omejitve zmogljivosti je treba nujno upoštevati in pred vsako uporabo preveriti. Prevažati je mogoče otroke do maksimalne višine 116,5 cm. Namestite in uporabljajte izključno originalno opremo in nadomestne dele, ki jih proizvaja ali priporoča Qeridoo. Uporaba drugih izdelkov ter kakršna koli druga manipulacija, ki se izvede brez izrecnega in pisnega dovoljenja proizvajalca, v primeru nesreč in okvar vodi do izključitve odgovornosti.

Defenzivna vožnja

- » Qeridoo uporabljajte predvidljivo in vedno vozite defenzivno.
- » Zavirajte pravočasno pred ovinki, križišči, ovirami itd. in po neravnih poteh vedno vozite počasi.
- » Izogibaj se stopnicam, tekočim stopnicam in strmim odsekom poti.
- » Ohranjajte dovolj veliko razdaljo do ovir in se izogibajte preozkim potem.

Kaj moram upoštevati v načinu prikolice?

VEČJE ZAHTEVE DO KOLESARJA

Vleka prikolice znatno spremeni vozne lastnosti kolesa, kar je opazno zlasti pri zaviranju in vožnji skozi ovinke.

- » Pred vožnjo v prometu se vadi vožnjo s prikolico.
- » Otroke prevažaj šele potem, ko se na primernem terenu seznaniš s spremenjenim obnašanjem kolesa.
- » Pri vsaki vožnji misli tudi na varnost otrok.
- » Svoj način vožnje in hitrost vedno prilagajajte lokalnim razmeram.
- » Ohranjajte dovolj veliko razdaljo do ovir in se izogibajte preozkim potem, saj obe kolesa kolesa Qeridoo vozita zunaj običajne kolesarske steze.
- » Kolo in prikolica imata skupaj skupno dolžino vsaj 2,5 m. V ovinkih vozite z večjim polmerom kot običajno in upoštevajte dodatni prostor, ki ga potrebuje notranje kolo.

DODATNA TEŽA

Polno naložen enosedežnik tehta do 50 kg, dvosedežnik pa do 60 kg, ki jih mora kolo poleg lastne teže in teže kolesarja vleči, zavirati in držati v smeri vožnje:

- » Nenadno pospeševanje in zaviranje povzroča veliko obremenitev sklopke in vlečne palice ter s tem večjo obrabo.
- » Pri zaviranju je vsaka zavorna pot znatno daljša, obremenitev zavornih oblog pa ustrezno večja.

- » Na mokrih poteh in na spustih se zavorna pot dodatno podaljša.
- » Pri zaviranju, zlasti v ovinkih, se lahko prikolica izmakne ali potisne zadnje kolo na stran in zmanjša njegovo oprijemljivost.
- » Velika centrifugalna sila v ovinkih lahko povzroči prevrnitev prikolice.
- » Upoštevajte največjo dovoljeno hitrost 20 km/h in se izogibajte vožnji v nagibu.
- » Po klancih navzdol, spustih in v ovinkih vozite največ s hitrostjo 7 km/h, da preprečite prevelike centrifugalne sile.

VLEČNO VOZILO

- » Preverite primernost vlečnega vozila na podlagi omejitev zmogljivosti.
- » Vozila, ki jih je treba registrirati, kot so npr. e-kolesa z motorno podporo do 45 km/h ali vozila z notranjim izgorevanjem, niso dovoljena kot vlečna vozila.
- » Upoštevajte, da so kolesarski prikolici, ki jih vlečejo električno podprta kolesa (EPAC), lahko zakonsko omejeni.
- » Kolo ali pedelec (pomoč motorja do 25 km/h) mora biti tehnično brezhibno in primerno za vleko tovora v skladu z dovoljeno skupno maso. Preberite priročnik za vlečno kolo ali se za ustrezen pregled obrnite na specializiranega prodajalca.
- » Kolo mora biti opremljeno z vzvratnim ogledalom.

Porazdelitev teže v načinu prikolice

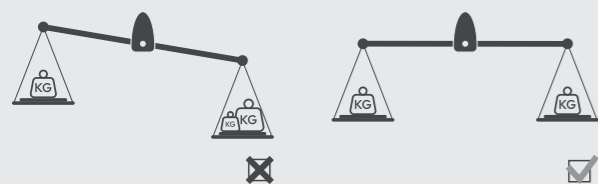

Težišče tovora mora biti vedno v sredini osi koles.

REŠITVE TEŽAV!

Če imate težave pri priključevanju vlečne naprave ali ta ne ustreza, obiščite naš vodnik po vlečnih napravah.

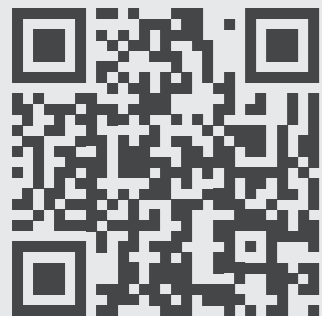

qeridoo.de/go/kupplungsleitfaden

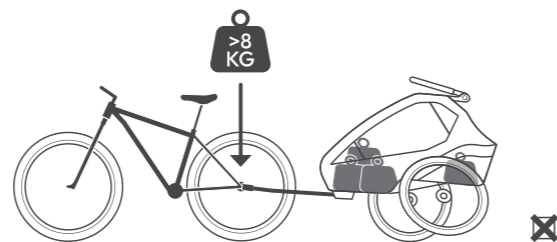

Prevelika obremenitev vodi do slabega obnašanja vozila.

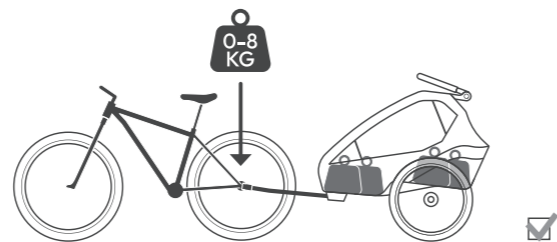

Optimalna nosilnost omogoča varno vožnjo.

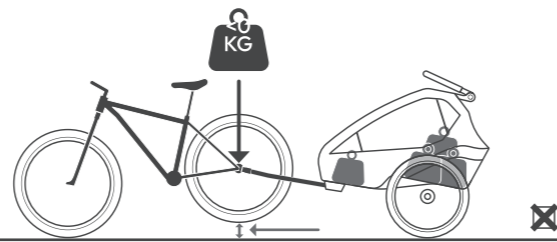

Premajhna nosilna obremenitev lahko dvigne kolo navzgor.

Nega

PO VSAKI UPORABI

- » Očisti notranost kabine.
- » Bodite pozorni na grobo umazanijo in jo po možnosti takoj odstranite.

PO IZPOSTAVLJENOSTI MOČNIM VREMENSKIM VPLIVOM

- » Opravite temeljito notranje in zunanje čiščenje kabine.
- » Vse drsne ali premične dele negujte s silikonskim sprejem.
- » Kabino zložite šele, ko je očiščena in popolnoma suha.
- » Obrisaš okvir in celoten prevlek do suhega.

KO KOLO NE UPORABLJATE

- » Qeridoo shranjujte le na mestih s temperaturo med -23°C in največ 65°C .
- » Voziček naj bo shranjen le v suhem stanju.
- » Prostor za shranjevanje mora biti suh, dobro prezračen in zaščiten pred neposrednim sončnim sevanjem.
- » Pri visoki temperaturi skladiščenja je treba kolesa shraniti ločeno od kabine, saj lahko guma na pnevmatikah povzroči nastanek neprijetnega vonja.
- » Uporabite zložljivo garažo Qeridoo, če morate Qeridoo shraniti na prostem.

Vzdrževanje

MESEČNO (ALI NA VSAKIH 200 KM)

- » Preverite tekstilno oblogo, vse zaponke ter sedež in varnostne pasove, ali so na njih razpoke, znaki obrabe ali manjkajoči deli.
- » Preverite vse okvirne cevi ter vse spojne in pritrtilne elemente glede znakov obrabe in poškodb.
- » Preverite, ali so vsi vijaki in sorniki trdno pritrjeni.
- » Očistite vstavne osi koles. Osice dodatno popržite s silikonskim sprejem.

VSAKE POL LETA (ALI NA VSAKIH 500 KM)

- » Vse drsne in premične dele negujte s silikonskim sprejem.
- » Opravite temeljito notranje in zunanje čiščenje kabine.
- » Preverite napetost špic, ki mora biti med 90 in 100 kg.

VSAKI 2 LETI (ALI VSAKI 2.000 KM)

- » Zamenjajte listne vzmeti, saj so to deli, ki se obrabljajo.

VSAKE 3 LETI (ALI VSAKE 3.000 KM)

- » Najpozneje vsake tri leta opravite popoln pregled v specializirani delavnici.

VSAKE 4 LETI (ALI VSAKE 4.000 KM)

- » Zamenjajte vstavne osi.

Sprednji pogled

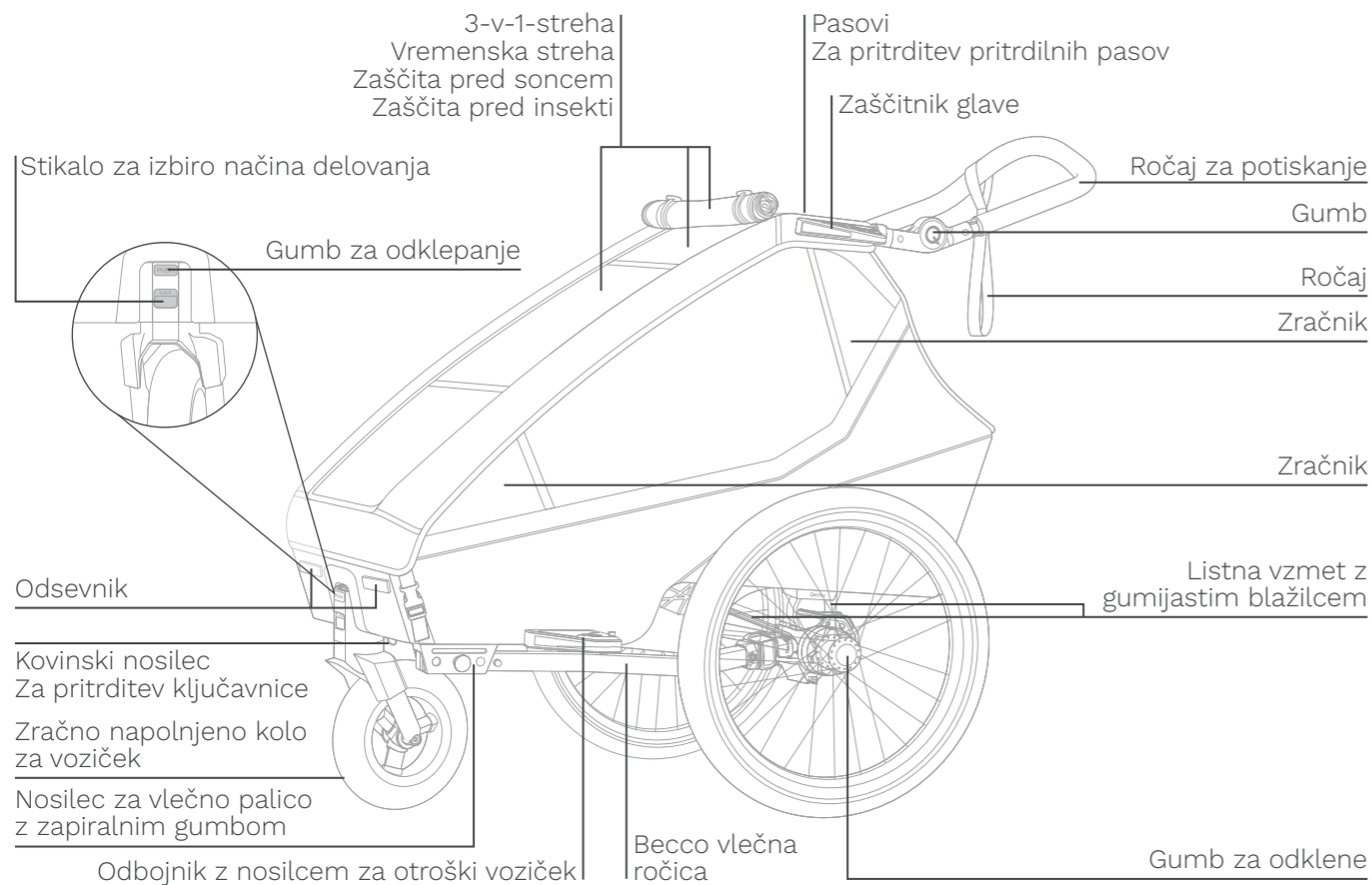

Zadnji pogled

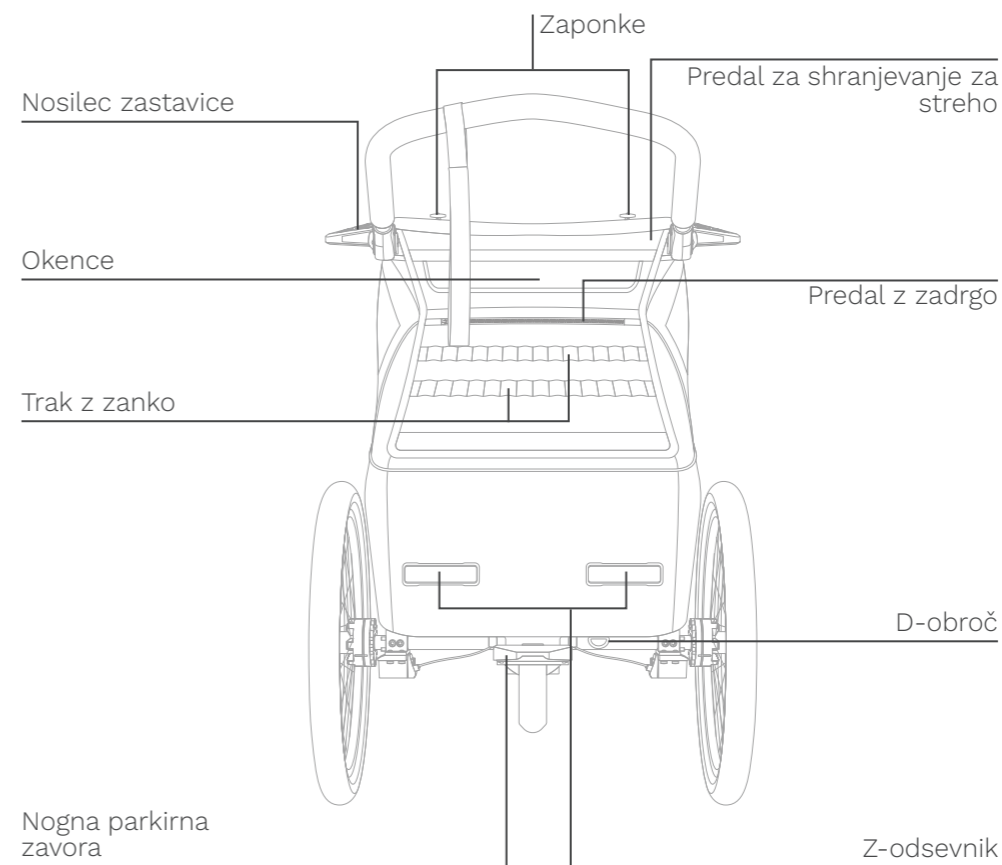

Nadomestni deli

Pregled vseh nadomestnih delov najdeš na naslednji povezavi:



qeridoo.de/go/ersatzteile

**Pnevmatike
(20-palčno kolo)**

20 x 1,75 (47-406)

Velikost zračnice 20
palcev, širina 20–50 mm

Ventil Schrader

Upoštevajte pravilno
smer vrtenja.

Sedež

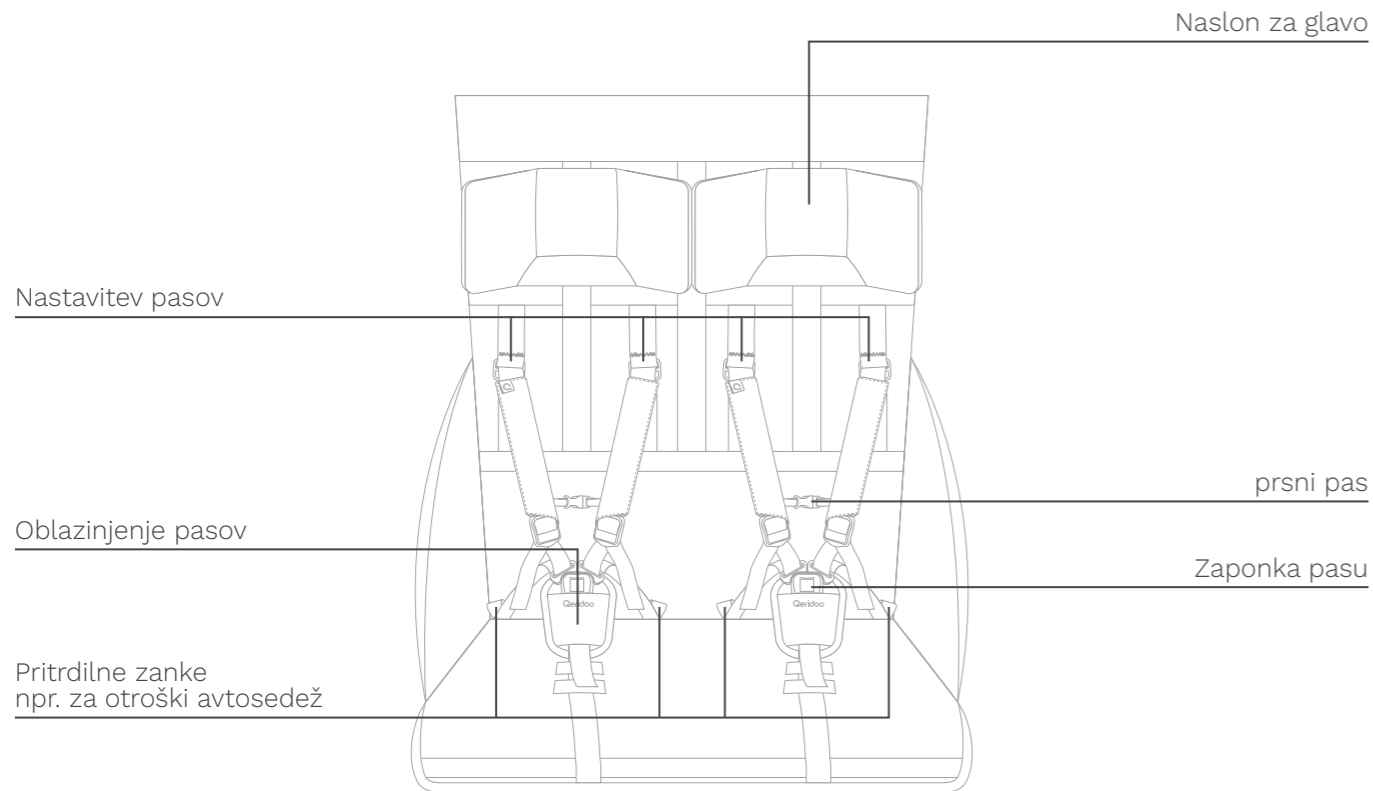

TEHNIČNI PODATKI	ENOSEDEŽNI MODEL	DVOSEDEŽNI
Dolžina v načinu prikolice	155 cm	155 cm
Prazna teža v načinu prikolice	18 kg	20 kg
Največja širina prehoda	67 cm	81 cm
Območje nastavitve ročaja za potiskanje	62 cm – 122 cm	62 - 122 cm
Prostornina prtljažnika	38 l	45 l
Največja telesna višina	116,5 cm	116,5 cm
Zložene mere (D x Š x V)	108 x 62,5 x 40 cm	108 x 76 x 47 cm
Dimenzije pakiranja (D x Š x V)	104,5 x 35,5 x 57 cm	103 x 32,5 x 65,5 cm
Dovoljena skupna teža (Qeridoo + otroci + prtljaga)	50 kg	60 kg
Največja nosilnost (otroci + prtljaga)	32 kg	40 kg
Največja nosilnost v prtljažniku (prtljaga)	5 kg	5 kg
Največja nosilnost v prostoru za noge (prtljaga)	1 kg	1 kg
Največja teža vrečk za drobne predmete	0,5 kg	0,5 kg
Največja teža na otroka	22 kg	22 kg
Največja teža obeh otrok	–	40 kg
Starost	6 mesecev – 6 let	6 mesecev – 6 let
ZAHTEV NAČIN PRIKOLICE	ENO- IN DVOSEDEŽNI MODEL	
Dovoljeno območje nosilnosti (na glavi vlečne kljuke)	0 – 8 kg	
Najnižja temperatura okolice	-10 °C	
Vrsta vlečnega vozila	Kolo, pedelec / e-kolo (pomoč do 25 km/h)	
Največja dovoljena hitrost	20 km/h, v ovinkih največ 7 km/h	
Velikost zadnjega kolesa (vlečno vozilo)	25" – 29" (20" – z vlečno ročico za 20" kolesa (dodatna oprema))	

Pri uporabi dodatne opreme je treba to odšteti od nosilnosti. Prazna teža z vgrajenim dodatnim opremo in tovorom ne sme presegati dovoljene skupne teže. V skladu s StVZO (Pravilnik o homologaciji v cestnem prometu | velja v Nemčiji) velja največja skupna masa 40 kg za prikolice brez zavor.

Napomene o korisničkom priručniku

VAŽNO!

Pažljivo pročitajte i sačuvajte za kasniju uporabu.

Ovaj korisnički priručnik pruža sve tehničke i sigurnosne informacije potrebne za montažu, uporabu i održavanje Qeridoo.

- » Ovaj korisnički priručnik vrijedi za Kidgoo 2 Lite (dvosjed).
- » Pročitajte priručnik u cijelosti.
- » Koristite priručnik za obuku svih korisnika.
- » Držite priručnik u blizini Qeridoo.
- » Prikazane slike mogu se razlikovati od stvarnog proizvoda.
- » Sve oznake položaja (lijevo, desno, sprijeda, straga itd.) odnose se na promatrača koji stoji iza ručke za guranje u smjeru vožnje.

Autorska prava

Sva prava na ovu dokumentaciju pripadaju tvrtki Qeridoo GmbH.

Sadržani tekstovi, vrijednosti i ilustracije ne smiju se bez odobrenja umnožavati, distribuirati, koristiti u konkurentne svrhe niti učiniti dostupnima trećim osobama. Ako se u ovoj dokumentaciji koriste drugi nazivi proizvoda, oni se u pravilu smatraju registriranim zaštitnim znakovima odgovarajućeg proizvođača.



UPOZORENJE!

Izjave u ovoj dokumentaciji ne smiju se tumačiti kao jamstvo određenih svojstava proizvoda. Unatoč svoj pažnji, tehničke netočnosti ili propusti ne mogu se isključiti. Pojedine informacije mogu se prema potrebi promijeniti u kratkom roku i bez posebne obavijesti. Najnovija verzija dostupna je u odjeljku za preuzimanje na našoj web stranici.

Certifikati

Qeridoo ispunjava sve sigurnosno-tehničke zahtjeve europske sigurnosne norme EN 15918, a također su uzete u obzir i norma za dječja kolica EN 1888 te StVZO. Naša dječja sportska kolica također ispunjavaju sve granične vrijednosti štetnih tvari koje zahtijevaju europske sigurnosne norme. Poštivanje zakonskih graničnih vrijednosti štetnih tvari za sve tekstile također redovito provjeravaju neovisni ispitni instituti. Upravljanje kvalitetom certificirano je prema ISO 9001.

Korisnici

- » Sljedeće osobe smatraju se korisnicima:
 - Sva osoba koja izvodi montažne radove na vozilu ili mijenja postavke.
 - Vozač vučnog vozila u trailer modu.
 - Osoba koja upravlja u buggy modu, kao i u svim ostalim dopuštenim modovima.
- » Korisnik mora imati najmanje 16 godina i mentalnu zrelost za upravljanje Qeridoo-om i prijevoz djece.
- » Korisnik je uvijek odgovoran za pravilnu upotrebu i prometnu ispravnost Qeridoo-a.
- » U buggy modu dopušteno je upravljanje mlađem korisniku, pod uvjetom da ga nadzire osoba koja ispunjava gore navedene uvjete.

Putnici

- » U jednosjedu se smije prevoziti jedno dijete, a u dvosjedu do dvoje djece u dobi od 6 mjeseci do 6 godine. Za prijevoz djece mlađe od 6 mjeseci ili djece koja ne mogu samostalno sjediti uspravno, mora se koristiti posebna dodatna oprema: qeridoo.de/go/zubehoer
- » Djeca ne smiju biti viša od 116,5 cm kako bi u svakoj situaciji imala dovoljno prostora za glavu.
- » Svako dijete mora biti pravilno vezano sigurnosnim pojasom u 5 točaka.
- » Djeca bi tijekom svake vožnje trebala nositi biciklističku kacigu. Ovo se također preporučuje biciklistu u trailer modu.
- » Ako se u dvosjedu prevozi samo jedno dijete, treba odabrati srednji položaj sjedala.

Namjenska uporaba

Qeridoo je dizajniran kao prikolica za bicikl i opremljen je dodatnim buggy i walker modom.

Qeridoo je namijenjen isključivo privatnom prijevozu jednog ili dvoje djece po uređenim stazama i ne smije se koristiti u natjecateljskim uvjetima. Dodatno se prtljaga može prevoziti u za to predviđenim pretincima, pod uvjetom da se poštuje dopuštena težina i da je prtljaga sigurno smještena uz ravnomjernu raspodjelu tereta. Prije korištenja Qeridoo-a provjerite koji lokalni propisi vrijede i kako se proizvod smije koristiti.

Nisu dopušteni rad na neuređenom terenu, prijevoz

prtljage u putničkom prostoru, prijevoz životinja niti komercijalna upotreba. Navedene granice opterećenja moraju se strogo poštovati i provjeriti prije svake upotrebe. Djeca se smiju prevoziti do maksimalne visine od 116,5 cm. Montiraj i koristi isključivo originalnu dodatnu opremu i rezervne dijelove koje proizvodi ili preporučuje Qeridoo. Upotreba drugih proizvoda, kao i svaka daljnja manipulacija bez izričitog i pisanog odobrenja proizvođača, dovodi do isključenja odgovornosti u slučaju nesreća i kvarova.

Defenzivna vožnja

- » Koristi Qeridoo s predviđanjem i uvijek vozi defenzivno.
- » Koči na vrijeme prije ulaska u zavoje, raskrižja, prepreke itd. i uvijek vozi polako po neravnim stazama.
- » Izbjegavaj stepenice, pokretne stepenice i strme dionice puta.
- » Drži dovoljan razmak od prepreka i izbjegavaj preuske staze.

Na što moram obratiti pažnju u načinu rada prikolice?

VEĆI ZAHTJEVI ZA VOZAČA

Ponašanje bicikla u vožnji značajno se mijenja povlačenjem prikolice, što je posebno primjetno pri kočenju i vožnji kroz zavoje.

- » Prije sudjelovanja u prometu vježbaj vožnju s prikolicom.
- » Prevozi djecu tek nakon što se na prikladnom terenu upoznaš s promijenjenim ponašanjem bicikla u vožnji.
- » Prilikom svake vožnje misli i na sigurnost djece.
- » Uvijek prilagodi način vožnje i brzinu lokalnim uvjetima.
- » Drži dovoljan razmak od prepreka i izbjegavaj preuske staze, jer se oba kotača Qeridoo prikolice kreću izvan uobičajene biciklističke staze.
- » Bicikl i prikolica zajedno imaju ukupnu duljinu od najmanje 2,5 m. Vozi zavoje u širem radijusu nego inače i pazi na dodatni prostor potreban za unutarnji kotač.

DODATNA TEŽINA

Potpuno opterećen, jednosjed teži do 50 kg, a dvosjed do 60 kg, koje bicikl mora vući, kočiti i držati u pravcu uz vlastitu težinu i težinu vozača:

- » Naglo povlačenje i kočenje dovodi do velikih opterećenja na spojku i vučnu šipku te time do većeg trošenja.
- » Pri kočenju je zaustavni put znatno duži, a opterećenje na kočione obloge veće.

- » Na mokrim putevima i na nizbrdicama zaustavni put se dodatno produžuje.
- » Pri kočenju, osobito u zavojima, prikolica može izletjeti ili pogurati stražnji kotač u stranu i time smanjiti njegovu trakciju.
- » Velika centrifugalna sila u zavojima može dovesti do prevrtanja prikolice.
- » Pridržavaj se maksimalno dopuštene brzine od 20 km/h i izbjegavaj vožnju u nagibu.
- » Vozi nizbrdice, spusteve i zavoje najviše brzinom od 7 km/h kako bi izbjegao prevelike centrifugalne sile.

VUČNO VOZILO

- » Provjeri prikladnost vučnog vozila prema njegovim granicama snage.
- » Vozila koja zahtijevaju registraciju, poput e-bicikala s motorom s unutarnjim izgaranjem, nisu dopuštena kao vučna vozila.
- » Imaj na umu da prikolice koje vuku električno potpomognuti bicikli (EPAC) mogu biti zakonski ograničene.
- » Bicikl ili pedelec (motorska podrška do 25 km/h) mora biti tehnički ispravan i prikladan za vuču tereta u skladu s dopuštenom ukupnom težinom. Pročitaj priručnik vučnog bicikla ili se za odgovarajuću provjeru obrati stručnom prodavaču.
- » Bicikl bi trebao biti opremljen retrovizorom.

Raspodjela težine u načinu rada prikolice

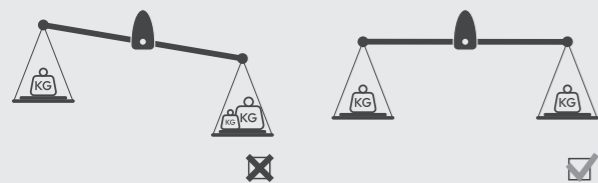

Težište tereta uvijek bi trebalo biti u sredini osi kotača.

RJEŠENJA PROBLEMA!

Ako postoje problemi s priključivanjem spojke ili ona ne odgovara, posjeti naš vodič za spojke.

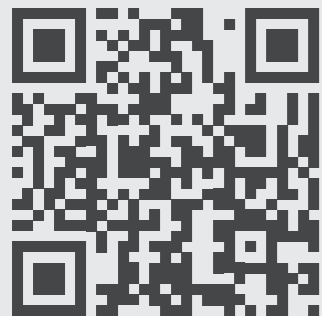

qeridoo.de/go/kupplungsleitfaden

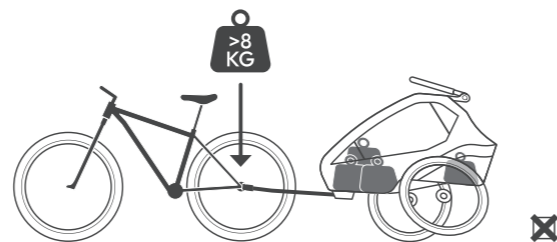

Preveliko opterećenje dovodi do lošeg ponašanja u vožnji.

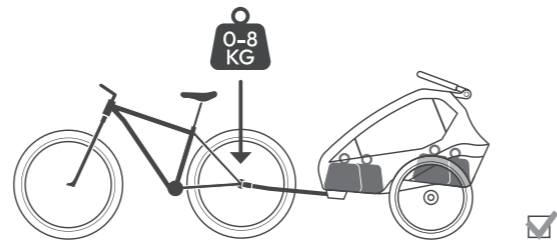

Optimalno opterećenje omogućuje sigurnu vožnju.

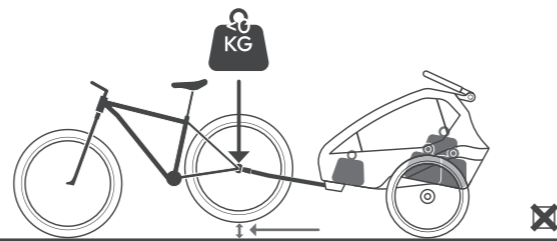

Premalo opterećenje može podići bicikl prema gore.

Održavanje

NAKON SVAKE UPOTREBE

- » Očisti unutrašnjost kabine.
- » Paži na gruba onečišćenja i ukloni ih što je prije moguće.

NAKON JAKIH VREMENSKIH UTJECAJA

- » Izvrši temeljito čišćenje unutrašnjosti i vanjšine kabine.
- » Njeđuj sve klizne ili pokretne dijelove silikonskim sprejem.
- » Preklopi kabinu samo kada je očišćena i potpuno suha.
- » Obriši okvir i cijelu presvlaku na suho.

KOD NEKORIŠTENJA

- » Qeridoo skladišti samo na mjestima s temperaturom skladištenja između $-23\text{ }^{\circ}\text{C}$ i maksimalno $65\text{ }^{\circ}\text{C}$.
- » Kolica treba skladištiti samo u suhom stanju.
- » Mjesto skladištenja treba biti suho, dobro prozračeno i zaštićeno od izravnog sunčevog svjetla.
- » Pri visokim temperaturama skladištenja kotače treba čuvati odvojeno od kabine, jer guma na gumama može uzrokovati stvaranje neugodnih mirisa.
- » Koristi Qeridoo sklopivu garažu ako se Qeridoo mora čuvati na otvorenom.

Servis

MJESEČNO (ILI SVAKIH 200 KM)

- » Provjeri tekstilnu presvlaku, sve kopče, kao i sjedala i sigurnosne pojaseve na pukotine, istrošenost i nedostajuće dijelove.
- » Provjeri sve cijevi okvira, kao i sve spojne i pričvrstne dijelove na znakove trošenja i oštećenja.
- » Provjeri sve vijčane i klinaste spojeve na čvrstoću.
- » Očisti osovine kotača. Osovine dodatno poprskaj silikonskim sprejem.

SVAKIH ŠEST MJESECI (ILI SVAKIH 500 KM)

- » Njeđuj sve klizne i pokretne dijelove silikonskim sprejem.
- » Izvrši temeljito čišćenje unutrašnjosti i vanjšine kabine.
- » Provjeri napetost žbica, ona mora biti između 90 i 100 kg.

SVAKE 2 GODINE (ILI SVAKIH 2.000 KM)

- » Zamijeni lisnate opruge jer su one potrošni dio.

SVAKE 3 GODINE (ILI SVAKIH 3.000 KM)

- » Najkasnije svake tri godine obavi potpunu inspekciju u ovlaštenom servisu.

SVAKE 4 GODINE (ILI SVAKIH 4.000 KM)

- » Zamijeni osovine.

Pogled sprijeda

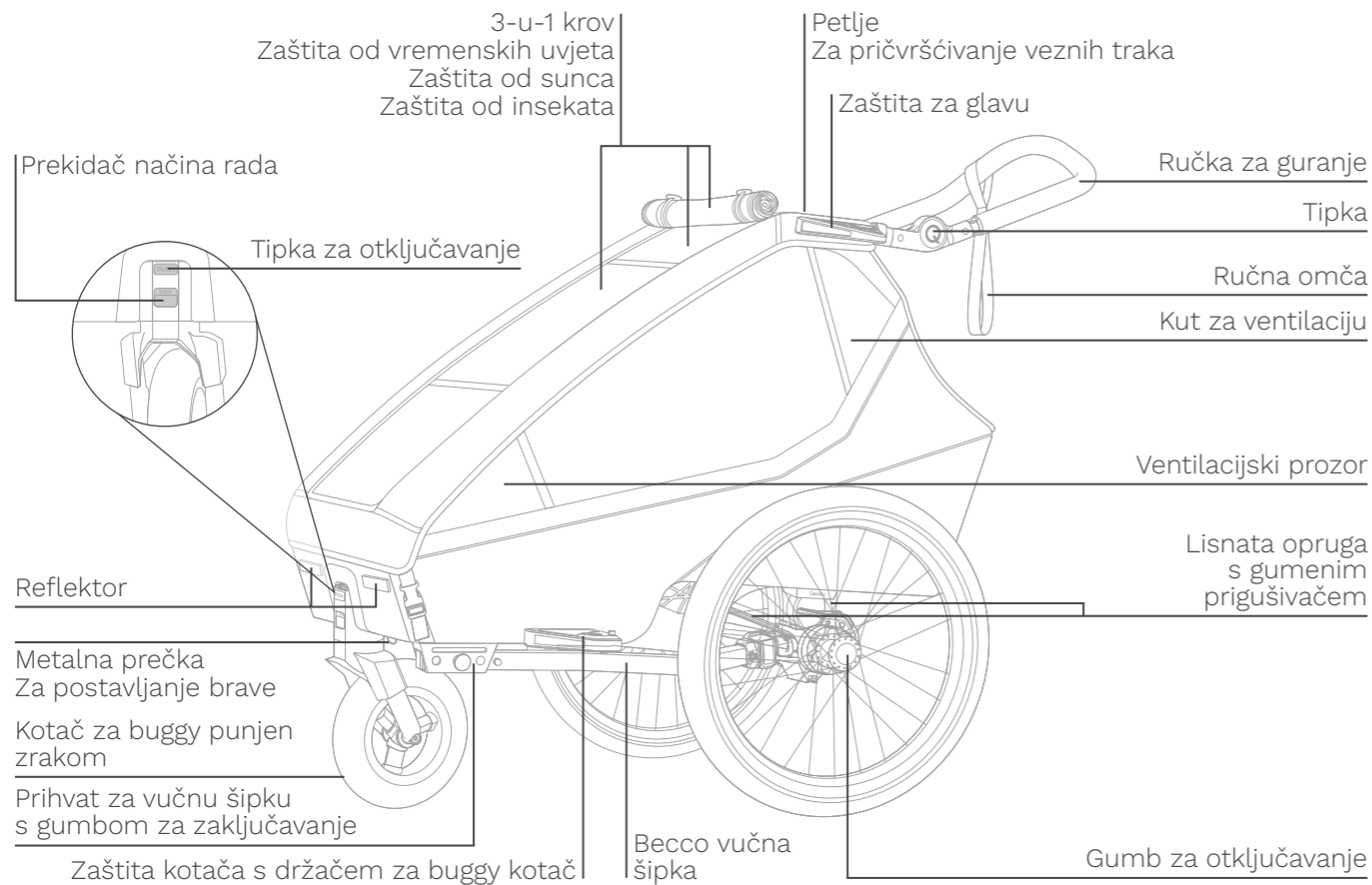

Pogled straga

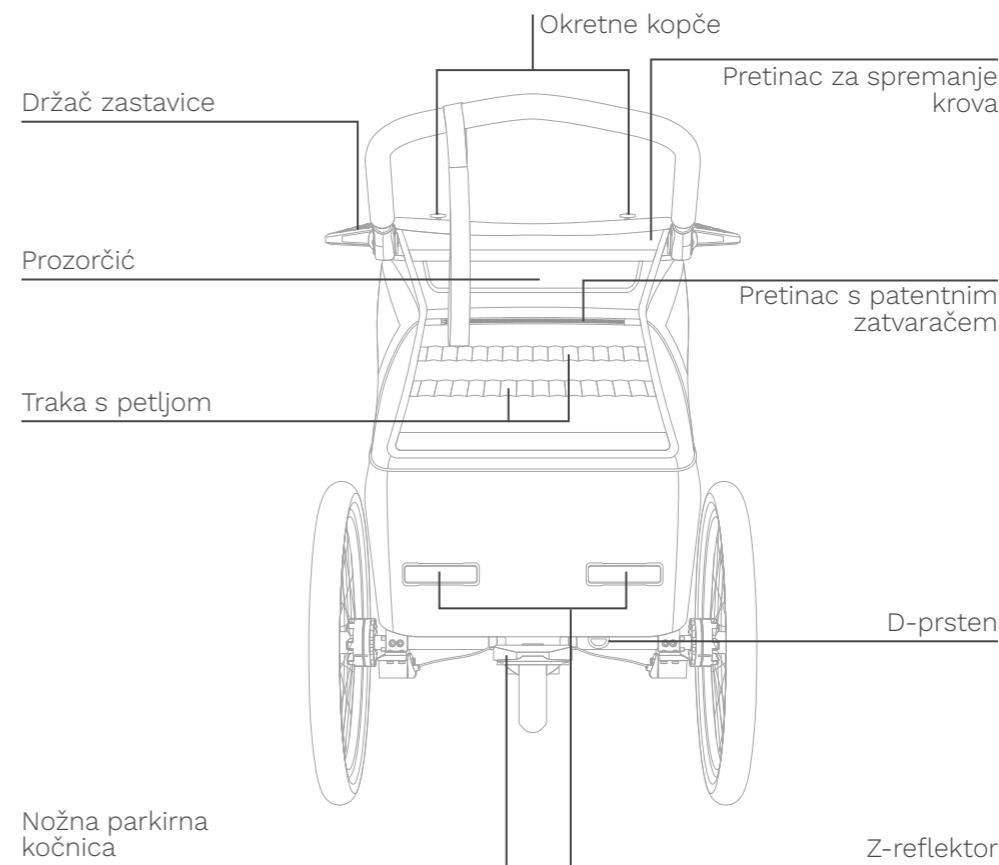

Rezervni dijelovi

Pregled svih rezervnih dijelova možeš pronaći na sljedećoj poveznici:



qeridoo.de/go/ersatzteile

Gume (20-inčni kotač)

20 x 1,75 (47-406)

Veličina zračnice 20 inča, širina 20–50 mm

Schrader ventil

Obratite pažnju na ispravan smjer kotrljanja.

Sjedalo

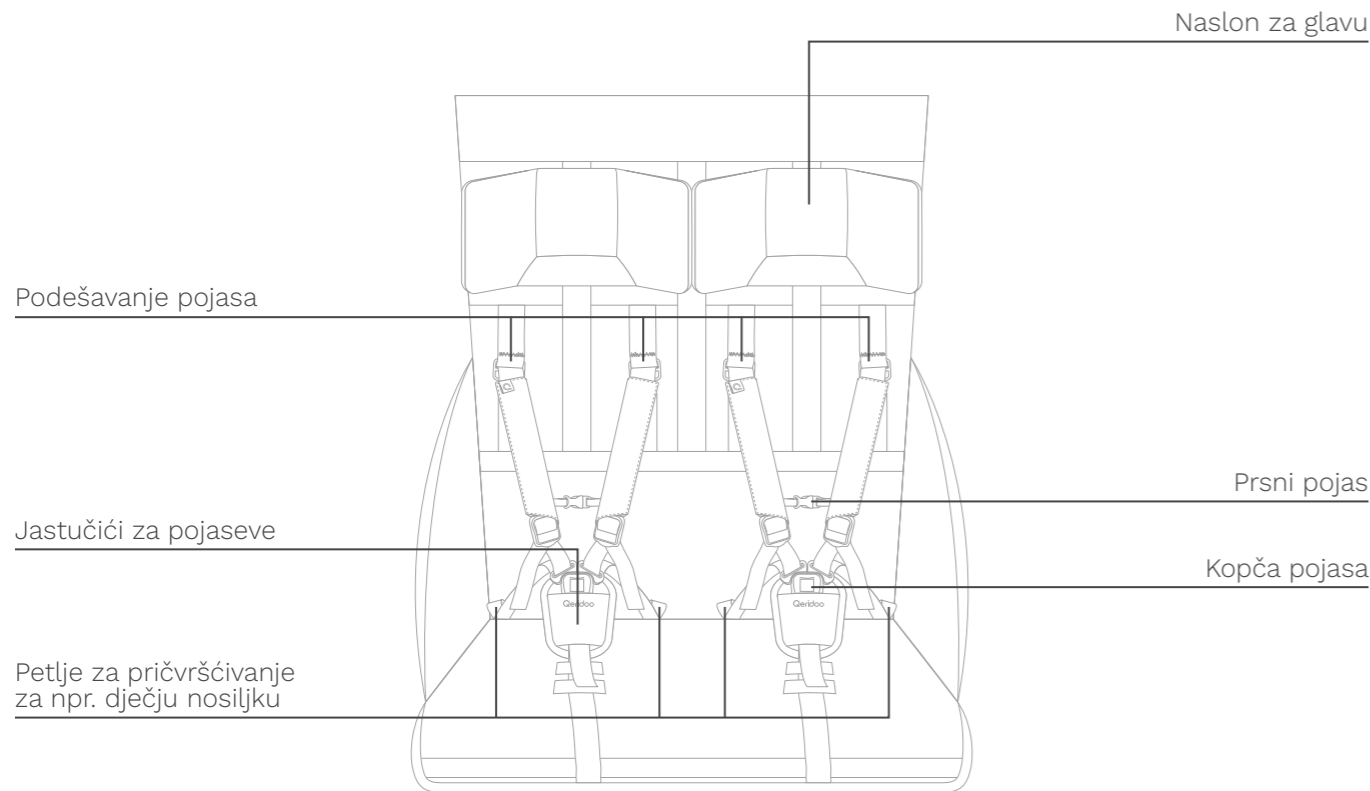

TEHNIČKI DETALJI	JEDNOSJED	DVOSJED
Duljina u načinu prikolice	155 cm	155 cm
Prazna masa u načinu prikolice	18 kg	20 kg
Maksimalna širina prolaza	67 cm	81 cm
Raspon podešavanja ručke za guranje	62 cm – 122 cm	62 - 122 cm
Volumen prtljažnika	38 l	45 l
Maksimalna visina tijela	116,5 cm	116,5 cm
Dimenzije sklopljenog proizvoda (D x Š x V)	108 x 62,5 x 40 cm	108 x 76 x 47 cm
Dimenzije pakiranja (D x Š x V)	104,5 x 35,5 x 57 cm	103 x 32,5 x 65,5 cm
Dozvoljena ukupna masa (Qeridoo + djeca + prtljaga)	50 kg	60 kg
Maksimalno dopušteno opterećenje (djeca + prtljaga)	32 kg	40 kg
Maksimalno opterećenje u prtljažniku (prtljaga)	5 kg	5 kg
Maksimalno opterećenje u prostoru za noge (prtljaga)	1 kg	1 kg
Maksimalna težina torbica za sitnice	0,5 kg	0,5 kg
Maksimalna težina po djetetu	22 kg	22 kg
Maksimalna težina oba djeteta	–	40 kg
Dob	6 mjeseci – 6 godina	6 mjeseci – 6 godina
ZAHTJEVI NAČIN PRIKOLICE	JEDNOSJED DVOSJED	
Dozvoljeni raspon vertikalnog opterećenja (na glavi vučne ruke)	0 – 8 kg	
Minimalna temperatura okoline	-10° C	
Vrsta vučnog vozila	Bicikl, pedelec / e-bicikl (pomoć do 25 km/h)	
Maksimalno dopuštena najveća brzina	20 km/h, u zavojima maks. 7 km/h	
Veličina stražnjeg kotača (vučno vozilo)	25" – 29" (20" – s vučnom rukom za 20" bicikle (dodatna oprema))	

Pri korištenju dodatne opreme, njezina masa mora se oduzeti od nosivosti. Prazna masa s ugrađenim dodatnim dijelovima plus nosivost ne smije premašiti dopuštenu ukupnu masu. Prema StVZO (Pravilnik o odobrenju cestovnih vozila | vrijedi u Njemačkoj) maksimalna ukupna masa za prikolice bez kočnica iznosi 40 kg.

Note privind manualul de utilizare

IMPORTANT!

Vă rugăm să citiți cu atenție și să păstrați pentru consultări ulterioare.

Prezentul manual de utilizare vă informează despre toate aspectele tehnice și de siguranță necesare pentru montarea, utilizarea și întreținerea Qeridoo.

- » Acest manual de utilizare se aplică pentru Kidgoo 2 Lite (două locuri).
- » Citiți manualul integral.
- » Utilizați manualul pentru instruirea tuturor utilizatorilor.
- » Păstrați manualul la îndemâna Qeridoo.
- » Ilustrațiile prezentate pot diferi de produsul real.
- » Toate indicațiile de poziție (stânga, dreapta, față, spate etc.) se referă la observatorul aflat în spatele mânerului de împingere, orientat în direcția de deplasare.

Drepturi de autor

Toate drepturile asupra acestei documentații aparțin Qeridoo GmbH.

Textele, valorile și ilustrațiile conținute nu pot fi reproduse, distribuite, utilizate în scopuri concurențiale sau puse la dispoziția terților fără autorizație. Dacă în această documentație sunt utilizate alte denumiri de produse, acestea sunt considerate, de regulă, mărci comerciale înregistrate ale producătorului respectiv.

AVERTISMENT!

Declarațiile din această documentație nu trebuie interpretate ca o garanție a unor caracteristici specifice ale produsului. În ciuda tuturor eforturilor, nu pot fi excluse inexactități tehnice sau omisiuni. Anumite informații pot fi modificate pe termen scurt și fără notificare prealabilă, dacă este necesar. Cea mai recentă versiune este disponibilă în secțiunea de descărcare de pe site-ul nostru.

Certificate

Qeridoo îndeplinește toate cerințele tehnice de siguranță ale standardului european de siguranță EN 15918, fiind luate în considerare și standardul pentru cărucioare de copii EN 1888 și StVZO. Cărucioarele noastre sportive pentru copii respectă, de asemenea, toate limitele de emisii poluante impuse de standardele europene de siguranță. Respectarea limitelor legale privind substanțele nocive pentru toate materialele textile este, de asemenea, verificată periodic de institute de testare independente. Sistemul de management al calității este certificat conform ISO 9001.

Utilizatori

- » Sunt considerate utilizatori următoarele persoane:
 - Orice persoană care efectuează lucrări de montare la vehicul sau modifică setările.
 - Șoferul vehiculului tractoare în modul remorcă.
 - Operatorul în modul buggy, precum și în toate celelalte moduri permise.
- » Utilizatorul trebuie să aibă vârsta minimă de 16 ani și maturitatea necesară pentru a utiliza Qeridoo și pentru a transporta copii.
- » Utilizatorul este întotdeauna responsabil pentru utilizarea corectă și starea de funcționare a Qeridoo.
- » În modul buggy, utilizarea de către un utilizator mai tânăr este permisă, cu condiția ca acesta să fie supravegheat de o persoană care îndeplinește cerințele menționate anterior.

Pasageri

- » Cu modelul cu un singur loc se poate transporta un copil, iar cu modelul cu două locuri se pot transporta până la doi copii cu vârste cuprinse între 6 luni și 6 ani. Pentru transportul copiilor cu vârsta sub 6 luni sau care nu pot sta singuri în poziție verticală, trebuie utilizate accesorii speciale: qeridoo.de/go/zubehoer
- » Copiii nu trebuie să aibă o înălțime mai mare de 116,5 cm, pentru a avea suficient spațiu pentru cap în orice situație.
- » Fiecare copil trebuie să fie fixat corespunzător cu o centură de siguranță în 5 puncte.
- » Copiii ar trebui să poarte o cască de bicicletă la fiecare plimbare. Acest lucru este recomandat și pentru biciclist în modul remorcă.
- » Dacă în scaunul cu două locuri se transportă un singur copil, trebuie aleasă poziția centrală a scaunului.

Utilizare conformă

Qeridoo este conceput ca remorcă pentru bicicletă și este echipat cu un mod suplimentar de cărucior și de mers.

Qeridoo servește exclusiv transportului privat al unuia sau a doi copii pe drumuri pavate și nu trebuie utilizat în condiții de competiție. În plus, bagajele pot fi transportate în compartimentele prevăzute în acest scop, cu condiția respectării greutății admise și a depozitării sigure a bagajelor cu o distribuție uniformă a sarcinii. Înainte de a uti-

liza Qeridoo, verifică care sunt reglementările locale aplicabile și modul în care produsul poate fi utilizat.

Nu sunt permise utilizarea pe terenuri neamenajate, transportul bagajelor în habitacul, transportul animalelor, precum și utilizarea în scop comercial. Limitele de performanță specificate trebuie respectate cu strictețe și verificate înainte de fiecare utilizare. Copiii pot fi transportați până la o înălțime maximă de 116,5 cm. Montați și utilizați exclusiv accesorii și piese de schimb originale, fabricate sau recomandate de Qeridoo. Utilizarea altor produse, precum și orice altă manipulare efectuată fără aprobarea expresă și scrisă a producătorului, duce la excluderea răspunderii în caz de accidente și defecte.

Conducere defensivă

- » Folosește Qeridoo cu previziune și condu întotdeauna defensiv.
- » Frânează din timp înainte de a ajunge la curbe, intersecții, obstacole etc. și parcurge întotdeauna încet drumurile denivelate.
- » Evită scările, scările rulante și porțiunile abrupte.
- » Păstrează o distanță suficientă față de obstacole și evită drumurile prea înguste.

Ce trebuie să ții cont în modul remorcă?

CERINȚE MAI MARI PENTRU CICLIST

Comportamentul de conducere al bicicletei se modifică semnificativ prin tractarea unei remorci, ceea ce se observă în special la frânare și în viraje.

- » Exersează conducerea cu remorca înainte de a circula pe drumurile publice.
- » Transportă copii numai după ce te-ai familiarizat cu comportamentul modificat al bicicletei pe un teren adecvat.
- » Gândește-te la siguranța copiilor la fiecare călătorie.
- » Adaptează-ți întotdeauna stilul de conducere și viteza la condițiile locale.
- » Păstrează o distanță suficientă față de obstacole și evită drumurile prea înguste, deoarece cele două roți ale Qeridoo se deplasează în afara benzii obișnuite de circulație a bicicletelor.
- » Bicicleta și remorca au împreună o lungime totală de cel puțin 2,5 m. Parcurge curbele cu raze mai mari decât de obicei și ține cont de spațiul suplimentar necesar pentru roata interioară.

GREUTATE SUPLIMENTARĂ

La încărcare maximă, modelul cu un loc cântărește până la 50 kg, iar cel cu două locuri până la 60 kg, pe care bicicleta trebuie să le tracteze, să le frâneze și să le mențină pe traiectorie, pe lângă propria greutate și cea a ciclistului:

- » Accelerațiile și frânările bruște duc la solicitări mari asupra cuplajului și a timonului și, prin urmare, la o uzură mai mare.
- » La frânare, distanța de oprire este semnificativ

mai lungă, iar solicitarea asupra plăcuțelor de frână este, în consecință, mai mare.

- » Pe drumuri umede și pe porțiuni în pantă, distanța de frânare se prelungește și mai mult.
- » La frânare, în special în curbe, remorca poate derapa sau roata din spate poate fi împinsă în lateral, reducând tracțiunea acesteia.
- » Forța centrifugă mare în viraje poate duce la răsturnarea remorcii.
- » Respectă viteza maximă admisă de 20 km/h și evită deplasările înclinate.
- » Parcurgeți pantele, coborârile și virajele cu o viteză de maximum 7 km/h, pentru a exclude forțele centrifuge prea mari.

VEHICULUL DE TRACTARE

- » Verifică dacă vehiculul de tractare este adecvat pe baza limitelor de performanță.
- » Vehiculele care necesită înmatriculare, cum ar fi bicicletele electrice cu asistență a motorului de până la 45 km/h sau vehiculele cu motor cu ardere internă, nu sunt permise ca vehicule tractoare.
- » Te rugăm să reții că remorcile pentru biciclete tractate de biciclete asistate electric (EPAC) pot fi restricționate prin lege.
- » Bicicleta sau pedelecul (asistență motorizată până la 25 km/h) trebuie să fie în stare tehnică bună și să fie adecvat pentru tractarea încărcăturilor, în conformitate cu greutatea totală admisă. Citește manualul bicicletei de tractare sau adresează-te unui distribuitor specializat pentru o verificare corespunzătoare.

- » Bicicleta trebuie să fie echipată cu o oglindă retrovizoare.

Distribuția greutății în modul remorcă

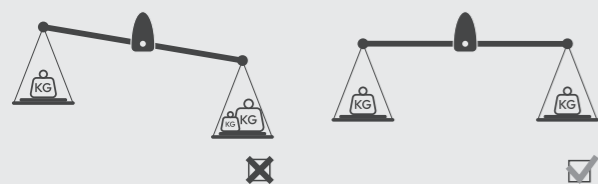

Centrul de greutate al încărcăturii trebuie să se afle întotdeauna în centrul axei roților.

SOLUȚII LA PROBLEME!

Dacă apar probleme la conectarea cuplajului sau dacă acesta nu se potrivește, consultați ghidul nostru privind cuplajele.

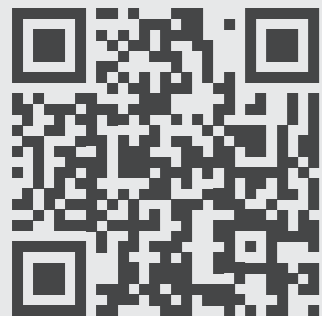

qeridoo.de/go/kupplungsleitfaden

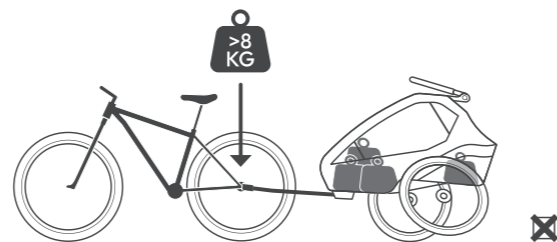

O sarcină prea mare duce la un comportament rutier deficitar.

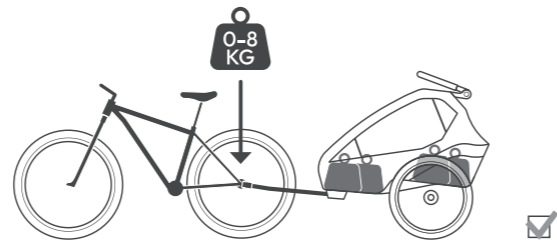

O sarcină de sprijin optimă asigură un comportament rutier sigur.

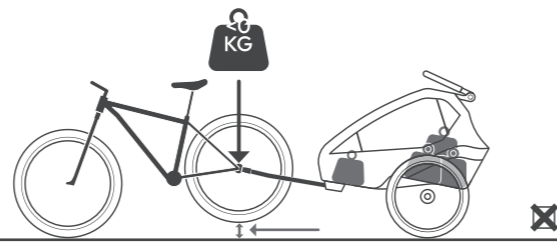

O sarcină de sprijin prea mică poate împinge bicicleta în sus.

Îngrijire

DUPĂ FIECARE UTILIZARE

- » Curăță interiorul cabinei.
- » Fii atent la murdăria grosieră și îndepărteaz-o cât mai repede posibil.

DUPĂ CONDIȚII METEOROLOGICE SEVERE

- » Efectuați o curățare temeinică a cabinei, atât la interior, cât și la exterior.
- » Îngrijește toate piesele glisante sau mobile cu spray cu silicon.
- » Pliati cabina numai dacă aceasta este curată și complet uscată.
- » Ștergeți cadrul și întreaga husă până se usucă.

CÂND NU SE UTILIZEAZĂ

- » Depozitați Qeridoo numai în locuri cu o temperatură de depozitare cuprinsă între -23 °C și maximum 65 °C.
- » Căruciorul trebuie depozitat numai în stare uscată.
- » Locul de depozitare trebuie să fie uscat, bine aerisit și protejat de razele directe ale soarelui.
- » La temperaturi ridicate de depozitare, roțile trebuie păstrate separat de cabină, deoarece cauciucul anvelopelor poate genera mirosuri neplăcute.
- » Folosește un garaj pliabil Qeridoo dacă Qeridoo trebuie depozitat în exterior.

Întreținere

LUNAR (SAU LA FIECARE 200 KM)

- » Verificați tapițeria, toate închizătorile, precum și scaunele și centurile de siguranță pentru a depista eventualele fisuri, uzură și piese lipsă.
- » Verificați toate țevile cadrului, precum și toate piesele de legătură și elementele de fixare pentru a depista semne de uzură și deteriorări.
- » Verificați dacă toate îmbinările cu șuruburi și cu știfturi sunt bine fixate.
- » Curățați axele de fixare ale roților. Pulverizează în plus axele cu spray de silicon.

O DATĂ LA ȘASE LUNI (SAU LA FIECARE 500 KM)

- » Îngrijește toate piesele glisante și mobile cu spray de silicon.
- » Efectuați o curățare temeinică a cabinei, atât la interior, cât și la exterior.
- » Verificați tensiunea spițelor; aceasta trebuie să fie între 90 și 100 kg.

LA FIECARE 2 ANI (SAU LA FIECARE 2.000 KM)

- » Înlocuiți arcurile cu foi, deoarece acestea sunt piese de uzură.

LA FIECARE 3 ANI (SAU LA FIECARE 3.000 KM)

- » Solicitați efectuarea unei inspecții complete de către un atelier specializat cel târziu o dată la trei ani.

LA FIECARE 4 ANI (SAU LA FIECARE 4.000 KM)

- » Înlocuiți axele cu fixare rapidă.

Vedere frontală

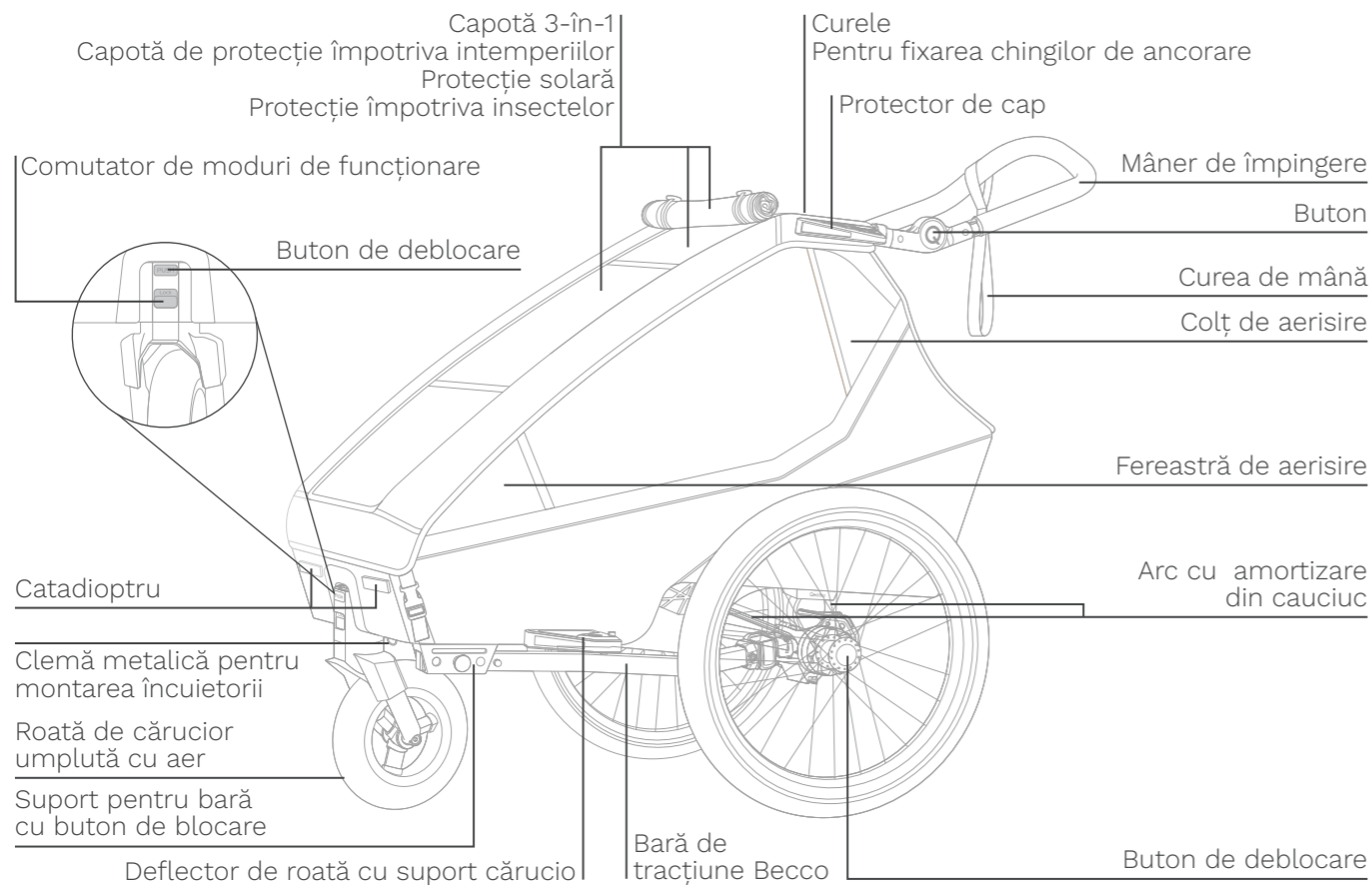

Spațiu de depozitare în spate

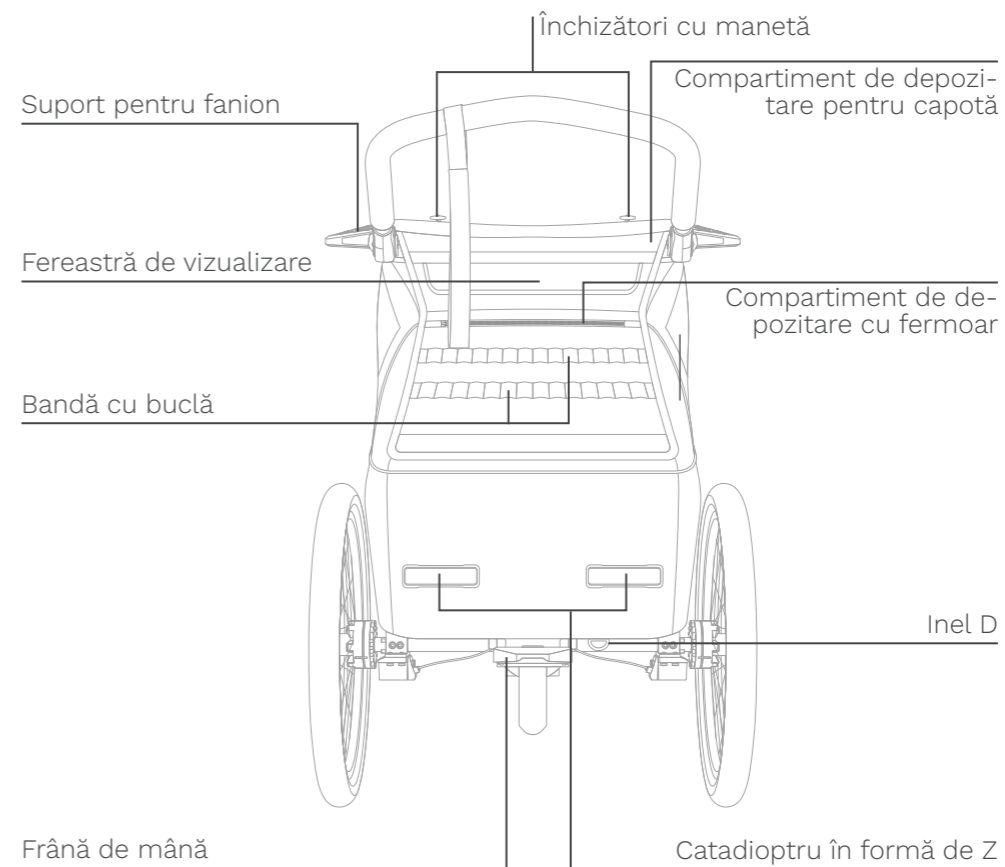

Piese de schimb

O listă completă a tuturor pieselor de schimb o găsești la următorul link:



qeridoo.de/go/ersatzteile

Anvelope (roată de 20 inch)

20 x 1,75 (47-406)

Dimensiunea camerei 20 inch, lățime 20-50 mm

Valvă Schrader

Vă rugăm să respectați direcția corectă de rotație.

Bancă

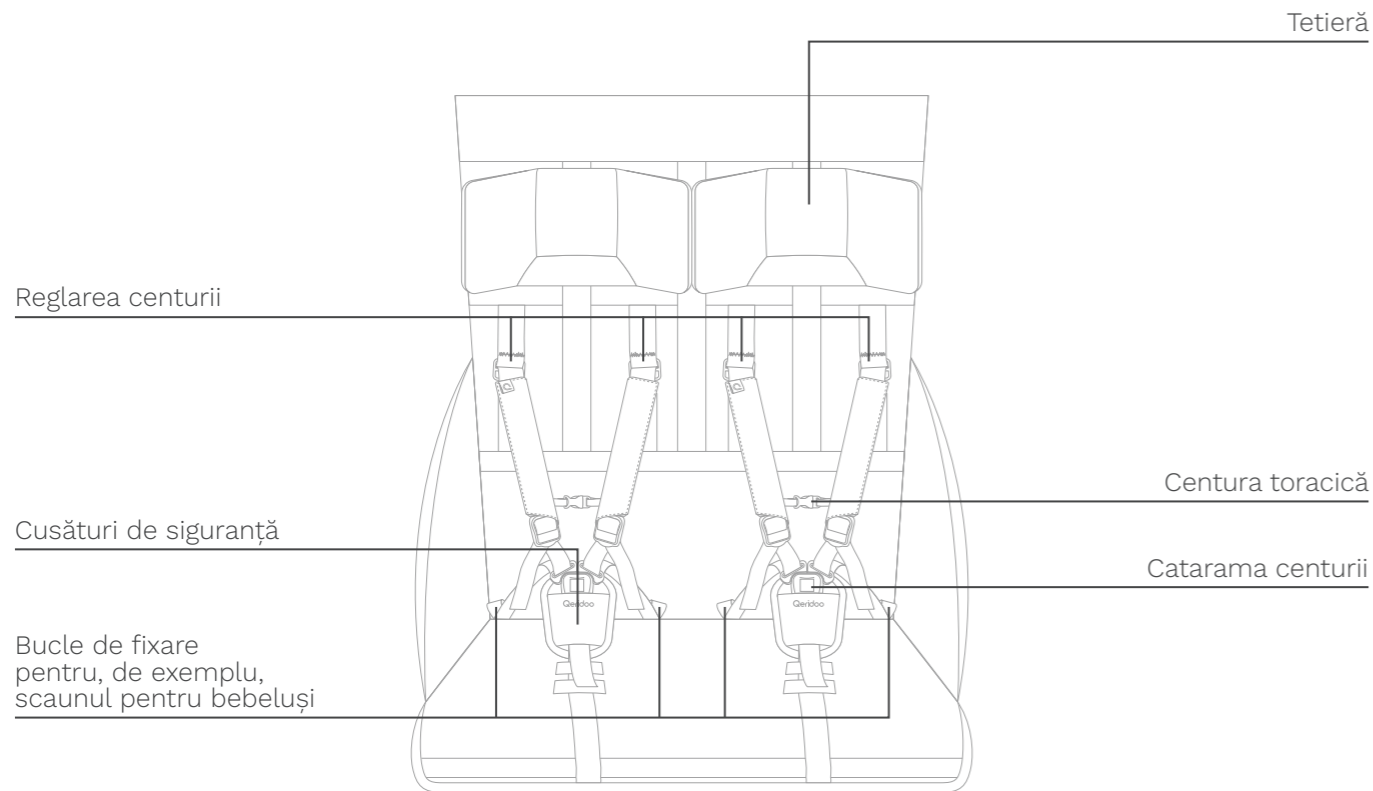

DETALII TEHNICE	MODEL CU UN LOC	CU DOUĂ LOCURI
Lungime în modul remorcă	155 cm	155 cm
Greutate proprie în modul remorcă	18 kg	20 kg
Lățime maximă de trecere	67 cm	81 cm
Interval de reglare a mânerului de împingere	62 cm – 122 cm	62 - 122 cm
Volumul portbagajului	38 l	45 l
Înălțime maximă	116,5 cm	116,5 cm
Dimensiuni pliat, montat (L x l x H)	108 x 62,5 x 40 cm	108 x 76 x 47 cm
Dimensiuni ambalaj (L x l x H)	104,5 x 35,5 x 57 cm	103 x 32,5 x 65,5 cm
Greutate totală admisă (Qeridoo + copii + bagaje)	50 kg	60 kg
Sarcină maximă (copii + bagaje)	32 kg	40 kg
Sarcină maximă în portbagaj (bagaje)	5 kg	5 kg
Sarcină maximă în spațiul pentru picioare (bagaje)	1 kg	1 kg
Greutatea maximă a genților mici	0,5 kg	0,5 kg
Greutatea maximă per copil	22 kg	22 kg
Greutatea maximă a celor doi copii	–	40 kg
Vârsta	6 luni – 6 ani	6 luni – 6 ani
CERINȚE MODUL REMORCĂ	MODEL CU UNUL ȘI DOUĂ LOCURI	
Intervalul admisibil al sarcinii pe axă (la capul timonei)	0 – 8 kg	
Temperatura minimă a mediului	-10 °C	
Tipul vehiculului tractor	Bicicletă, pedelec / e-bike (asistență până la 25 km/h)	
Viteza maximă admisă	20 km/h, în curbe max. 7 km/h	
Dimensiunea roții din spate (vehiculul de tracțiune)	25" – 29" (20" – cu bară de tracțiune pentru biciclete de 20" (accesoriu))	

În cazul utilizării accesoriilor, greutatea acestora trebuie scăzută din sarcina utilă. Greutatea în gol cu accesoriile montate plus încărcătura nu trebuie să depășească greutatea totală admisă. Conform StVZO (Regulamentul privind omologarea vehiculelor rutiere | valabil în Germania), greutatea totală maximă pentru remorcile fără frâne este de 40 kg.

Указания за ръководството за потребителя

ВАЖНО!

Моля, прочетете внимателно и запазете за бъдещи справки.

Настоящото ръководство за потребителя ви информира за всички технически и свързани с безопасността аспекти, необходими за монтаж, експлоатация и поддръжка на Qeridoo.

- » Това ръководство за употреба се отнася за Kidgoo 2 Lite (двуместен).
- » Прочетете ръководството изцяло.
- » Използвайте ръководството за обучение на всички потребители.
- » Съхранявайте ръководството в близост до Qeridoo.
- » Показаните илюстрации могат да се различават от действителния продукт.
- » Всички означения за позиция (ляво, дясно, отпред, отзад и др.) се отнасят за наблюдателя, който стои зад дръжката за бутане в посоката на движение.

Авторски права

Всички права върху тази документация принадлежат на Qeridoo GmbH.

Съдържащите се текстове, стойности и илюстрации не могат да бъдат възпроизведени, разпространявани, използвани за конкурентни цели или предоставяни на трети лица без разрешение. Ако в тази документация се използват други имена на продукти, те обикновено се считат за регистрирани търговски марки на съответния производител.



ПРЕДУПРЕЖДЕНИЕ!

Изявленията в тази документация не трябва да се тълкуват като гаранция за определени характеристики на продукта. Въпреки положената грижа не могат да бъдат изключени технически неточности или пропуски. Отделни информации могат при необходимост да бъдат променени в кратък срок и без предварително уведомление. Най-новата версия е налична в раздела за изтегляне на нашия уебсайт.

Сертификати

Qeridoo отговаря на всички изисквания за безопасност на европейския стандарт за безопасност EN 15918, като също така са взети предвид стандартът за детски колички EN 1888 и StVZO. Нашите детски колички отговарят също така на всички допустими граници за вредни вещества, изисквани от европейските стандарти за безопасност. Спазването на законовите гранични стойности за вредни вещества във всички текстилни изделия се проверява редовно от независими институти за изпитване. Системата за управление на качеството е сертифицирана съгласно ISO 9001.

Потребители

- » За потребители се считат следните лица:
 - Всяко лице, което извършва монтажни работи по превозното средство или променя настройките.
 - Водачът на теглещото превозно средство в режим „ремарке“.
 - Операторът в режим „буги“, както и във всички други разрешени режими.
- » Потребителят трябва да е навършил 16 години и да притежава умствена зрелост за управление на Qeridoo и превоз на деца.
- » Потребителят е винаги отговорен за правилното използване и годността за движение на Qeridoo.
- » В режим „буги“ управлението от по-млад потребител е разрешено, стига той да бъде наблюдаван от лице, което отговаря на горепосочените изисквания.

Пътници

- » С едноместната количка може да се превозва едно дете, а с двуместната – до две деца на възраст от 6 месеца до 6 години. За превозването на деца, които са на възраст под 6 месеца или не могат да седят самостоятелно в изправено положение, трябва да се използват специални аксесоари: qeridoo.de/go/zubehoer
- » Децата не трябва да са по-високи от 116,5 см, за да имат достатъчно пространство за главата във всяка ситуация.
- » Всяко дете трябва да бъде правилно закрепено с 5-точков предпазен колан.
- » Децата трябва да носят велосипедна каска. Това се препоръчва и на велосипедиста в режим „трейлър“.
- » Ако в двуместното седалка се превозва само едно дете, трябва да се избере средната позиция на седалката.

Предназначение

Qeridoo е проектиран като велосипедна ремарке и е оборудван с допълнителен режим „количка“ и „ходене“.

Qeridoo служи изключително за частен превоз на едно или две деца по утвърдени пътища и не трябва да се използва в състезателни условия. Освен това може да се превозва багаж в предвидените за това отделения, стига да се спазва допустимото тегло и багажът да е надеждно прибран при равномерно разпределение

на тежестта. Преди да използваш Qeridoo, провери кои местни разпоредби се прилагат за него и как може да се използва продуктът.

Не се допуска използването му на неасфалтирани терени, превозването на багаж в пътническото отделение, превозването на животни, както и използването му за търговски цели. Посочените граници на мощността трябва да се спазват стриктно и да се проверяват преди всяка употреба. Децата могат да се превозват до максимален ръст от 116,5 см. Монтирайте и използвайте изключително оригинални аксесоари и резервни части, произведени или препоръчани от Qeridoo. Използването на други продукти, както и всякакви други манипулации, извършени без изричното и писмено разрешение на производителя, водят до изключване на отговорността при инциденти и дефекти.

Дефанзивен стил на каране

- » Използвайте Qeridoo с предвидливост и карайте винаги дефанзивно.
- » Спирайте навреме преди да достигнете завои, кръстовища, препятствия и т.н. и винаги карайте бавно по неравни пътища.
- » Избягвайте стълби, ескалатори и стръмни участъци.
- » Поддържайте достатъчно разстояние от препятствия и избягвайте прекалено тесни пътища.

Какво трябва да имам предвид в режим „ремарке“?

ПО-ВИСОКИ ИЗИСКВАНИЯ КЪМ ВОДАЧА
Поведението на велосипеда при теглене на ремарке се променя значително, което се забелязва особено при спиране и при завиване.

- » Преди да се включите в движението по пътищата, упражнете карането с ремарке.
- » Превозвай деца след запознаване с промененото поведение на велосипеда на подходящ терен.
- » При всяко пътуване мислете и за безопасността на децата.
- » Винаги адаптирайте стила си на каране и скоростта към местните условия.
- » Поддържайте достатъчно разстояние от препятствия и избягвайте твърде тесни пътища, тъй като двете колела на Qeridoo се движат извън обичайната велосипедна лента.
- » Велосипедът и ремаркетото имат обща дължина от най-малко 2,5 м. Вземайте завоите с по-широк радиус от обичайния и имайте предвид допълнителното място, необходимо за вътрешното колело.

ДОПЪЛНИТЕЛНО ТЕГЛО

При пълно натоварване едноместният модел тежи до 50 кг, а двуместният – до 60 кг, които велосипедът трябва да тегли, спира и държи в лентата в допълнение към собственото си тегло и теглото на водача:

- » Резкото ускоряване и спиране води до голямо

натоварване на съединителя и теглича и съответно до по-голям износ.

- » При спиране спирачният път е значително по-дълъг, а натоварването върху спирачните накладки съответно по-голямо.
- » На мокри пътища и по наклони спирачният път се удължава допълнително.
- » При спиране, особено в завои, ремаркетото може да се отклони или да измести задната гума настрани, което намалява сцеплението ѝ.
- » Високата центробежна сила в завоите може да доведе до преобръщане на ремаркетото.
- » Спазвай максимално допустимата скорост от 20 км/ч и избягвай да караш в наклон.
- » Карайте по наклони, спускания и завои с не повече от 7 км/ч, за да избегнете прекалено високи центробежни сили.

ТЕГЛЕЩОТО ПРЕВОЗНО СРЕДСТВО

- » Проверете дали теглещото превозно средство е подходящо въз основа на ограниченията за мощност.
- » Превозните средства, подлежащи на регистрация, като например електровелосипеди с подпомагане на двигателя до 45 км/ч или превозни средства с двигател с вътрешно горене, не са допустими като теглещи превозни средства.
- » Моля, имайте предвид, че велосипедните ремаркета, теглени от велосипеди с електрическа поддръжка (EPAC), могат да бъдат ограничени от закона.
- » Велосипедът или електрическият велосипед

(с моторно подпомагане до 25 км/ч) трябва да е в изправно техническо състояние и да е подходящ за теглене на товари, съответстващи на допустимото общо тегло. Прочети наръчника на теглещия велосипед или се обърни към специализиран търговец за съответната проверка.

- » Велосипедът трябва да е оборудван с огледало за задно виждане.

Разпределение на теглото в режим „ремарке“

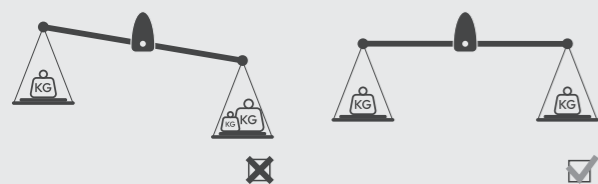

Центърът на тежестта на товара трябва винаги да се намира в средата на оста на колелата.

РЕШЕНИЯ НА ПРОБЛЕМИ!

Ако имате проблеми със свързването на теглича или той не пасва, посетете нашия наръчник за теглича.

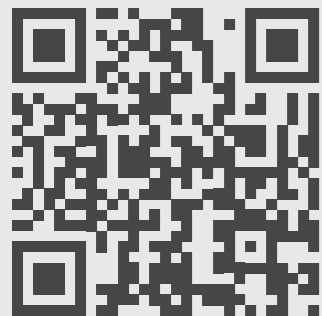

qeridoo.de/go/kupplungsleitfaden

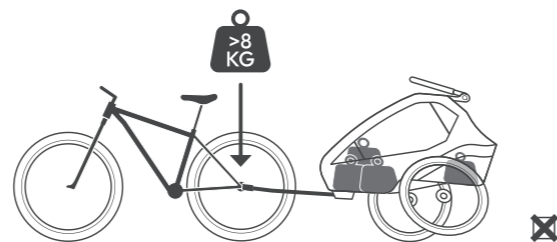

Прекалено голямо натоварване води до лошо поведение на пътя.

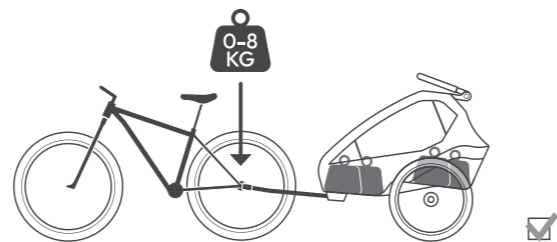

Оптимальното натоварване на теглича осигурява безопасно поведение на пътя.

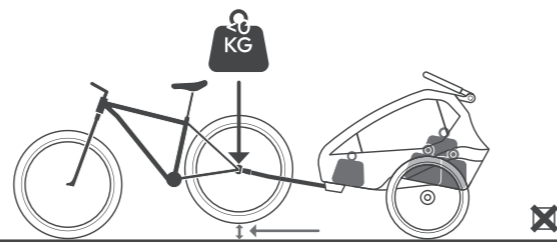

Твърде ниско натоварване може да изтласка велосипеда нагоре.

Поддръжка

СЛЕД ВСЯКА УПОТРЕБА

- » Почистете вътрешността на кабината.
- » Обърни внимание на груби замърсявания и ги отстрани възможно най-скоро.

СЛЕД СИЛНИ АТМОСФЕРНИ ВЛИЯНИЯ

- » Извършете цялостно вътрешно и външно почистване на кабината.
- » Поддържайте всички плъзгащи се или подвижни части със силиконов спрей.
- » Сгънете кабината само когато тя е почистена и напълно суха.
- » Извършете до сухо рамката и цялата тапицериа.

КОГАТО НЕ СЕ ИЗПОЛЗВА

- » Съхранявайте Qeridoo само на места с температура на съхранение в диапазона от -23 °C до максимум 65 °C.
- » Количката трябва да се съхранява само в сухо състояние.
- » Мястото за съхранение трябва да е сухо, добре проветрено и защитено от пряка слънчева светлина.
- » При висока температура на съхранение колелата трябва да се съхраняват отделно от кабината, тъй като гумата на гумите може да доведе до образуване на миризма.
- » Използвайте сгъваема гараж за Qeridoo, ако Qeridoo трябва да се съхранява на открито.

Поддръжка

МЕСЕЧНО (ИЛИ НА ВСЕКИ 200 КМ)

- » Проверете текстилната тапицериа, всички закопчалки, както и седалките и предпазните колани за разкъсвания, износване и липсващи части.
- » Проверете всички тръби на шасито, както и всички съединителни елементи и крепежни детайли за признаци на износване и повреди.
- » Проверете дали всички винтови и шплинтови съединения са здраво затегнати.
- » Почистете втулките на колелата. Напръскайте допълнително втулките на колелата със силиконов спрей.

НА ВСЕКИ ШЕСТ МЕСЕЦА (ИЛИ НА ВСЕКИ 500 КМ)

- » Поддържайте всички плъзгащи се и подвижни части със силиконов спрей.
- » Извършете цялостно вътрешно и външно почистване на кабината.
- » Проверете напрежението на спиците, което трябва да е между 90 и 100 кг.

НА ВСЕКИ 2 ГОДИНИ (ИЛИ НА ВСЕКИ 2000 КМ)

- » Сменете листовите ресори, тъй като те са износващи се части.

НА ВСЕКИ 3 ГОДИНИ (ИЛИ НА ВСЕКИ 3 000 КМ)

- » Най-късно на всеки три години извършвайте пълна проверка в специализирана сервисна работилница.

НА ВСЕКИ 4 ГОДИНИ (ИЛИ НА ВСЕКИ 4 000 КМ)

- » Сменете втулките на осите.

Предна гледка

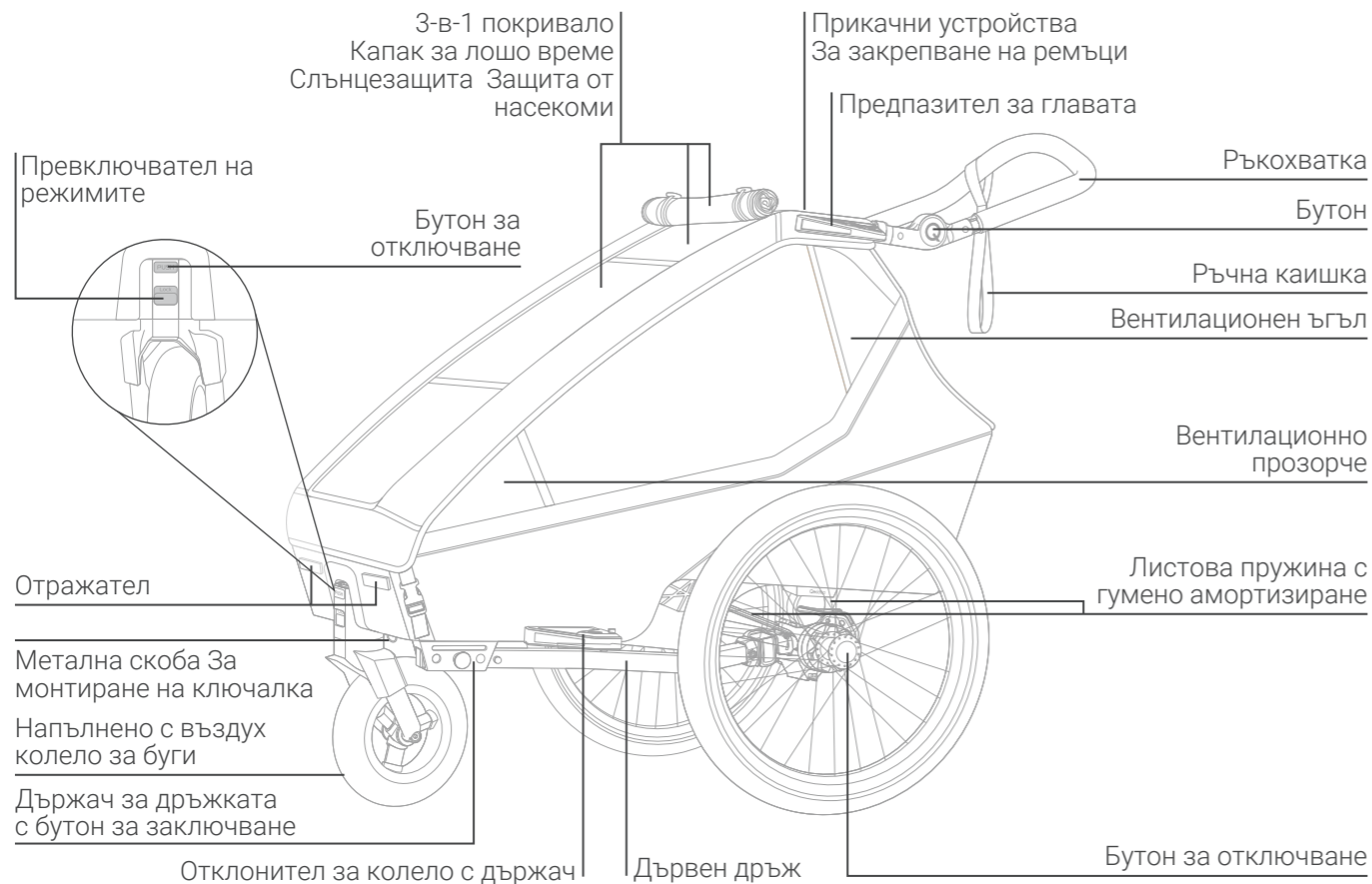

Задно огледало

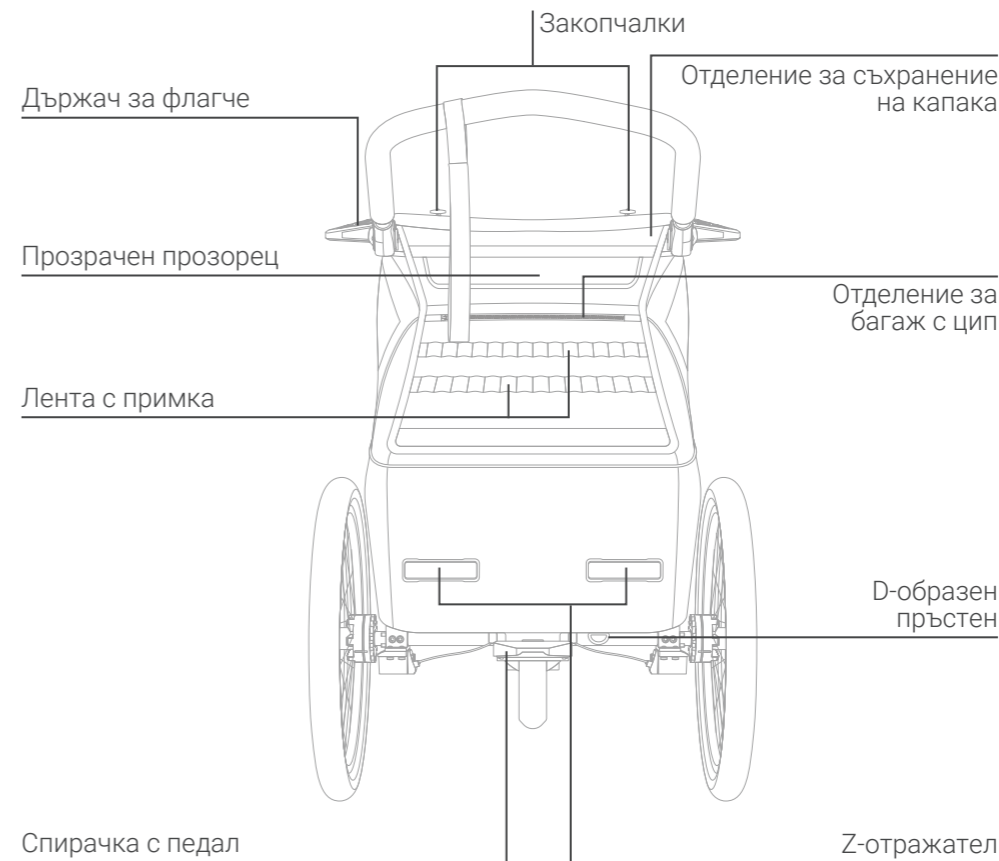

Резервни части

Общ преглед на всички резервни части ще намерите на следния линк:



qeridoo.de/go/ersatzteile

Гуми (20-инчови колела)

20 x 1,75 (47-406)

Размер на вътрешната гума 20 инча, ширина 20–50 mm

Шрадер вентил

Моля, спазвайте правилната посока на въртене.

Седалка

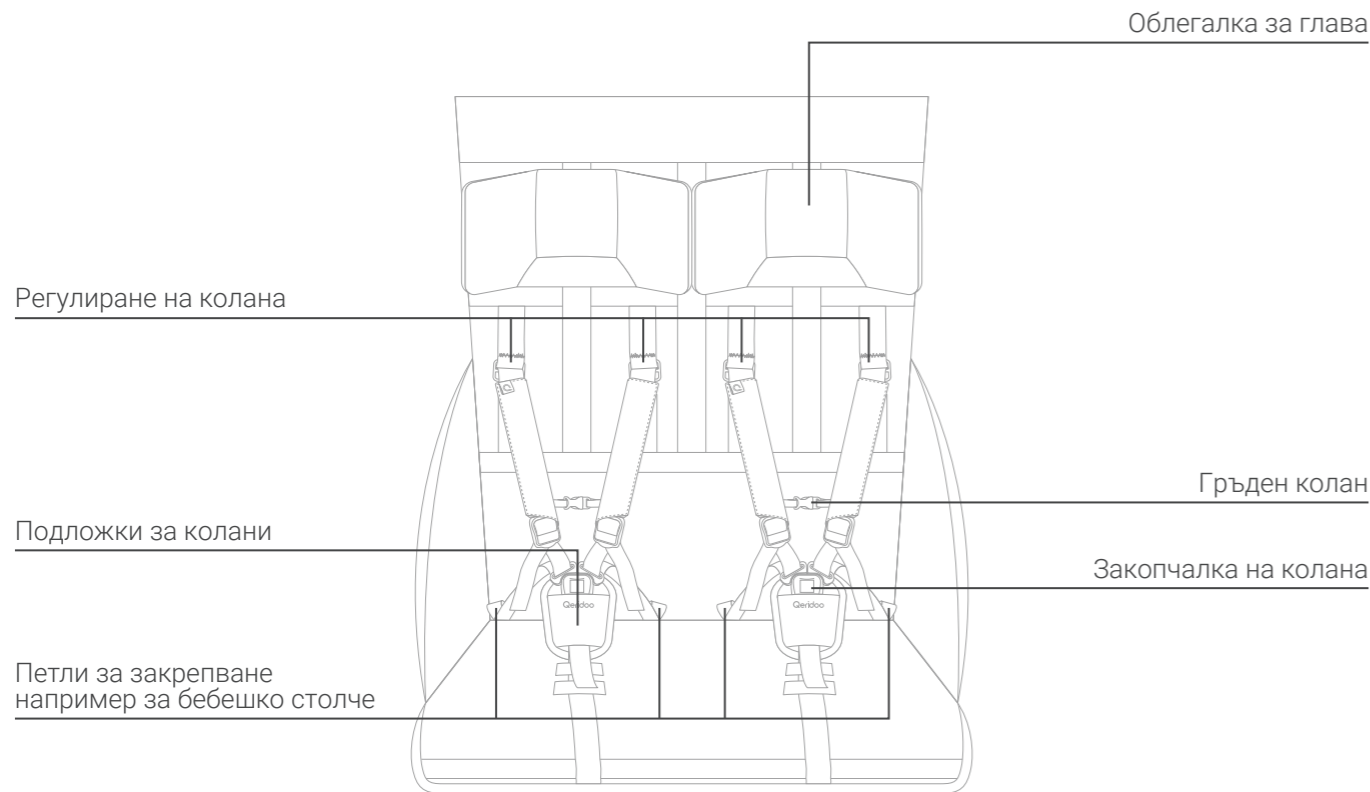

ТЕХНИЧЕСКИ ДЕТАЙЛИ	ЕДНОМЕСТЕН МОДЕЛ	ДВУМЕСТЕН
Дължина в режим ремарке	155 cm	155 cm
Собствено тегло в режим ремарке	18 kg	20 kg
Максимална ширина на преминаване	67 cm	81 cm
Диапазон на регулиране на дръжката за бутане	62 cm – 122 cm	62 - 122 cm
Обем на багажника	38 l	45 l
Максимален ръст	116,5 cm	116,5 cm
Размери в сгънато състояние (Д x Ш x В)	108 x 62,5 x 40 cm	108 x 76 x 47 cm
Размери на опаковката (Д x Ш x В)	104,5 x 35,5 x 57 cm	103 x 32,5 x 65,5 cm
Допустимо общо тегло (Qeridoo + деца + багаж)	50 kg	60 kg
Максимален товар (деца + багаж)	32 kg	40 kg
Максимален товар в багажника (багаж)	5 kg	5 kg
Максимален товар в пространството за краката (багаж)	1 kg	1 kg
Максимално тегло на чантичките за дреболии	0,5 kg	0,5 kg
Максимално тегло на дете	22 kg	22 kg
Максимално тегло на двете деца	-	40 kg
Възраст	6 месеца – 6 години	6 месеца – 6 години
ИЗИСКВАНИЯ РЕЖИМ „РЕМАРКЕ“		
ЕДНОМЕСТЕН И ДВУМЕСТЕН МОДЕЛ		
Допустим диапазон на теглото на теглича (на главата на теглича)	0 – 8 kg	
Минимална температура на околната среда	-10° C	
Тип теглецо превозно средство	Велосипед, Pedelec / E-Bike (подпомагане до 25 км/ч)	
Максимално допустима скорост	20 km/h, в завои макс. 7 km/h	
Размер на задната гума (теглецо превозно средство)	25" – 29" (20" – с теглича за 20" велосипеди (аксесоар))	

При използване на аксесоари те трябва да се извадят от полезния товар. Собственото тегло с монтираните аксесоари плюс полезният товар не трябва да надвишава допустимото общо тегло. Съгласно StVZO (Правилник за регистрация на пътни превозни средства | валиден в Германия) за ремаркета без спирачки важи максимално общо тегло от 40 кг.

Σημειώσεις για το εγχειρίδιο χρήστη

ΣΗΜΑΝΤΙΚΟ!

Διαβάστε προσεκτικά και φυλάξτε για μελλοντική αναφορά.

Το παρόν εγχειρίδιο χρήστη σας ενημερώνει για όλες τις τεχνικές και σχετικές με την ασφάλεια πτυχές που απαιτούνται για τη συναρμολόγηση, λειτουργία και συντήρηση του Qeridoo.

- » Το παρόν εγχειρίδιο χρήσης ισχύει για το Kidgoo 2 Lite (διθέσιο).
- » Διαβάστε το εγχειρίδιο πλήρως.
- » Χρησιμοποιήστε το εγχειρίδιο για την εκπαίδευση όλων των χρηστών.
- » Φυλάξτε το εγχειρίδιο σε κοντινή απόσταση από το Qeridoo.
- » Οι απεικονίσεις ενδέχεται να διαφέρουν από το πραγματικό προϊόν.
- » Όλες οι ενδείξεις θέσης (αριστερά, δεξιά, εμπρός, πίσω κ.λπ.) αναφέρονται στον παρατηρητή που βρίσκεται πίσω από τη λαβή ώθησης και κοιτά προς την κατεύθυνση κίνησης.

Πνευματικά δικαιώματα

Όλα τα δικαιώματα για την παρούσα τεκμηρίωση ανήκουν στην Qeridoo GmbH.

Τα περιεχόμενα κείμενα, τιμές και απεικονίσεις δεν επιτρέπεται να αναπαραχθούν, να διανεμηθούν, να χρησιμοποιηθούν για ανταγωνιστικούς σκοπούς ή να καταστούν προσβάσιμα σε τρίτους χωρίς άδεια. Εάν στην παρούσα τεκμηρίωση χρησιμοποιούνται άλλα ονόματα προϊόντων, αυτά θεωρούνται κατά κανόνα καταχωρισμένα εμπορικά σήματα του αντίστοιχου κατασκευαστή.

! ΠΡΟΕΙΔΟΠΟΙΗΣΗ!

Οι δηλώσεις στην παρούσα τεκμηρίωση δεν πρέπει να εκλαμβάνονται ως εγγύηση συγκεκριμένων χαρακτηριστικών προϊόντος. Παρά τη μέγιστη επιμέλεια, δεν μπορούν να αποκλειστούν τεχνικές ανακρίβειες ή παραλείψεις. Μεμονωμένες πληροφορίες ενδέχεται να τροποποιηθούν σύντομα και χωρίς προηγούμενη ειδοποίηση, εφόσον απαιτείται. Η πιο πρόσφατη έκδοση είναι διαθέσιμη στην ενότητα λήψεων της ιστοσελίδας μας.

Πιστοποιητικά

Το Qeridoo πληροί όλες τις τεχνικές απαιτήσεις ασφαλείας του ευρωπαϊκού προτύπου ασφαλείας EN 15918, ενώ λαμβάνονται επίσης υπόψη το πρότυπο για παιδικά καροτσάκια EN 1888 και ο γερμανικός κανονισμός οδικής κυκλοφορίας (StVZO). Τα παιδικά καροτσάκια μας πληρούν επίσης όλα τα όρια εκπομπών ρύπων που απαιτούνται από τα ευρωπαϊκά πρότυπα ασφαλείας. Επιπλέον, η τήρηση των νόμιμων ορίων περιεκτικότητας σε βλαβερές ουσίες για όλα τα κλωστούφαντουργικά προϊόντα ελέγχεται τακτικά από ανεξάρτητα εργαστήρια δοκιμών. Το σύστημα διαχείρισης ποιότητας είναι πιστοποιημένο σύμφωνα με το πρότυπο ISO 9001.

Χρήστης

- » Ως χρήστες θεωρούνται τα ακόλουθα πρόσωπα:
 - Κάθε άτομο που εκτελεί εργασίες συναρμολόγησης στο όχημα ή αλλάζει ρυθμίσεις.
 - Ο οδηγός του ρυμουλκού σε λειτουργία ρυμούλκησης.
 - Ο χειριστής στη λειτουργία Buggy, καθώς και σε όλες τις άλλες επιτρεπόμενες λειτουργίες.
- » Ο χρήστης πρέπει να είναι τουλάχιστον 16 ετών και να διαθέτει την απαιτούμενη ψυχική ωριμότητα για τη χρήση του Qeridoo και τη μεταφορά παιδιών.
- » Ο χρήστης είναι πάντα υπεύθυνος για τη σωστή χρήση και την οδική ασφάλεια του Qeridoo.
- » Στη λειτουργία καροτσιού, επιτρέπεται η χρήση από νεαρό χρήστη, υπό την προϋπόθεση ότι επιβλέπεται από άτομο που πληροί τις προαναφερθείσες προϋποθέσεις.

Επιβάτες

- » Στο μονοθέσιο επιτρέπεται η μεταφορά ενός παιδιού, ενώ στο διθέσιο επιτρέπεται η μεταφορά έως δύο παιδιών ηλικίας από 6 μηνών έως 6 ετών. Για τη μεταφορά παιδιών ηλικίας κάτω των 6 μηνών ή που δεν μπορούν να καθίσουν όρθια χωρίς βοήθεια, πρέπει να χρησιμοποιούνται ειδικά εξαρτήματα: qeridoo.de/go/zubehoer
- » Τα παιδιά δεν πρέπει να έχουν ύψος μεγαλύτερο από 116,5 εκατοστά, ώστε να έχουν επαρκή ελεύθερο χώρο για το κεφάλι τους σε κάθε περίπτωση.
- » Κάθε παιδί πρέπει να είναι σωστά δεμένο με ζώνη ασφαλείας 5 σημείων.
- » Τα παιδιά πρέπει να φορούν ποδηλατικό κράνος. Αυτό συνιστάται επίσης για τους ποδηλάτες που κινούνται σε σχηματισμό πίσω από φορτηγό.
- » Εάν στο διθέσιο όχημα μεταφέρεται μόνο ένα παιδί, θα πρέπει να επιλέγεται η μεσαία θέση καθίσματος.

Κανονική χρήση

Το Qeridoo έχει σχεδιαστεί ως ρυμουλκούμενο ποδηλάτου και διαθέτει επιπλέον λειτουργία καροτσιού και περιπατητή.

Το Qeridoo προορίζεται αποκλειστικά για την ιδιωτική μεταφορά ενός ή δύο παιδιών σε ασφαλοστρωμένους δρόμους και δεν επιτρέπεται η χρήση του σε συνθήκες αγώνα. Επιπλέον, επιτρέπεται η μεταφορά αποσκευών στους ειδικά διαμορφωμένους χώρους, υπό την προϋπόθεση ότι τηρείται το επιτρεπόμενο βάρος και ότι οι αποσκευές είναι ασφαλώς τοποθετημένες

με ομοιόμορφη κατανομή του βάρους. Πριν χρησιμοποιήσετε το Qeridoο, ελέγξτε ποιες τοπικές διατάξεις ισχύουν και πώς επιτρέπεται η χρήση του προϊόντος.

Δεν επιτρέπεται η οδήγηση σε κωματόδρομους, η μεταφορά αποσκευών στο χώρο των επιβατών, η μεταφορά ζώων, καθώς και η επαγγελματική χρήση. Τα αναφερόμενα όρια απόδοσης πρέπει να τηρούνται αυστηρά και να ελέγχονται πριν από κάθε χρήση. Τα παιδιά μπορούν να μεταφέρονται έως και ύψος 116,5 εκατοστών. Εγκαταστήστε και χρησιμοποιήστε αποκλειστικά γνήσια εξαρτήματα και ανταλλακτικά που κατασκευάζονται ή συνιστώνται από την Qeridoο. Η χρήση άλλων προϊόντων, καθώς και κάθε άλλη παρέμβαση που πραγματοποιείται χωρίς τη ρητή και γραπτή έγκριση του κατασκευαστή, συνεπάγεται την απαλλαγή από κάθε ευθύνη σε περίπτωση ατυχημάτων ή βλαβών.

Αμυντικός τρόπος οδήγησης

- » Χρησιμοποίησε το Qeridoο με προνοητικότητα και οδήγα πάντα αμυντικά.
- » Φρενάρητε εγκαίρως πριν φτάσετε σε στροφές, διασταυρώσεις, εμπόδια κ.λπ. και οδηγείτε πάντα αργά σε ανώμαλους δρόμους.
- » Αποφύγετε τις σκάλες, τις κυλιόμενες σκάλες και τα απότομα μονοπάτια.
- » Διατήρησε επαρκή απόσταση από τα εμπόδια και απέφυγε τα στενά μονοπάτια.

Τι πρέπει να προσέξω στη λειτουργία τρέιλερ;

ΥΨΗΛΟΤΕΡΕΣ ΑΠΑΙΤΗΣΕΙΣ ΑΠΟ ΤΟΝ ΟΔΗΓΟ

Η συμπεριφορά του ποδηλάτου αλλάζει σημαντικά όταν ρυμουλκείται ένα ρυμουλκούμενο, κάτι που γίνεται ιδιαίτερα αισθητό κατά το φρενάρισμα και στις στροφές.

- » Πριν βγεις στον δρόμο, εξασκήσου στην οδήγηση με ρυμουλκούμενο.
- » Μεταφέρεις παιδιά μόνο αφού εξοικειωθείς με την αλλαγή στη συμπεριφορά του οχήματος σε κατάλληλο χώρο.
- » Σε κάθε διαδρομή, να σκέφτεσαι και την ασφάλεια των παιδιών.
- » Προσαρμόζεις πάντα τον τρόπο οδήγησής σου και την ταχύτητά σου στις τοπικές συνθήκες.
- » Διατηρήστε επαρκή απόσταση από τα εμπόδια και αποφύγετε τα στενά μονοπάτια, καθώς οι δύο τροχοί του Qeridoο κινούνται εκτός της συνήθους τροχιάς ενός ποδηλάτου.
- » Το ποδήλατο και το ρυμουλκούμενο έχουν συνολικό μήκος τουλάχιστον 2,5 m. Κάνε τις στροφές με μεγαλύτερη ακτίνα από ό,τι συνήθως και μην ξεχνάς το επιπλέον εύρος που απαιτείται για τον εσωτερικό τροχό.

ΕΠΙΠΛΕΟΝ ΒΑΡΟΣ

Όταν είναι πλήρως φορτωμένο, το μονοθέσιο ζυγίζει έως 50 κιλά και το διθέσιο έως 60 κιλά, τα οποία το ποδήλατο πρέπει να σέρνει, να φρενάρει και να κρατάει στη σωστή πορεία, επιπλέον του δικού του βάρους και του βάρους του αναβάτη:

- » Η απότομη επιτάχυνση και το φρενάρισμα προκαλούν υψηλές καταπονήσεις στο συμπλέκτη και στο άξονα ρυμούλκησης και, κατά συνέπεια, μεγαλύτερη φθορά.
- » Κατά το φρενάρισμα, η απόσταση ακινητοποίησης είναι σημαντικά μεγαλύτερη, με αποτέλεσμα η καταπόνηση στα τακάκια να είναι αντίστοιχα μεγαλύτερη.
- » Σε βρεγμένους δρόμους και σε κατηφόρες, η απόσταση ακινητοποίησης αυξάνεται επιπλέον.
- » Κατά το φρενάρισμα, ειδικά στις στροφές, το ρυμουλκούμενο μπορεί να στραβώσει ή να σπρώξει το πίσω τροχό προς τα πλάγια, μειώνοντας την πρόσφυση του.
- » Η υψηλή φυγόκεντρος δύναμη στις στροφές μπορεί να οδηγήσει σε ανατροπή του ρυμουλκούμενου.
- » Τηρείτε τη μέγιστη επιτρεπόμενη ταχύτητα των 20 km/h και αποφύγετε την οδήγηση σε κλίση.
- » Οδηγήστε σε κατηφόρες, κατηφόρες και στροφές με ταχύτητα όχι μεγαλύτερη από 7 km/h, για να αποφύγετε υπερβολικές φυγόκεντρος δυνάμεις.

ΤΟ ΟΧΗΜΑ ΕΛΞΗΣ

- » Ελέγξτε την καταλληλότητα του ρυμουλκούμενου οχήματος με βάση τα όρια απόδοσης.
- » Τα οχήματα που υπόκεινται σε υποχρέωση κυκλοφορίας, όπως π.χ. ηλεκτρικά ποδήλατα με υποβοήθηση κινητήρα έως 45 km/h ή οχήματα με κινητήρα εσωτερικής καύσης, δεν επιτρέπονται ως ρυμουλκούμενα οχήματα.
- » Λάβετε υπόψη ότι τα ρυμουλκούμενα ποδηλάτων που ρυμουλκούνται από ηλεκτρικά

- υποβοηθούμενα ποδήλατα (EPAC) ενδέχεται να υπόκεινται σε νομικούς περιορισμούς.
- » Το ποδήλατο ή το Pedelec (υποβοήθηση κινητήρα έως 25 km/h) πρέπει να είναι τεχνικά εντάξει και κατάλληλο για τη ρυμούλκηση φορτίων, σύμφωνα με το επιτρεπόμενο συνολικό βάρος. Διάβασε το εγχειρίδιο του ποδηλάτου ρυμούλκησης ή απευθύνσου σε έναν εξειδικευμένο έμπορο για τον αντίστοιχο έλεγχο.
- » Το ποδήλατο πρέπει να είναι εξοπλισμένο με καθρέφτη οπισθοπορείας.

Κατανομή βάρους σε λειτουργία ρυμουλκούμενου

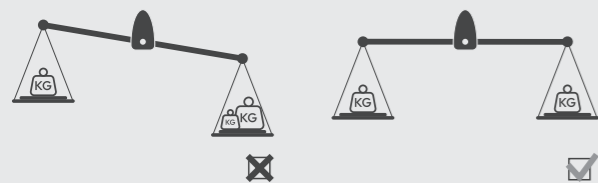

Το κέντρο βάρους του φορτίου πρέπει πάντα να βρίσκεται στο κέντρο του άξονα των τροχών.

ΛΥΣΕΙΣ ΠΡΟΒΛΗΜΑΤΩΝ!

Εάν αντιμετωπίσετε προβλήματα με τη σύνδεση του κοτσαδόρου ή εάν αυτός δεν ταιριάζει, ανατρέξτε στον οδηγό κοτσαδόρων μας.

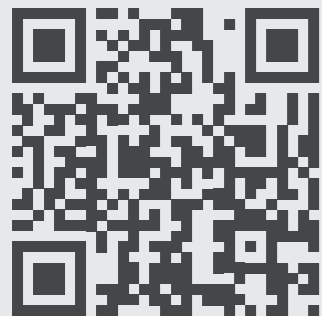

qeridoo.de/go/kupplungsleitfaden

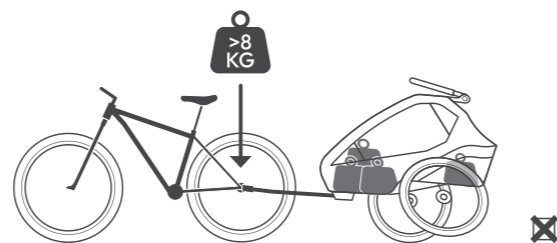

Ένα υπερβολικά υψηλό φορτίο οδηγεί σε κακή οδική συμπεριφορά.

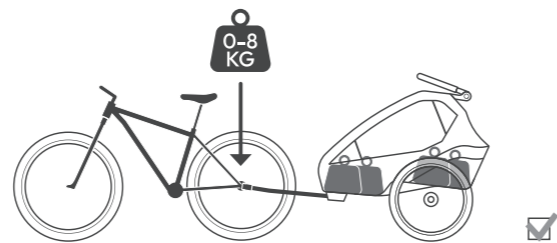

Ένα βέλτιστο φορτίο στήριξης εξασφαλίζει ασφαλή οδική συμπεριφορά.

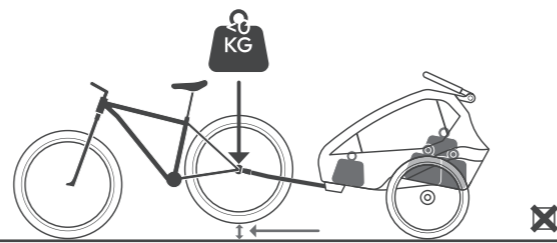

Ένα πολύ χαμηλό φορτίο στήριξης μπορεί να ωθήσει το ποδήλατο προς τα πάνω.

Φροντίδα

ΜΕΤΑ ΑΠΟ ΚΑΘΕ ΧΡΗΣΗ

- » Καθαρίστε το εσωτερικό της καμπίνας.
- » Προσέξτε για τυχόν έντονη ρύπανση και αφαιρέστε την αμέσως, αν είναι δυνατόν.

ΜΕΤΑ ΑΠΟ ΕΝΤΟΝΕΣ ΚΑΙΡΙΚΕΣ ΣΥΝΘΗΚΕΣ

- » Πραγματοποιήστε έναν ενδελεχή καθαρισμό του εσωτερικού και του εξωτερικού της καμπίνας.
- » Φροντίστε όλα τα ολισθαίνοντα ή κινητά μέρη με σπρέι σιλικόνης.
- » Αναδιπλώστε την καμπίνα μόνο όταν αυτή είναι καθαρή και εντελώς στεγνή.
- » Σκουπίστε το σκελετό και ολόκληρο το κάλυμμα μέχρι να στεγνώσουν.

ΟΤΑΝ ΔΕΝ ΧΡΗΣΙΜΟΠΟΙΕΙΤΑΙ

- » Αποθηκεύστε το Qeridoo μόνο σε χώρους με θερμοκρασία αποθήκευσης μεταξύ -23 °C και 65 °C το πολύ.
- » Το καρότσι πρέπει να αποθηκεύεται μόνο όταν είναι στεγνό.
- » Ο χώρος αποθήκευσης πρέπει να είναι στεγνός, καλά αεριζόμενος και προστατευμένος από την άμεση ηλιακή ακτινοβολία.
- » Σε υψηλές θερμοκρασίες αποθήκευσης, οι τροχοί πρέπει να φυλάσσονται χωριστά από την καμπίνα, καθώς το καουτσούκ των ελαστικών μπορεί να προκαλέσει δυσάρεστες οσμές.
- » Χρησιμοποιήστε ένα πτυσσόμενο υπόστεγο Qeridoo, εάν το Qeridoo πρέπει να αποθηκευτεί σε εξωτερικό χώρο.

Συντήρηση

ΚΑΘΕ ΜΗΝΑ (Η ΚΑΘΕ 200 ΧΛΜ.)

- » Ελέγξτε την υφασμάτινη επένδυση, όλα τα κλεισίματα, καθώς και τα καθίσματα και τις ζώνες ασφαλείας για ρωγμές, φθορά και ελλείποντα εξαρτήματα.
- » Ελέγξτε όλους τους σωλήνες του σκελετού, καθώς και όλα τα συνδετικά και τα εξαρτήματα στερέωσης για σημάδια φθοράς και ζημιές.
- » Ελέγξτε αν όλες οι βιδωτές και οι συνδετικές συνδέσεις με πείρους είναι καλά στερεωμένες.
- » Καθαρίστε τους άξονες των τροχών. Ψεκάστε επιπλέον τους άξονες με σπρέι σιλικόνης.

ΚΑΘΕ ΕΞΙ ΜΗΝΕΣ (Η ΚΑΘΕ 500 ΧΛΜ.)

- » Φροντίστε όλα τα ολισθαίνοντα και κινητά μέρη με σπρέι σιλικόνης.
- » Πραγματοποιήστε έναν ενδελεχή καθαρισμό του εσωτερικού και του εξωτερικού της καμπίνας.
- » Ελέγξτε την τάση των ακτίνων, η οποία πρέπει να κυμαίνεται μεταξύ 90 και 100 kg.

ΚΑΘΕ 2 ΧΡΟΝΙΑ (Η ΚΑΘΕ 2.000 ΧΛΜ.)

- » Αντικαταστήστε τα ελατήρια, καθώς αποτελούν εξαρτήματα που υπόκεινται σε φθορά.

ΚΑΘΕ 3 ΧΡΟΝΙΑ (Η ΚΑΘΕ 3.000 ΧΛΜ.)

- » Αναθέστε σε εξειδικευμένο συνεργείο την πραγματοποίηση πλήρους ελέγχου το αργότερο κάθε τρία χρόνια.

ΚΑΘΕ 4 ΧΡΟΝΙΑ (Η ΚΑΘΕ 4.000 ΧΛΜ.)

- » Αντικαταστήστε τους άξονες.

Πρόσοψη

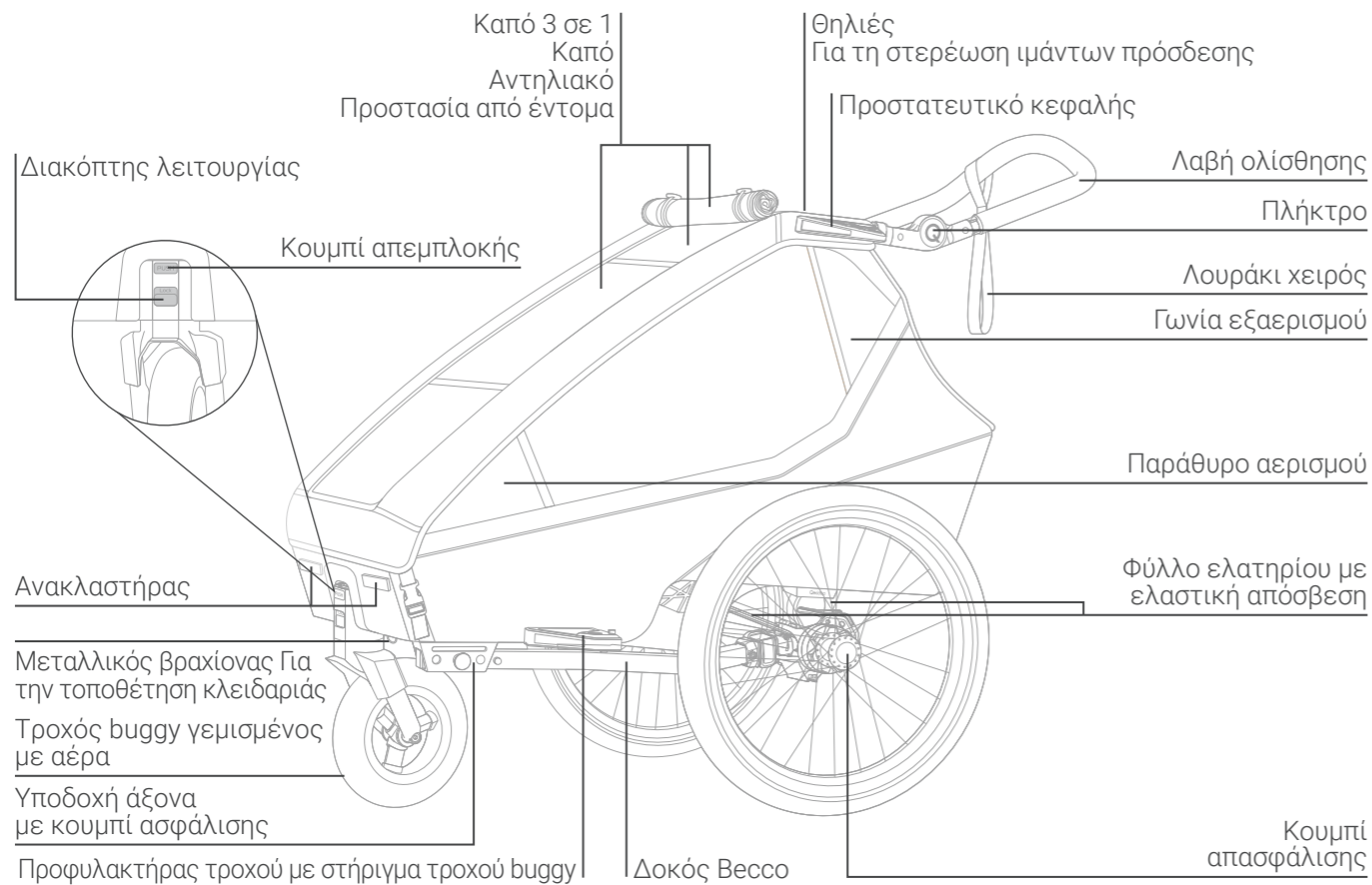

Πίσω θέα

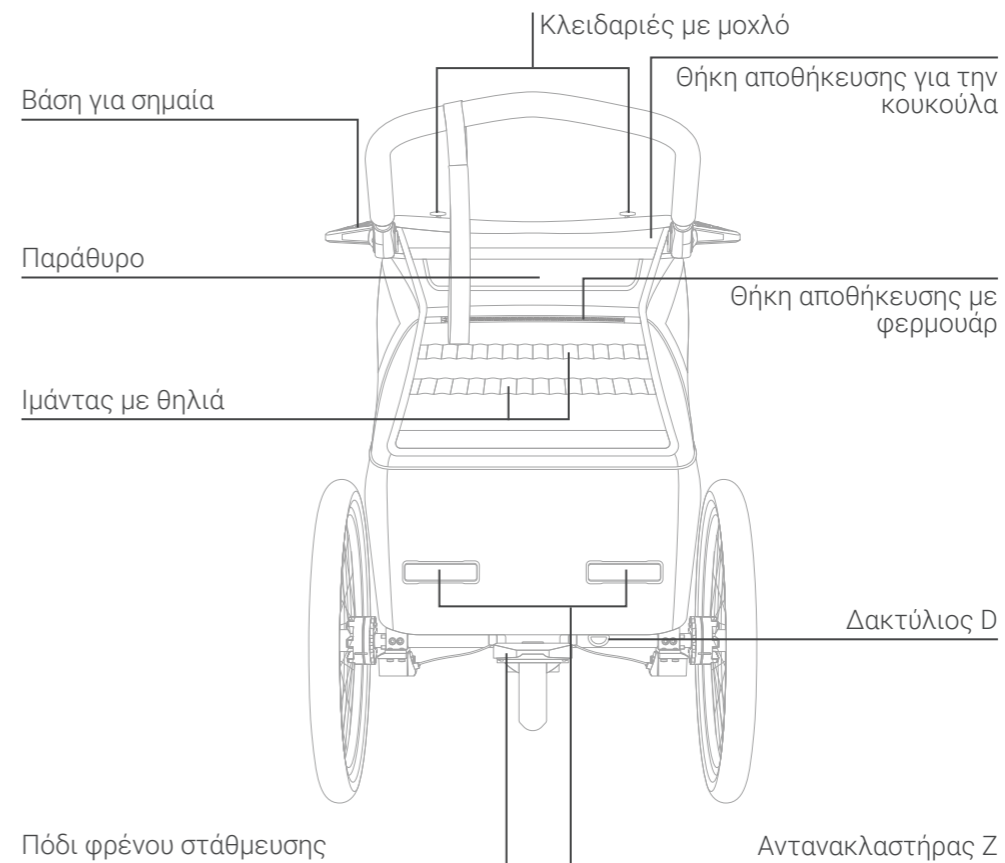

Ανταλλακτικά

Μια επισκόπηση όλων των ανταλλακτικών θα βρεις στον παρακάτω σύνδεσμο:



qeridoo.de/go/ersatzteile

Ελαστικά (τροχός 20 ιντσών)

20 x 1,75 (47-406)

Μέγεθος σαμπρέλας 20 ίντσες, πλάτος 20-50 mm

Βαλβίδα Schrader

Παρακαλείστε να τηρείτε τη σωστή φορά περιστροφής.

Κάθισμα

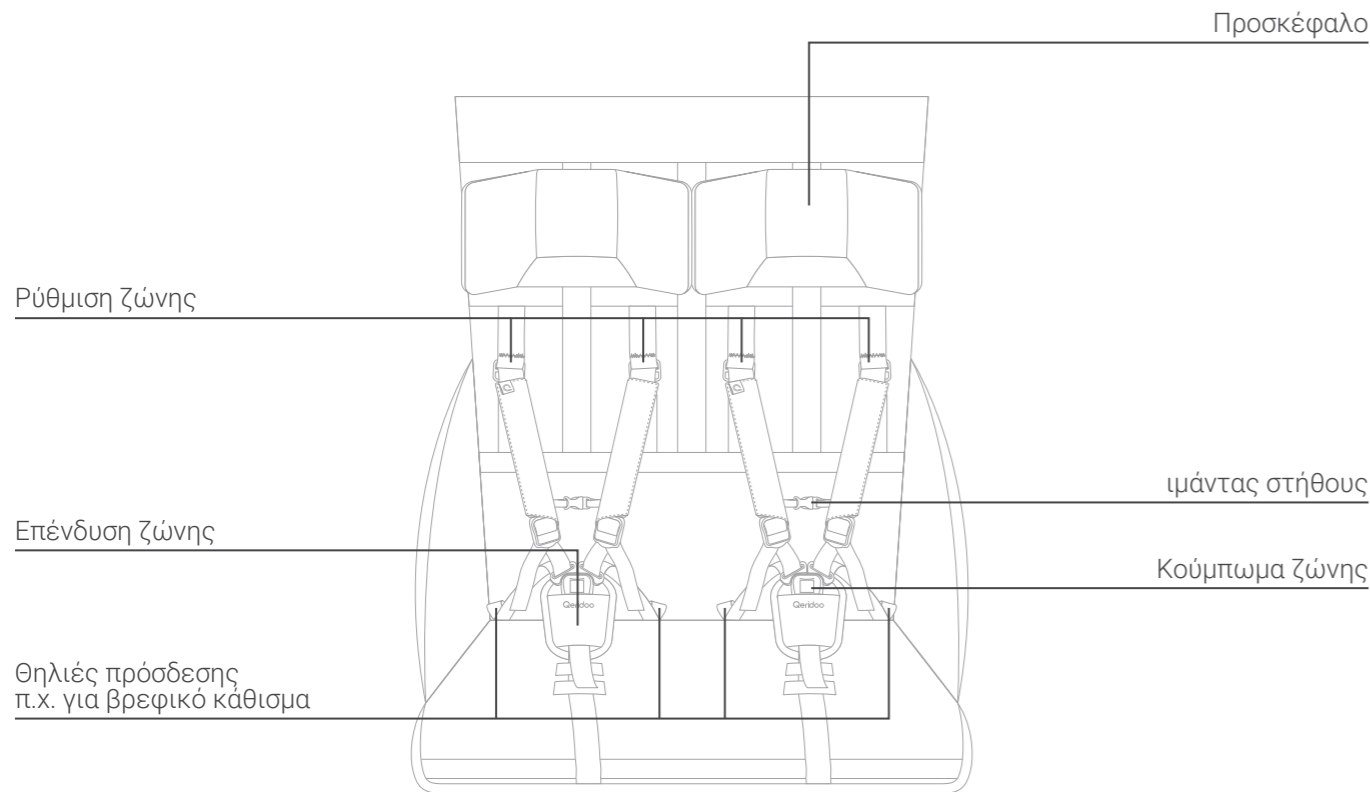

ΤΕΧΝΙΚΕΣ ΛΕΠΤΟΜΕΡΕΙΕΣ	ΜΟΝΟΘΕΣΙΟ ΜΟΝΤΕΛΟ	ΔΙΘΕΣΙΟ
Μήκος σε λειτουργία ρυμουλκού	155 cm	155 cm
Κενό βάρος σε λειτουργία ρυμουλκού	18 kg	20 kg
Μέγιστο πλάτος διέλευσης	67 cm	81 cm
Εύρος ρύθμισης λαβής μετακίνησης	62 cm – 122 cm	62 - 122 cm
Χωρητικότητα χώρου αποσκευών	38 l	45 l
Μέγιστο ύψος	116,5 cm	116,5 cm
Διαστάσεις όταν είναι συναρμολογημένο (Μ x Π x Υ)	108 x 62,5 x 40 cm	108 x 76 x 47 cm
Διαστάσεις συσκευασίας (Μ x Π x Υ)	104,5 x 35,5 x 57 cm	103 x 32,5 x 65,5 cm
Επιτρεπόμενο συνολικό βάρος (Qeridoο + παιδιά + αποσκευές)	50 kg	60 kg
Μέγιστο ωφέλιμο φορτίο (παιδιά + αποσκευές)	32 kg	40 kg
Μέγιστο φορτίο στο πορτ-μπαγκάζ (αποσκευές)	5 kg	5 kg
Μέγιστο φορτίο στο χώρο των ποδιών (αποσκευές)	1 kg	1 kg
Μέγιστο βάρος τσαντών μικροαντικειμένων	0,5 kg	0,5 kg
Μέγιστο βάρος ανά παιδί	22 kg	22 kg
Μέγιστο βάρος και των δύο παιδιών	–	40 kg
Ηλικία	6 μηνών – 6 ετών	6 μηνών – 6 ετών
ΑΠΑΙΤΗΣΕΙΣ ΛΕΙΤΟΥΡΓΙΑ ΡΥΜΟΥΛΚΟΥ	ΜΟΝΟΘΕΣΙΟ ΚΑΙ ΔΙΘΕΣΙΟ ΜΟΝΤΕΛΟ	
Επιτρεπόμενο εύρος φορτίου στήριξης (στην κεφαλή του άξονα)	0 – 8 kg	
Ελάχιστη θερμοκρασία περιβάλλοντος	-10° C	
Τύπος ρυμουλκούμενου οχήματος	Ποδήλατο, Pedelec / E-Bike (υποστήριξη έως 25 km/h)	
Μέγιστη επιτρεπόμενη ταχύτητα	20 km/h, σε στροφές έως 7 km/h	
Μέγεθος πίσω τροχού (οχήματος έλξης)	25" – 29" (20" – με άξονα για ποδήλατα 20" (αξεσουάρ))	

Σε περίπτωση χρήσης εξαρτημάτων, το βάρος τους πρέπει να αφαιρεθεί από το ωφέλιμο φορτίο. Το κενό βάρος με τα εγκατεστημένα εξαρτήματα συν το ωφέλιμο φορτίο δεν πρέπει να υπερβαίνει το επιτρεπόμενο συνολικό βάρος. Σύμφωνα με τον StVZO (Κανονισμός Τροχαίας | ισχύει στη Γερμανία) ισχύει μέγιστο συνολικό βάρος 40 kg για ρυμουλκούμενα χωρίς φρένα.

DE	LIEFERUMFANG
EN	SCOPE OF DELIVERY
FR	CONTENU DE LA LIVRAISON
NL	LEVERINGSOMVANG
CZ	ROZSAH DODÁVKY
PL	ZAKRES DOSTAWY
SK	ROZSAH DODÁVKY
ES	VOLUMEN DE SUMINISTRO
DK	LEVERINGSOMFANG
IT	COMPONENTI FORNITI
HU	A CSOMAG TARTALMA
SI	OBSEG DOBAVE
HR	OPSEG ISPORUKE
RO	ELEMENTELE LIVRĂRII
BG	ОБХВАТ НА ДОСТАВКАТА
GR	ΠΑΡΑΔΟΤΕΑ

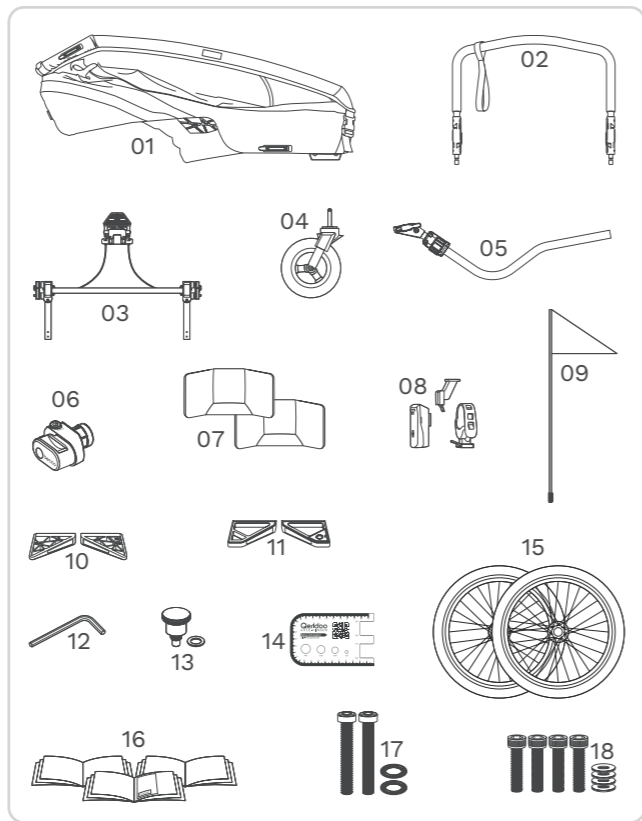
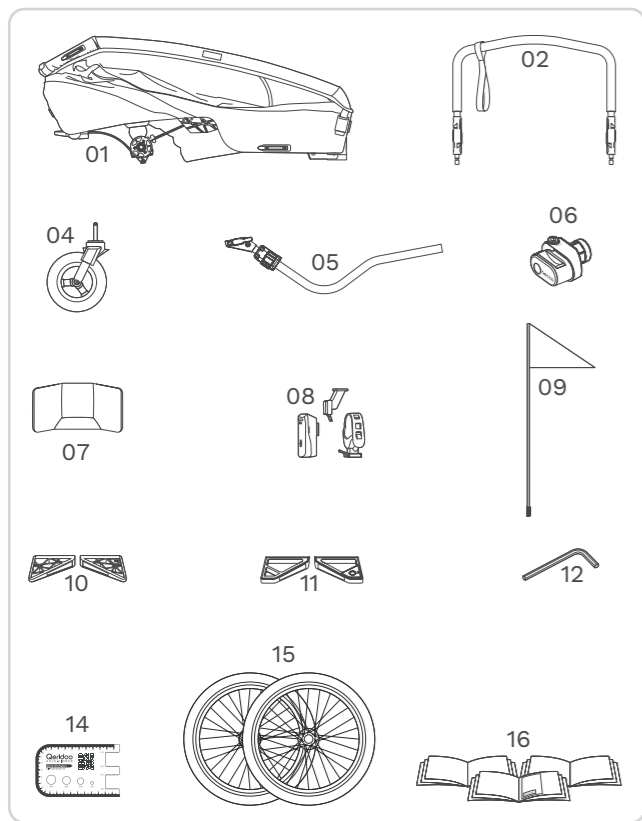
**DE**

LIEFERUMFANG

- 01. Kabine mit Transportsicherung & Sonnenschutz
- 02. Schiebegriff mit Handschlaufe
- 03. Achse mit Fußparkbremse
- 04. Buggyrad
- 05. Becco Deichsel
- 06. Becco Schnellspanner-Kupplung
- 07. Kopfstütze (2x)
- 08. Rücklicht (exkl. Batterien)
- 09. Wimpel
- 10. Kopfprotector (2x)
- 11. Radabweiser (2x) (1x mit Buggyradhalter)
- 12. Innensechskantschlüssel
- 13. Verriegelungsknopf
- 14. Achs-Finder
- 15. 20" Laufrad (2x)
- 16. Quick Start Guide mit Garantiekarte, Warnhinweise & Garantiebestimmungen
- 17. S-M60T-C6-BK040 (2x) + Unterlegscheiben (2x)
- 18. S-M500-C6-BK020 (4x) + Unterlegscheiben (4x)

EN

SCOPE OF DELIVERY

- 01. Cabin with Transport lock & sun protection
- 02. Push handle with wrist strap
- 03. Axle with foot parking brake
- 04. Buggy wheel
- 05. Becco drawbar
- 06. Becco quick-release coupling
- 07. Headrest (2x)
- 08. Rear light (excl. batteries)
- 09. Penant
- 10. Head protector (2x)
- 11. Wheel deflector (2x) (1x with buggy wheel holder)
- 12. Hex key
- 13. Locking button
- 14. Axle finder
- 15. 20" wheel (2x)
- 16. Quick Start Guide with warranty card, warnings & warranty conditions
- 17. S-M60T-C6-BK040 (2x) + washers (2x)
- 18. S-M500-C6-BK020 (4x) + washers (4x)

FR

CONTENU DE LA LIVRAISON

- 01. Cabine avec dispositif de transport & protection solaire
- 02. Poignée de poussée avec dragonne
- 03. Axe avec frein de stationnement au pied
- 04. Roue de buggy
- 05. Timon Becco
- 06. Attelage rapide Becco
- 07. Appui-tête (2x)
- 08. Feu arrière (sans piles)
- 09. Fanion
- 10. Protection de tête (2x)
- 11. Déflecteur de roue (2x) (1x avec support de roue de buggy)
- 12. Clé Allen
- 13. Bouton de verrouillage
- 14. Localisateur d'axe
- 15. Roue 20" (2x)
- 16. Guide de démarrage rapide avec carte de garantie, avertissements et conditions de garantie
- 17. S-M60T-C6-BK040 (2x) + rondelles (2x)
- 18. S-M500-C6-BK020 (4x) + rondelles (4x)

NL

LEVERINGSOMVANG

01. Cabine met transportbeveiliging & zonbescherming
02. Duwbeugel met polsband
03. As met voetparkeerrem
04. Buggywiel
05. Becco dissel
06. Becco snelkoppeling
07. Hoofdsteun (2x)
08. Achterlicht (excl. batterijen)
09. Vlag
10. Hoofdbeschermer (2x)
11. Wielafwijzer (2x) (1x met buggywielhouder)
12. Inbusleutel
13. Vergrendelingsknop
14. Asvinder
15. 20" wiel (2x)
16. Snelstartgids met garantiekaart, waarschuwingen en garantievoorwaarden
17. S-M60T-C6-BK040 (2x) + ringen (2x)
18. S-M500-C6-BK020 (4x) + ringen (4x)

CZ

OBSAH DODÁVKY

01. Kabina s přepravním zajištěním & sluneční ochranou
02. Tlačná rukojeť s poutkem na ruku
03. Osa s nožní parkovací brzdou
04. Kočárkové kolo
05. Oje Becco
06. Rychloupínací spojka Becco
07. Opěrka hlavy (2x)
08. Zadní světlo (bez baterií)
09. Praporek
10. Chránič hlavy (2x)
11. Odkláněč kol (2x) (1x s držákem kočárkového kola)
12. Imbusový klíč
13. Zajišťovací tlačítko
14. Vyhledávač osy
15. 20" kolo (2x)
16. Stručný návod k použití s záruční kartou, upozorněními a záručními podmínkami
17. S-M60T-C6-BK040 (2x) + podložky (2x)
18. S-M500-C6-BK020 (4x) + podložky (4x)

PL

ZAKRES DOSTAWY

01. Kabina z zabezpieczeniem transportowym & ochroną przeciwsłoneczną
02. Uchwyt do pchania z paskiem na rękę
03. Oś z nożnym hamulcem postojowym
04. Koło do buggy
05. Dyszel Becco
06. Szybkozłączka Becco
07. Zagłówek (2x)
08. Światło tylne (bez baterii)
09. Chorągiewka
10. Ochroniacz głowy (2x)
11. Ostrona koła (2x) (1x z uchwytem koła buggy)
12. Klucz imbusowy
13. Przycisk blokady
14. Lokalizator osi
15. Koło 20" (2x)
16. Skrócona instrukcja obsługi z kartą gwarancyjną, ostrzeżeniami i warunkami gwarancji
17. S-M60T-C6-BK040 (2x) + podkładki (2x)
18. S-M500-C6-BK020 (4x) + podkładki (4x)

SK

OBSAH BALENIA

01. Kabína s prepravným zabezpečením & slnečnou ochranou
02. Rukoväť na tlačenie s pútkom na ruku
03. Os s nožnou parkovacou brzdou
04. Kočíkové koleso
05. Oje Becco
06. Rýchloupínacia spojka Becco
07. Opierka hlavy (2x)
08. Zadné svetlo (bez batérií)
09. Vlajka
10. Chránič hlavy (2x)
11. Odrážač kolies (2x) (1x s držiakom kočíkového kolesa)
12. Imbusový kľúč
13. Zaisťovacie tlačidlo
14. Vyhľadávač osi
15. 20" koleso (2x)
16. Stručný návod na použitie so záručným listom, upozorneniami a záručnými podmienkami
17. S-M60T-C6-BK040 (2x) + podložky (2x)
18. S-M500-C6-BK020 (4x) + podložky (4x)

ES

INCLUYE

01. Cabina con seguro de transporte & protección solar
02. Manillar de empuje con correa de muñeca
03. Eje con freno de estacionamiento de pie
04. Rueda de buggy
05. Barra de tiro Becco
06. Acoplamiento rápido Becco
07. Reposacabezas (2x)
08. Luz trasera (sin baterías)
09. Banderín
10. Protector de cabeza (2x)
11. Deflector de rueda (2x) (1x con soporte para rueda de buggy)
12. Llave Allen
13. Botón de bloqueo
14. Localizador de eje
15. Rueda de 20" (2x)
16. Guía de inicio rápido con tarjeta de garantía, advertencias y condiciones de garantía
17. S-M60T-C6-BK040 (2x) + arandelas (2x)
18. S-M500-C6-BK020 (4x) + arandelas (4x)

DK

LEVERINGSOMFANG

01. Kabine med transportsikring & solbeskyttelse
02. Skubbehåndtag med håndledsrem
03. Aksel med fodparkeringsbremse
04. Barnevognshjul
05. Becco trækstang
06. Becco hurtigkobling
07. Hovedstøtte (2x)
08. Baglygte (ekskl. batterier)
09. Flag
10. Hovedbeskytter (2x)
11. Hjulafviser (2x) (1x med holder til barnevognshjul)
12. Unbrakonøgle
13. Låseknop
14. Aksel-finder
15. 20" hjul (2x)
16. Hurtigstartvejledning med garantikort, advarsler og garantibetingelser
17. S-M60T-C6-BK040 (2x) + skiver (2x)
18. S-M500-C6-BK020 (4x) + skiver (4x)

IT

DOTAZIONE

01. Cabina con sicurezza di trasporto & protezione solare
02. Maniglione di spinta con laccetto da polso
03. Asse con freno di stazionamento a pedale
04. Ruota buggy
05. Timone Becco
06. Giunto a sgancio rapido Becco
07. Poggiatesta (2x)
08. Luce posteriore (senza batterie)
09. Bandierina
10. Protezione testa (2x)
11. Deflettore ruota (2x) (1x con supporto ruota buggy)
12. Chiave a brugola
13. Pulsante di bloccaggio
14. Localizzatore asse
15. Ruota da 20" (2x)
16. Guida rapida con scheda di garanzia, avvertenze e condizioni di garanzia
17. S-M60T-C6-BK040 (2x) + rondelle (2x)
18. S-M500-C6-BK020 (4x) + rondelle (4x)

HU

SZÁLLÍTÁSI TERJEDELEM

01. Kabin szállítási rögzítéssel & napvédelemmel
02. Tolókar csuklópánttal
03. Tengely lábbal működtethető rögzítőfékkel
04. Babakocsi kerék
05. Becco vonórúd
06. Becco gyorscsatlakozó
07. Fejtámasz (2x)
08. Hátsó lámpa (elem nélkül)
09. Zászló
10. Fejvédő (2x)
11. Kerékterelő (2x) (1x babakocsi keréktartóval)
12. Imbuszkulcs
13. Rögzítőgomb
14. Tengelykereső
15. 20" kerék (2x)
16. Gyorsindítási útmutató garanciakártyával, figyelmeztetésekkel és garanciális feltételekkel
17. S-M60T-C6-BK040 (2x) + alátétek (2x)
18. S-M500-C6-BK020 (4x) + alátétek (4x)

SI

VSEBINA DOBAVE

01. Kabina s transportnim varovanom & zaščito pred soncem
02. Potisni ročaj z zapestnim trakom
03. Os z nožno parkirno zavoro
04. Vozičkovsko kolo
05. Vlečna palica Becco
06. Hitra spojka Becco
07. Naslon za glavo (2x)
08. Zadnja luč (brez baterij)
09. Zastavica
10. Zaščita glave (2x)
11. Usmerjevalnik koles (2x) (1x z držalom za vozičkovsko kolo)
12. Imbus ključ
13. Zaklepni gumb
14. Iskalnik osi
15. 20" kolo (2x)
16. Kratka navodila za začetek z garancijsko kartico, opozorili in garancijskimi pogoji
17. S-M60T-C6-BK040 (2x) + podloške (2x)
18. S-M500-C6-BK020 (4x) + podloške (4x)

HR

SADRŽAJ ISPORUKE

01. Kabina s transportnim osiguranjem & zaštitom od sunca
02. Ručka za guranje s trakom za ruku
03. Osovina s nožnom parkirnom kočnicom
04. Kotač za buggy
05. Ruda Becco
06. Brza spojka Becco
07. Naslon za glavu (2x)
08. Stražnje svjetlo (bez baterija)
09. Zastavica
10. Zaštita glave (2x)
11. Odbojnik kotača (2x) (1x s držačem kotača za buggy)
12. Imbus ključ
13. Gumb za zaključavanje
14. Pronalaznik osovine
15. 20" kotač (2x)
16. Vodič za brzi početak s jamstvenom karticom, upozorenjima i uvjetima jamstva
17. S-M60T-C6-BK040 (2x) + podloške (2x)
18. S-M500-C6-BK020 (4x) + podloške (4x)

RO

CONȚINUTUL LIVRĂRII

01. Cabină cu dispozitiv de transport & protecție solară
02. Mâner de împingere cu curea pentru încheietură
03. Ax cu frână de parcare la picior
04. Roată buggy
05. Bară de tracțiune Becco
06. Cuplaj rapid Becco
07. Tetieră (2x)
08. Lumină spate (fără baterii)
09. Fanion
10. Protecție pentru cap (2x)
11. Deflector roată (2x) (1x cu suport pentru roată buggy)
12. Cheie imbus
13. Buton de blocare
14. Localizator ax
15. Roată 20" (2x)
16. Ghid de pornire rapidă cu card de garanție, avertismente și condiții de garanție
17. S-M60T-C6-BK040 (2x) + șaibe (2x)
18. S-M500-C6-BK020 (4x) + șaibe (4x)

BG

КОМПЛЕКТ НА ДОСТАВКАТА

01. Кабина с транспортно заключване & слънцезащита
02. Дръжка за бутане с каишка за китка
03. Ос с крачна паркинг спирачка
04. Колело за бъги
05. Теглич Весо
06. Бързосъединител Весо
07. Облегалка за глава (2x)
08. Задна светлина (без батерии)
09. Флагче
10. Протектор за глава (2x)
11. Дефлектор на колело (2x) (1x с държач за колело за бъги)
12. Шестограмен ключ
13. Бутон за заключване
14. Локатор на ос
15. 20" колело (2x)
16. Ръководство за бърз старт с гаранционна карта, предупреждения и гаранционни условия
17. S-M60T-C6-BK040 (2x) + шайби (2x)
18. S-M500-C6-BK020 (4x) + шайби (4x)

GR

ΠΕΡΙΕΧΟΜΕΝΑ ΣΥΣΚΕΥΑΣΙΑΣ

01. Καμπίνα με ασφάλεια μεταφοράς & προστασία από τον ήλιο
02. Χειρολαβή ώθησης με λουράκι καρπού
03. Άξονας με ποδόφρενο στάθμευσης
04. Τροχός buggy
05. Ράβδος έλξης Becco
06. Σύνδεσμος ταχείας απελευθέρωσης Becco
07. Προσκέφαλο (2x)
08. Πίσω φως (χωρίς μπαταρίες)
09. Σημαία
10. Προστατευτικό κεφαλής (2x)
11. Εκτροπέας τροχού (2x)
(1x με βάση τροχού buggy)
12. Κλειδί Allen
13. Κουμπί ασφάλισης
14. Εντοπιστής άξονα
15. Τροχός 20" (2x)
16. Οδηγός γρήγορης εκκίνησης με κάρτα εγγύησης, προειδοποιήσεις και όρους εγγύησης
17. S-M60T-C6-BK040 (2x) + ροδέλες (2x)
18. S-M500-C6-BK020 (4x) + ροδέλες (4x)

DE MONTAGE**EN** ASSEMBLY**FR** MONTAGE**NL** MONTAGE**CZ** MONTÁŽ**PL** MONTAŻ**SK** MONTÁŽ**ES** MONTAJE**DK** MONTAGE**IT** MONTAGGIO**HU** SZERELÉS**SI** MONTAŽA**HR** MONTAŽA**RO** MONTAJ**BG** МОНТАЖ**GR** ΣΥΝΑΡΜΟΛΟΓΗΣΗ



1

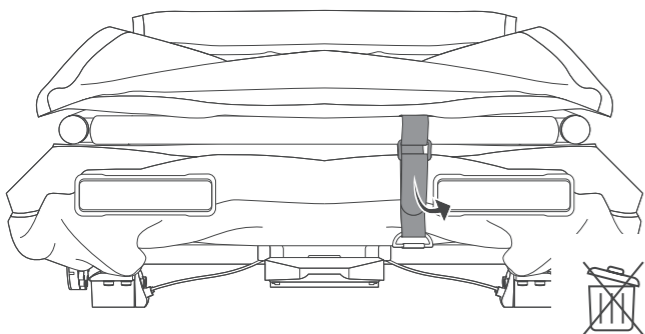

2

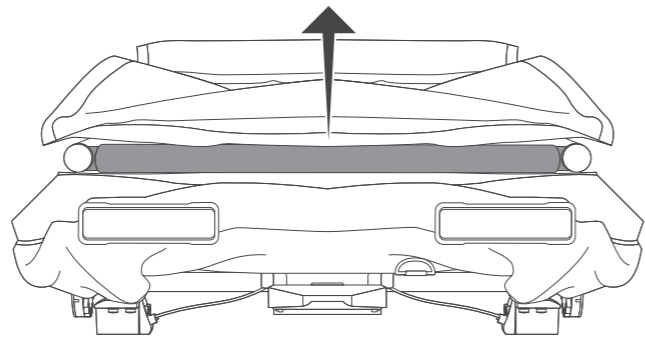

3

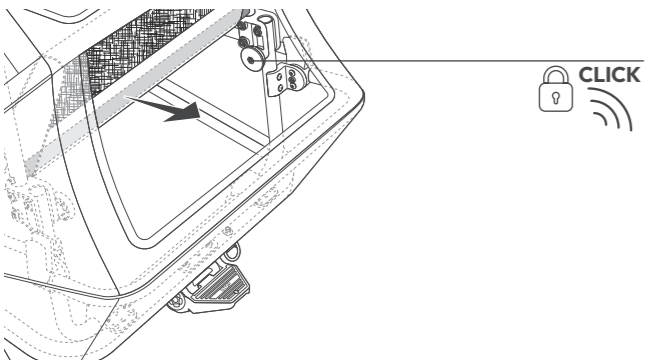

4

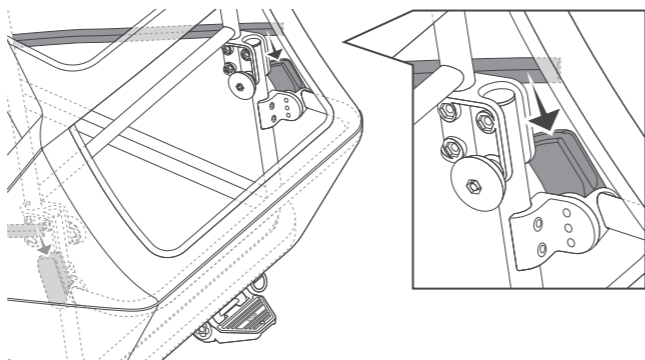

5

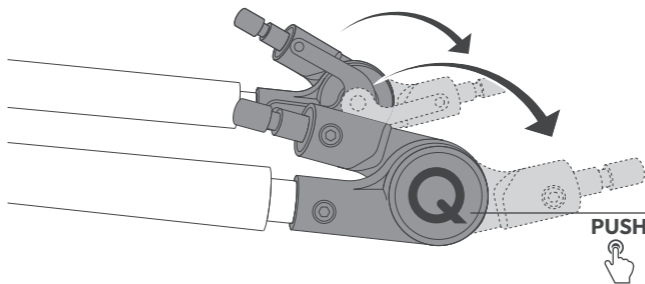

6

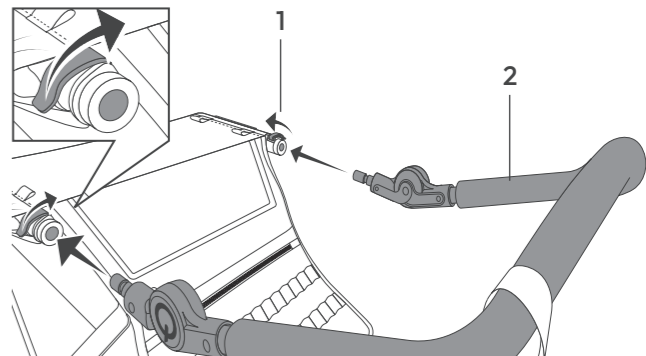

7

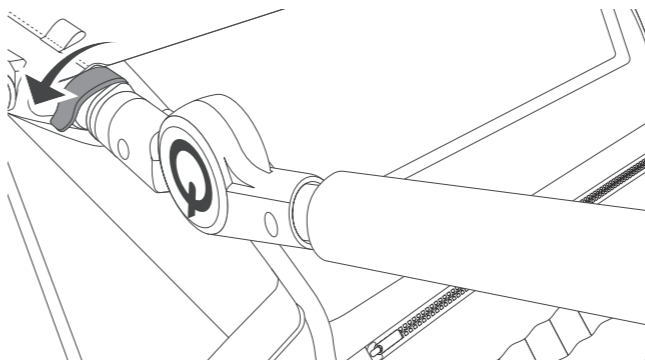

8

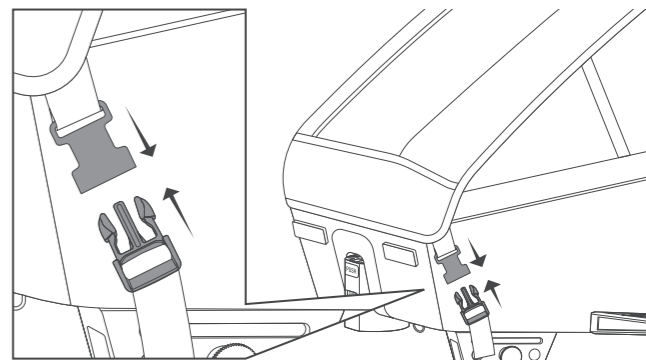



9

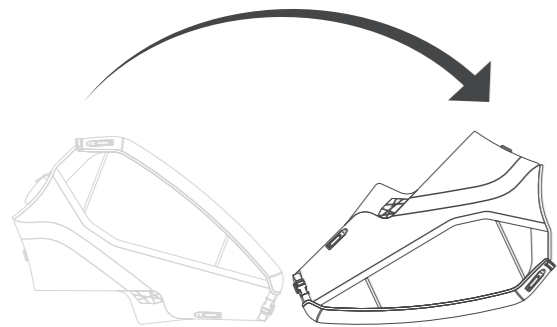

10

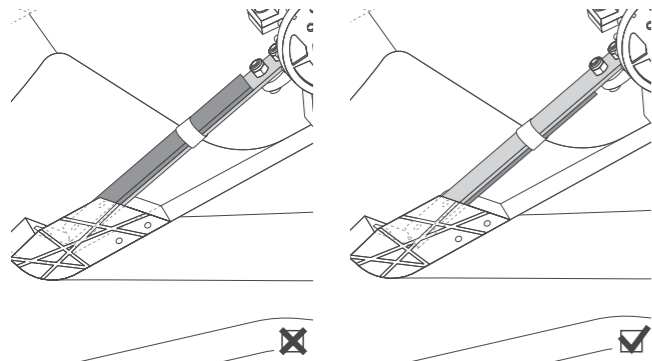

Kidgoo 2

11

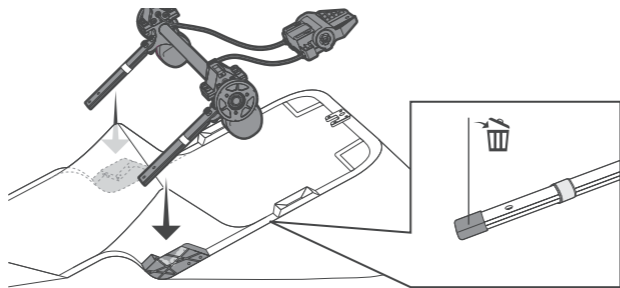

13

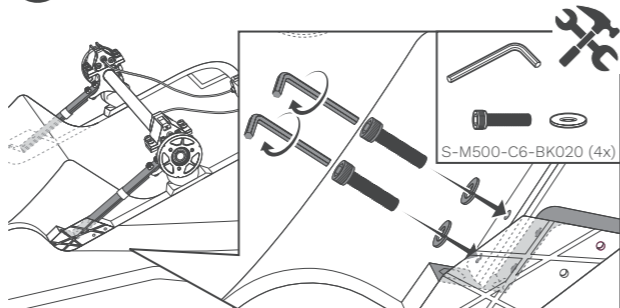

12

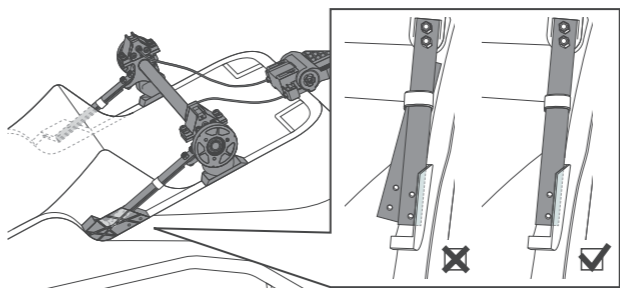

14

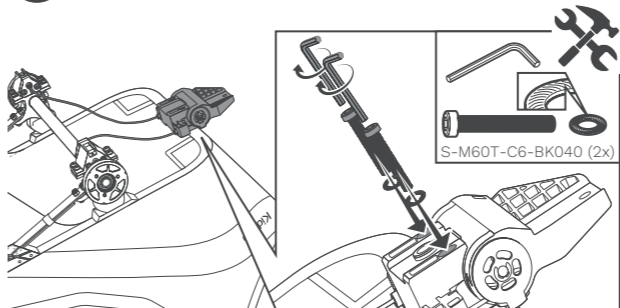

15

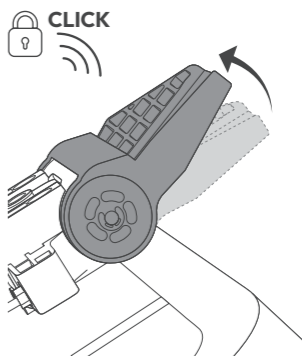

17

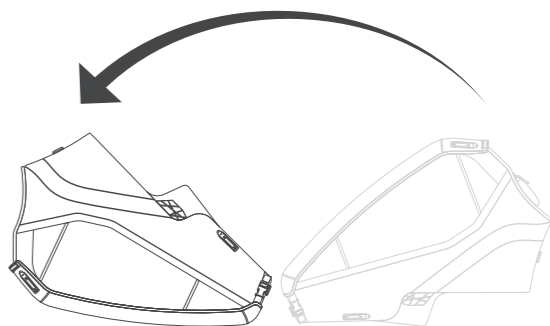

16

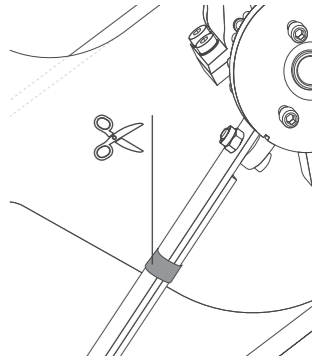



18

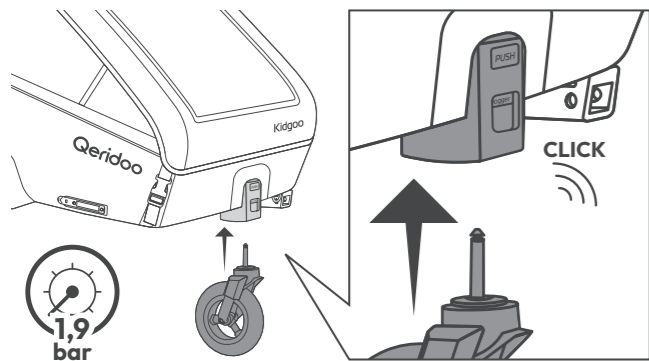

19

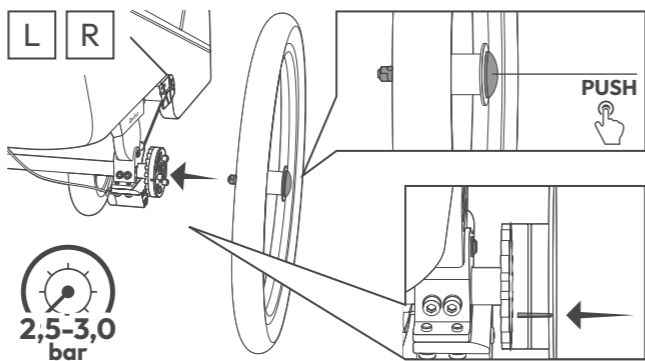

20

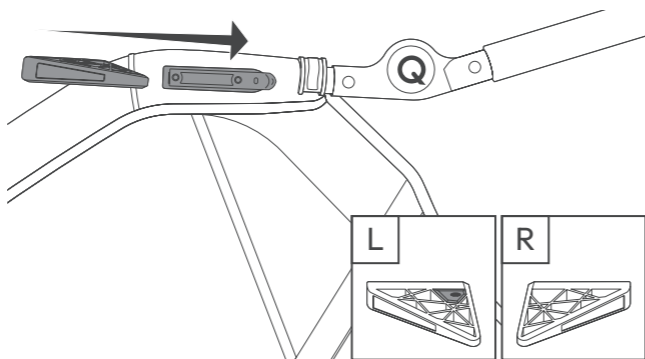

21

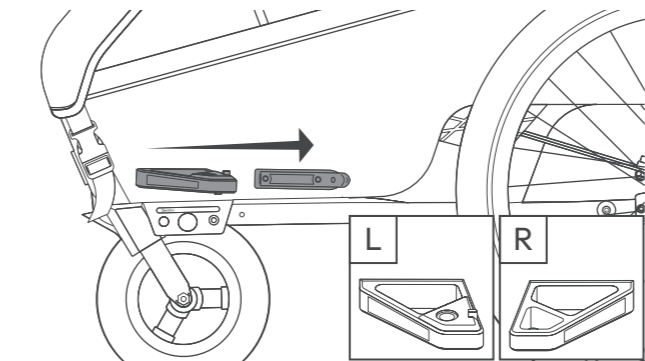

23

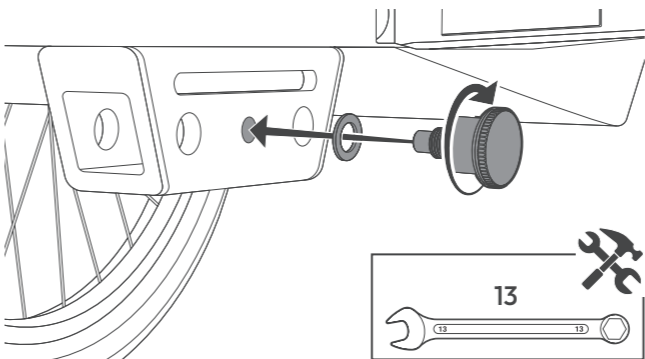

22

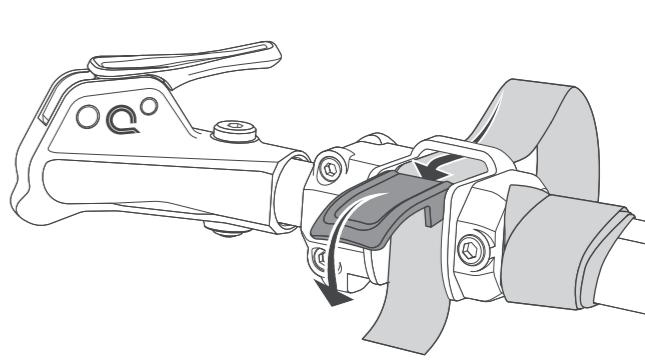

24

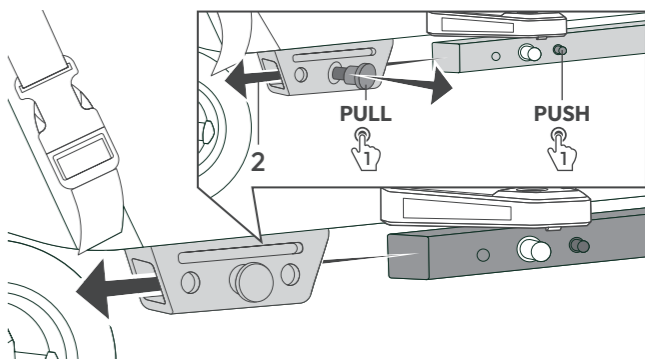



25

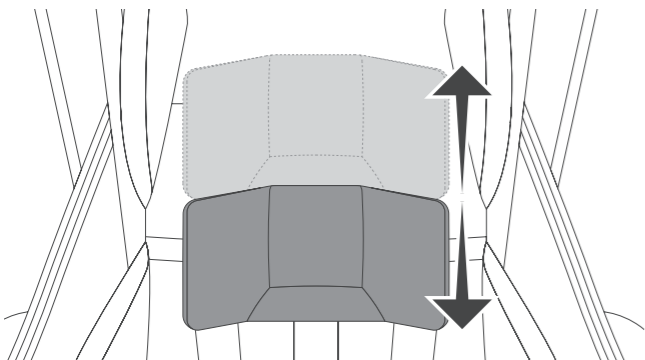

26

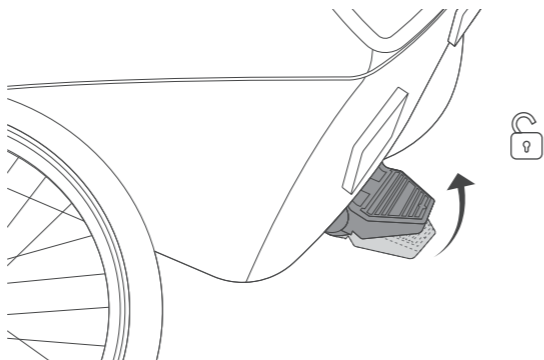

DE FUNKTIONEN

EN FUNCTIONS

FR FONCTIONS

NL FUNCTIES

CZ FUNKCE

PL FUNKCJE

SK FUNKCIE

ES FUNCIONES

DK FUNKTIONER

IT FUNZIONI

HU FUNKCIÓK

SI FUNKCIJE

HR FUNKCIJE

RO FUNCȚII

BG ФУНКЦИИ

GR ΛΕΙΤΟΥΡΓΙΕΣ

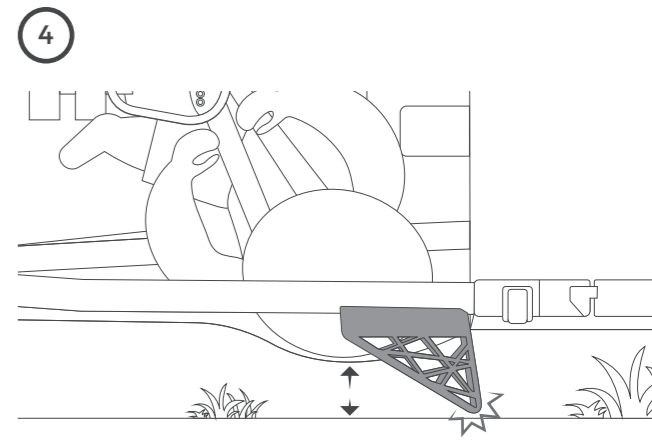
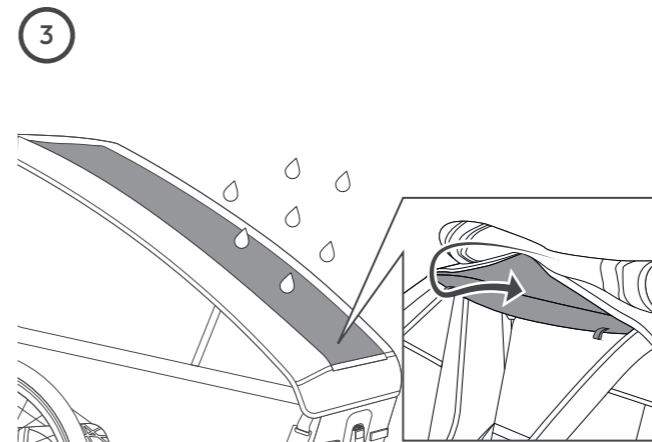
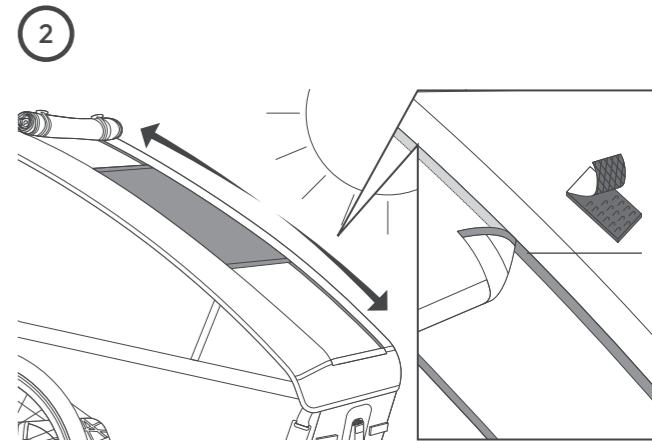
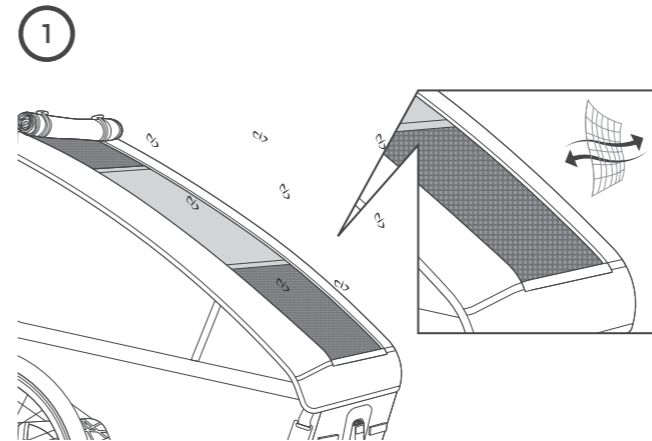
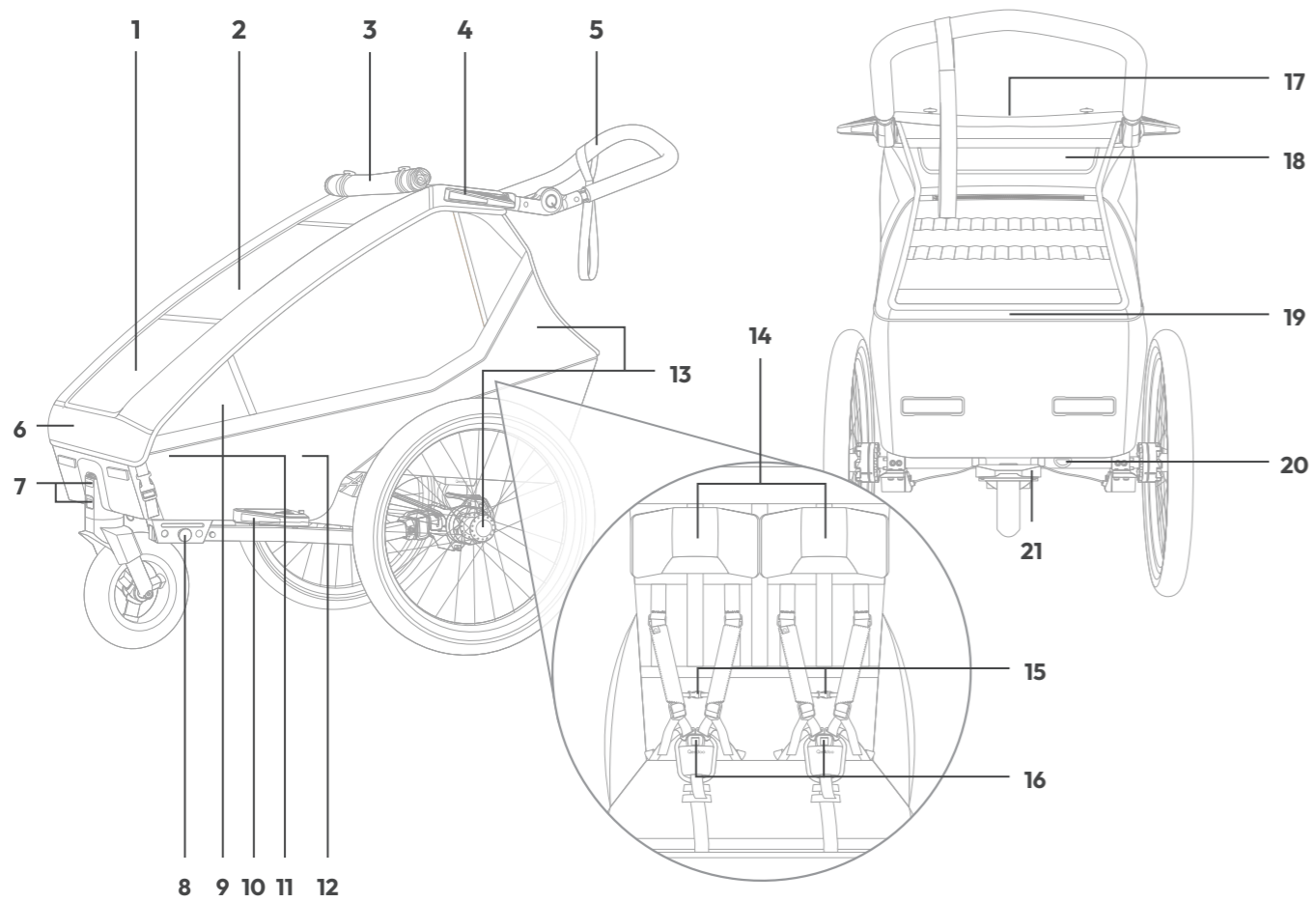

5

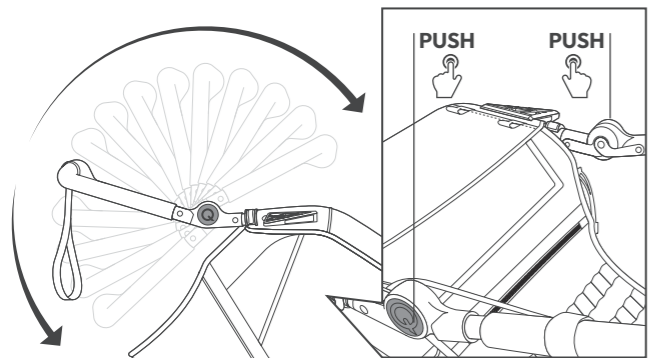

6

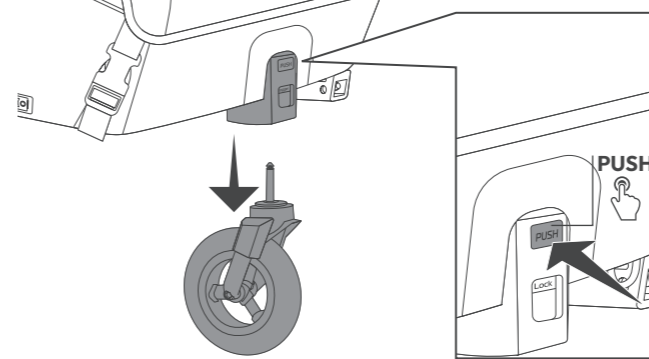
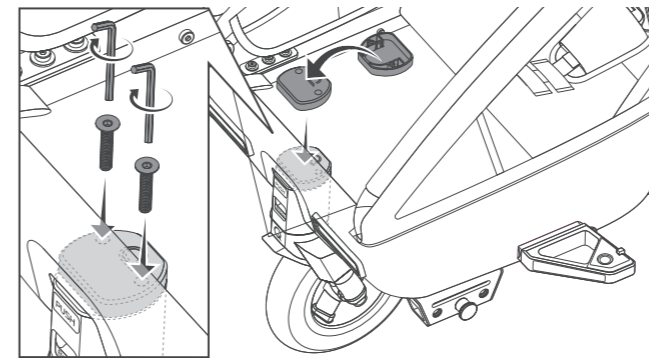
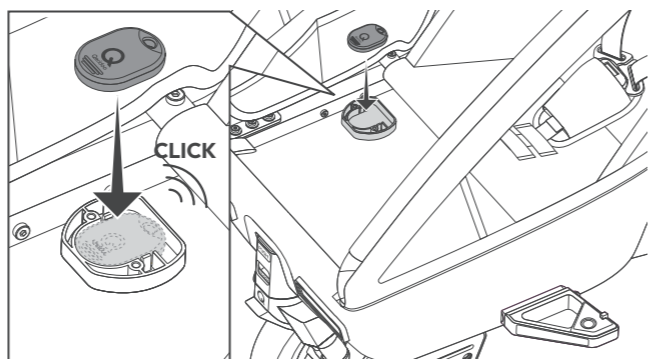
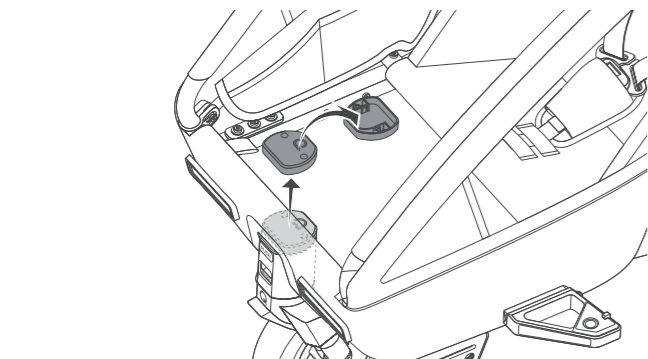
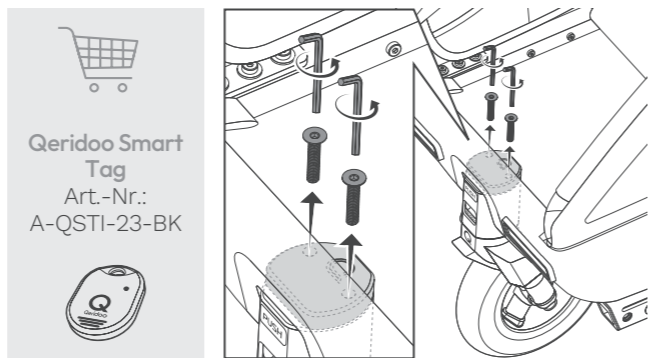

7

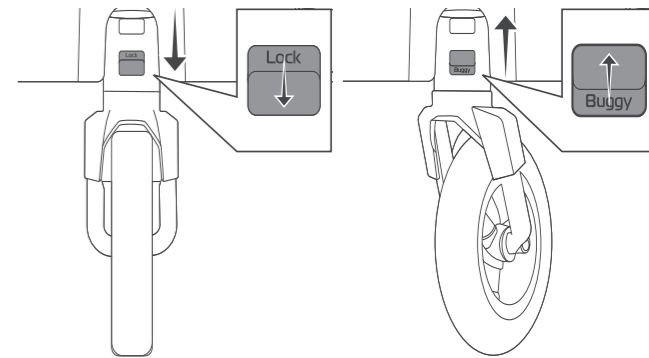

8

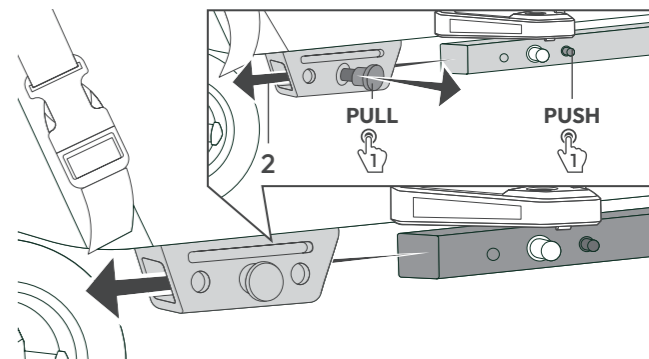

9

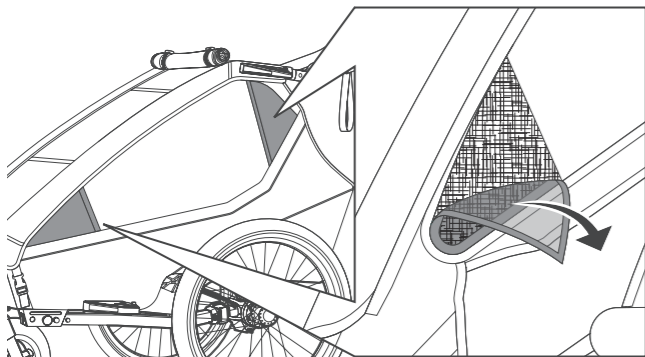

10

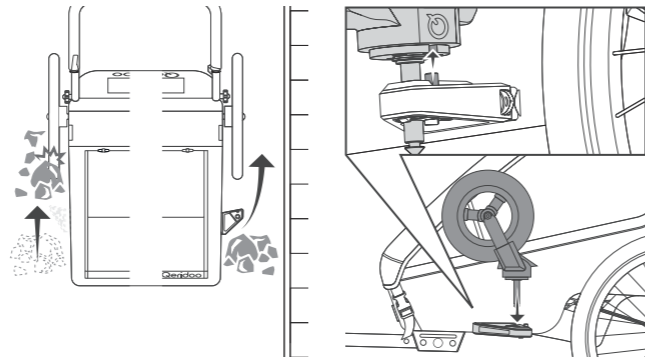

13

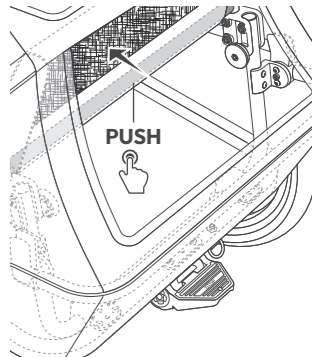
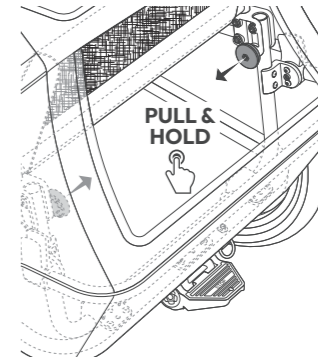
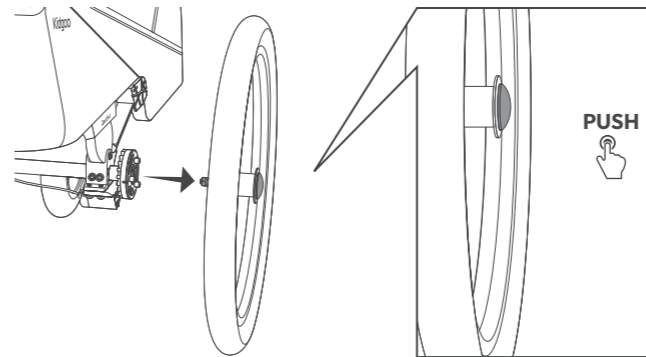

11

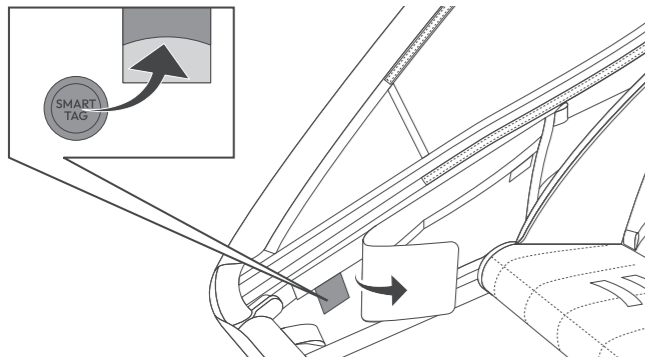

12

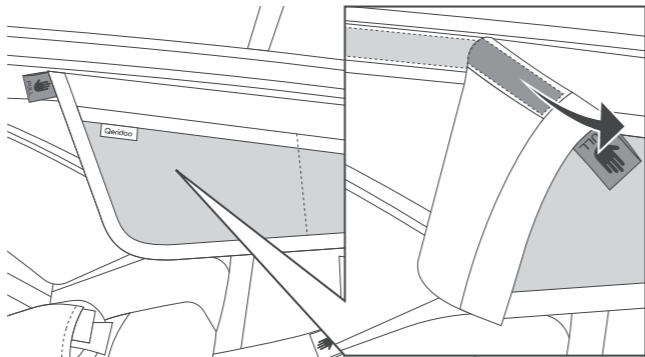

14

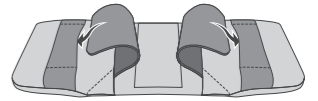
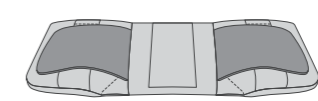
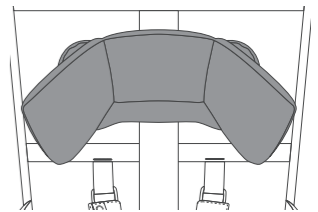
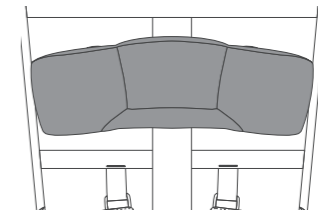
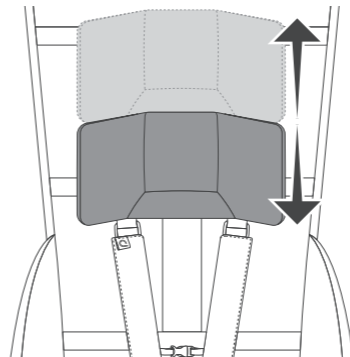

15

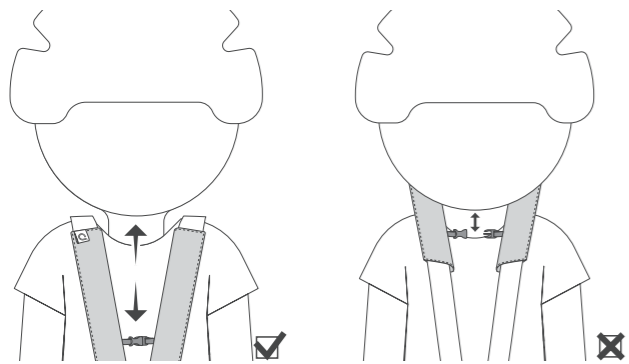

16

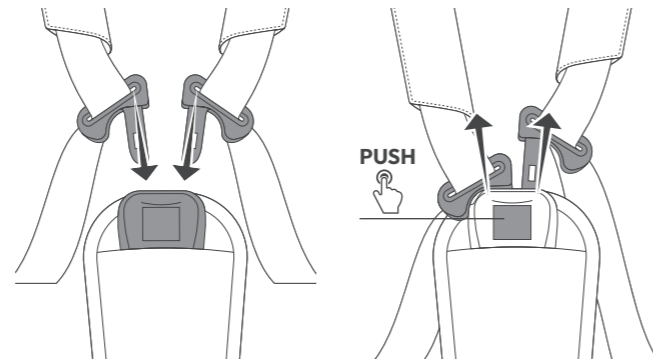

19

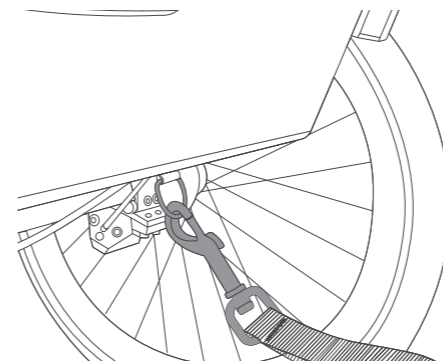

20

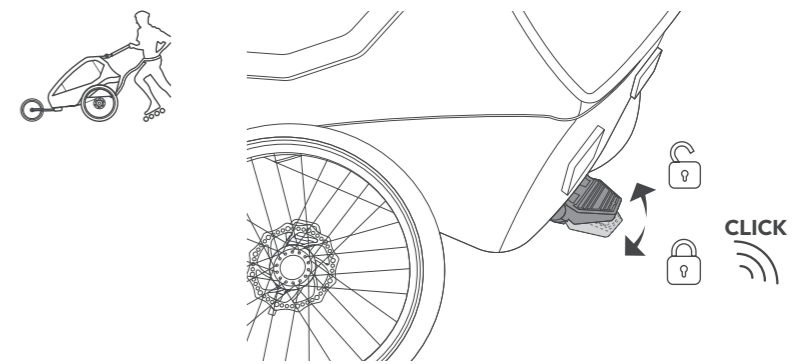

17

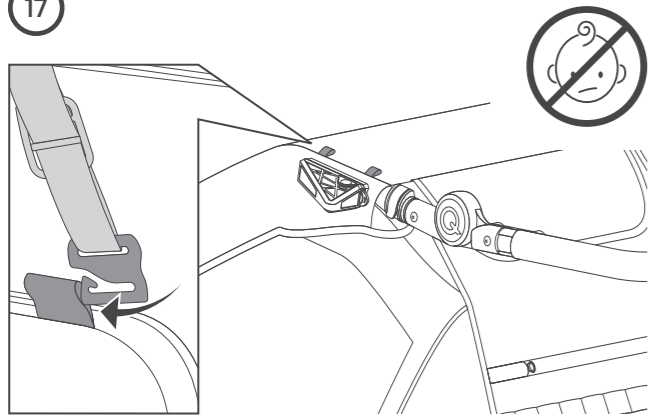

18

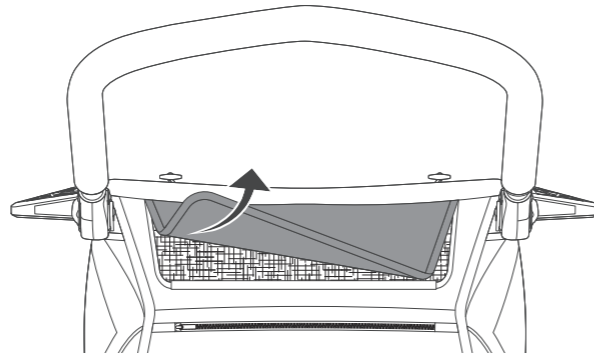

Buggy Modus

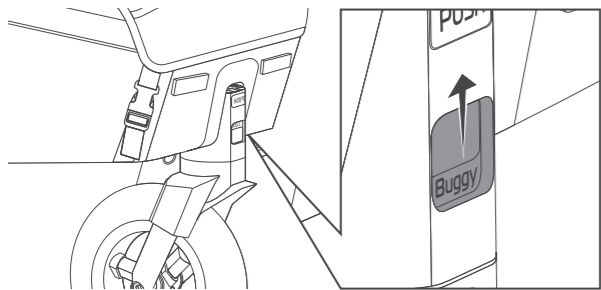
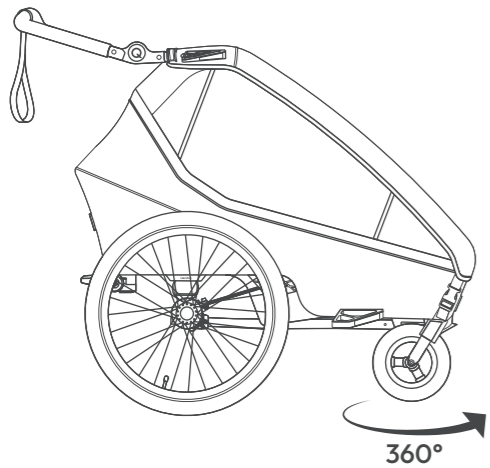

Walker Modus

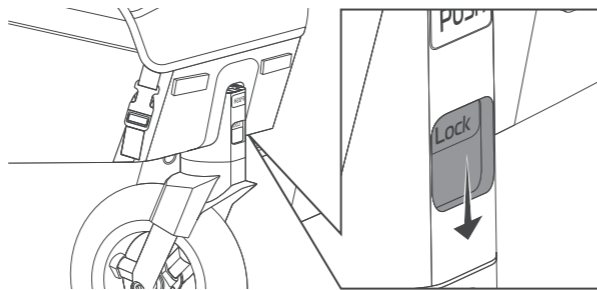
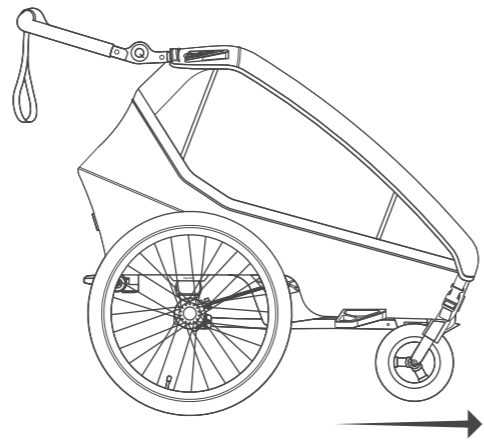

1

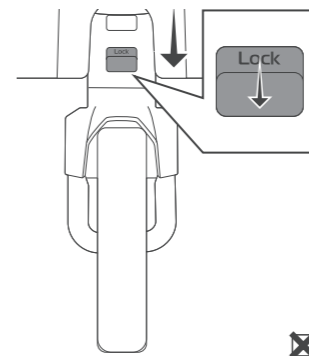
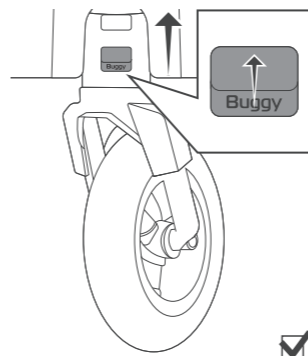

3

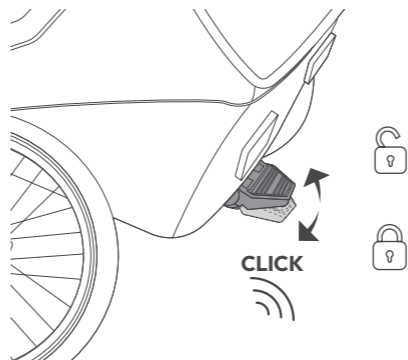

2

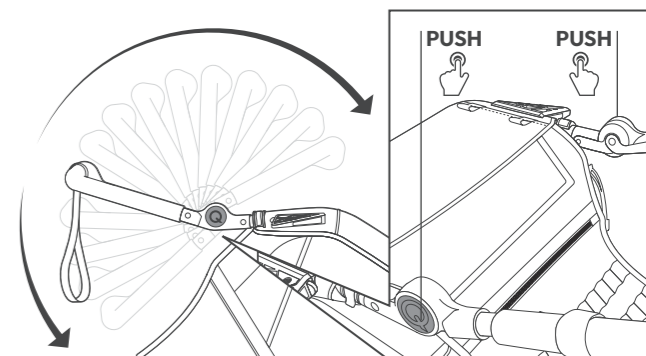

4

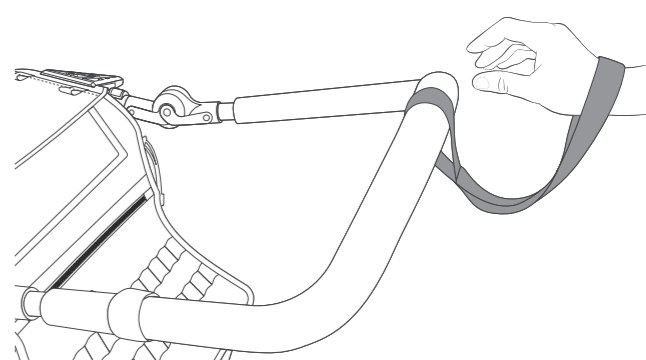

5



PUSH

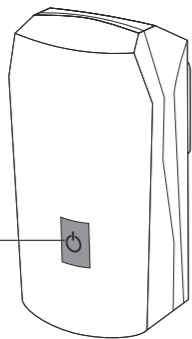

- DE** TRAILER MODUS
- EN** TRAILER MODE
- FR** MODE REMORQUE
- NL** TRAILERMODUS
- CZ** REŽIM PŘÍVĚSU
- PL** TRYB PRZYCZEPKI
- SK** REŽIM PRÍVESU
- ES** MODO TRAILER
- DK** ANHÆNGERTILSTAND
- IT** MODALITÀ RIMORCHIO
- HU** TRAILER-MÓD
- SI** NAČIN PRIKOLICE
- HR** NAČIN RADA PRIKOLICA
- RO** MODUL REMORCĂ
- BG** РЕЖИМ НА ТЕГЛЕНЕ
- GR** ΛΕΙΤΟΥΡΓΙΑ ΤΡΕΪΛΕΡ

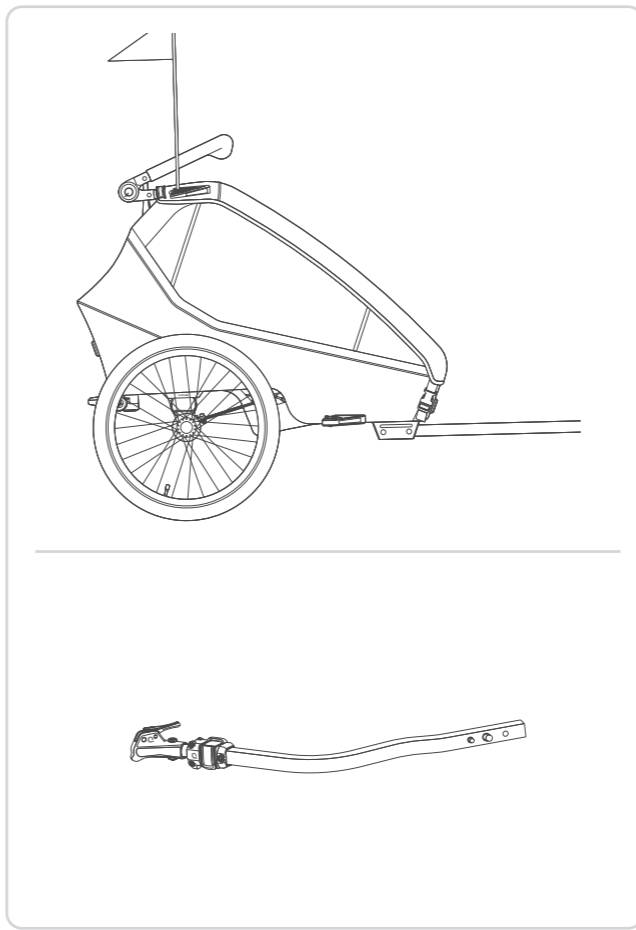
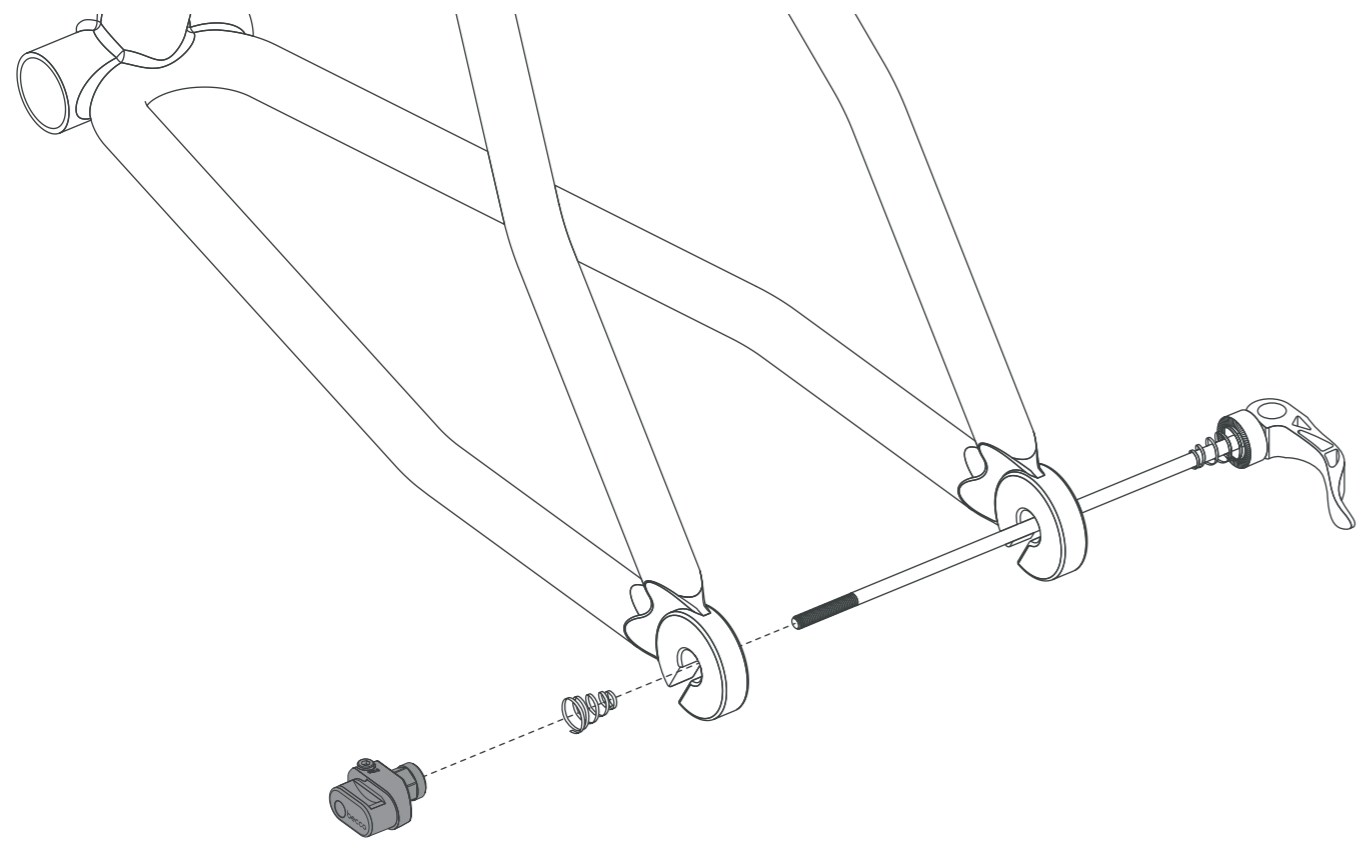

1

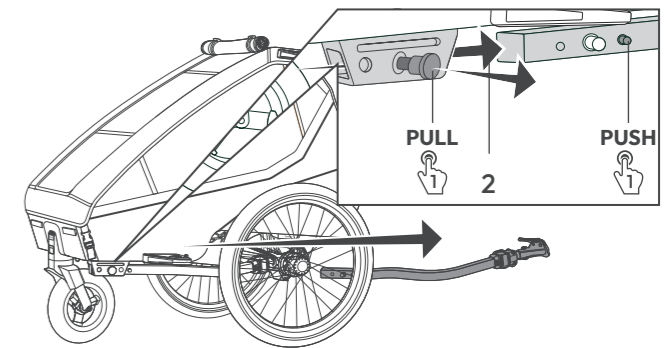

2

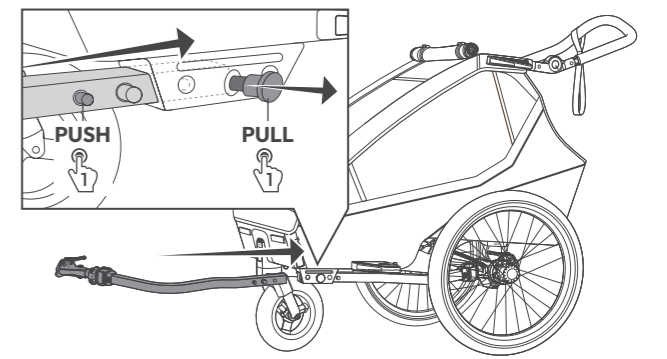

3

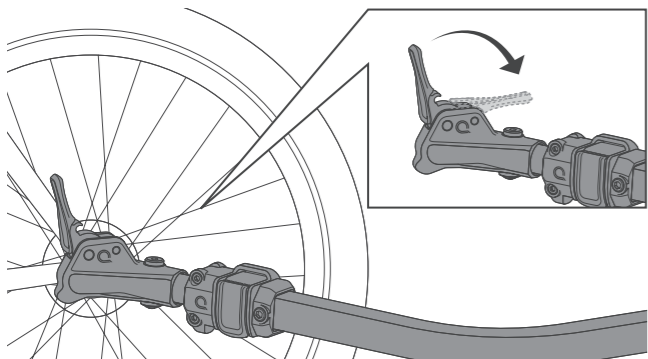
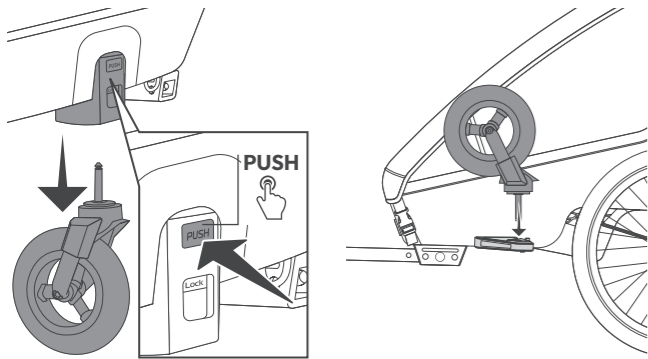

4

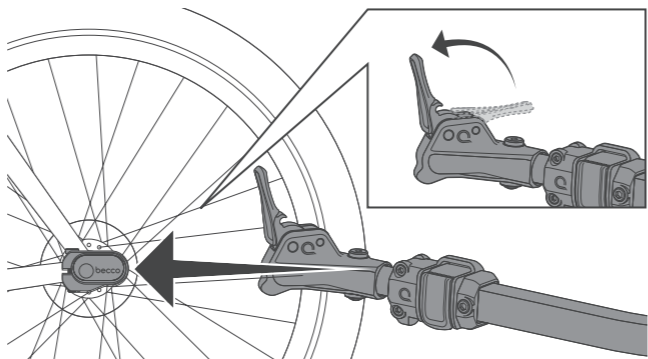

5

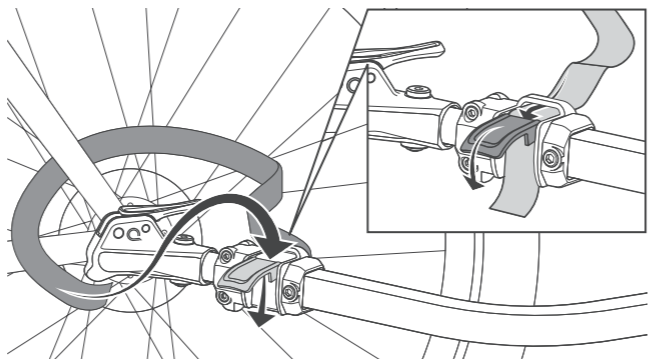

6

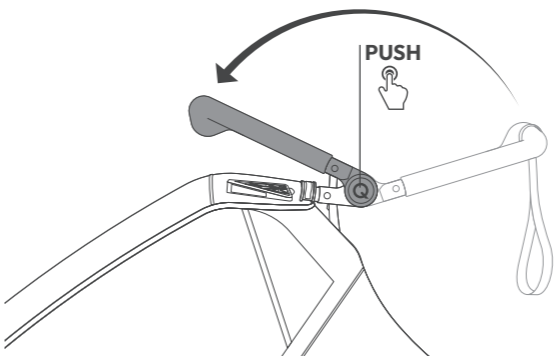

8

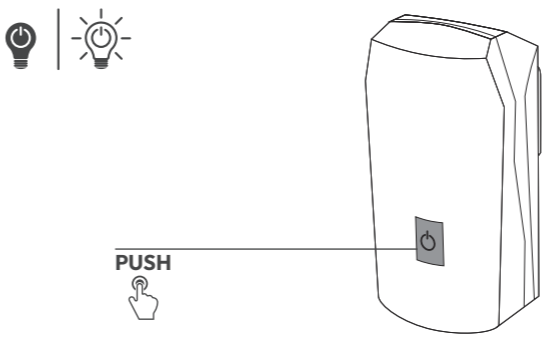

7

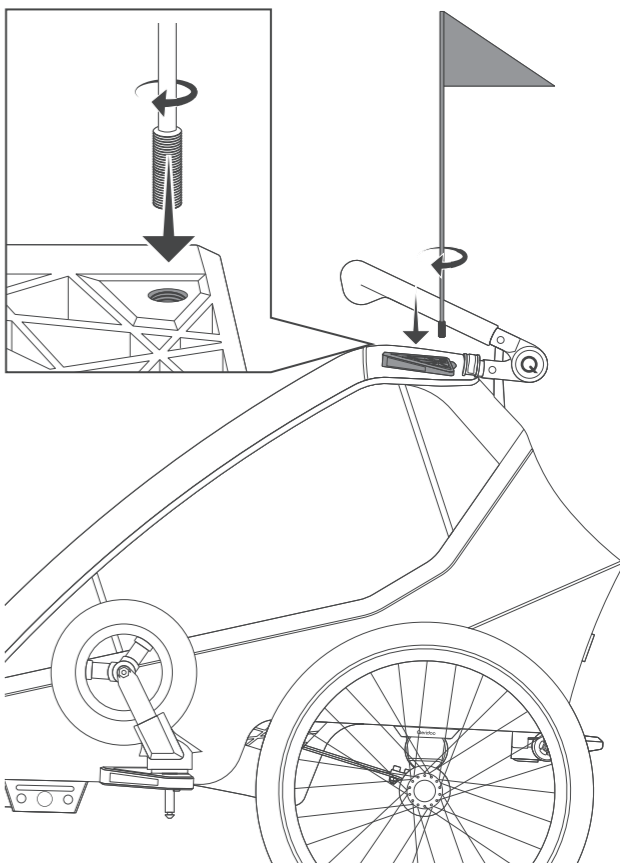

DE Bin ich abfahrbereit?**GEFAHR!**

Vergewissere Dich vor jeder Fahrt, dass die für die jeweilige Betriebsart erforderlichen Einstellungen erfüllt sind.

- GESCHLOSSENES INSEKTENSCHUTZNETZ**
Schließe den inneren Teil des 3-in-1-Verdecks, um die Kinder mit dem eingearbeiteten Insektenschutznetz vor Insekten und kleineren Steinchen zu schützen. Zum Schutz vor Abgasen sollte im Straßenverkehr zusätzlich die Fensterfolie geschlossen sein.
- BELÜFTUNG**
Sorge für eine gute Belüftung und passe die Bekleidung der Kinder an die Witterungsbedingungen sowie an die Innentemperatur der Kabine an.
- SICHERHEIT**
Während der Fahrt muss jedes Kind mittels Sicherheitsgurt auf dem Sitz angeschnallt sein. Erkläre den Kindern vor jeder Fahrt, dass sie sich angemessen verhalten müssen und das Lösen der Sicherheitsgurte, übermäßiges Schaukeln oder ein Hinauslehnen strengstens verboten sind. Steige bei Bordsteinkanten vom Fahrrad ab und passiere diese nur langsam. Fahre nur los, wenn alle Kinder entweder einen Fahrradhelm tragen oder eine Kopfstütze verwenden und ordnungsgemäß angeschnallt sind.

- FÜRSORGEPFLICHT**
Lasse die Kinder niemals unbeaufsichtigt und achte darauf, dass sie sich wohlfühlen. Lege bei längeren Fahrten regelmäßig Pausen ein und Sorge für eine ausreichende Flüssigkeitsaufnahme.
- SICHTBARKEIT**
In allen Betriebsmodi muss bei Dunkelheit oder schlechten Sichtverhältnissen das Rücklicht eingeschaltet werden. Zusätzlich empfehlen wir die Verwendung des Wimpels. Ein Nichtbeachten kann zu schweren Unfällen führen.
- BESTIMMUNGSGEMÄSSE VERWENDUNG**
Der Qeridoo darf nicht zu gewerblichen Zwecken oder unter Wettkampfbedingungen verwendet werden. Eine achtsame Fahrweise ist immer zu gewährleisten.
- TECHNISCH EINWANDFREIER ZUSTAND**
Kontrolliere alle Schraubverbindungen auf ihren festen Sitz. Deichselhalterung, Speichen und die Steckachsen der Laufräder müssen geprüft werden. Stelle sicher, dass der Faltmechanismus fest eingerastet ist.

NUR IM TRAILER-MODUS

- ZUGFAHRZEUG**
Überprüfe vor jeder Fahrt die ordnungsgemäße Funktion des Zugfahrzeugs.
- KUPPLUNG**
Prüfe vor jeder Verwendung die Verbindung der Kupplung und stelle sicher, dass das Sicherungsband angelegt ist.

EN Am I ready to go?**DANGER!**

Before each trip, make sure that the settings required for the respective operating mode are fulfilled.

- CLOSED INSECT PROTECTION NET**
Close the inner part of the 3-in-1 canopy to protect the children from insects and small stones with the built-in insect protection net. In addition, to protect against exhaust fumes, the window foil should be closed.
- VENTILATION**
Make sure the cabin is well ventilated and adjust the children's clothing to the weather conditions as well as the cabin's internal temperature.
- SAFETY**
During the ride, each child must be strapped into the seat by means of a seat belt. Before each ride, explain to the children that they must behave appropriately and that loosening the seat belts, excessive rocking or leaning out is strictly prohibited. Get off your bicycle at curbs and pass them only slowly. Ride only when all children are either wearing a bicycle helmet or using a head rest and are properly seated.

- DUTY OF CARE**
Never leave children unattended in the Qeridoo and make sure they feel comfortable. On longer journeys, take regular breaks during which the children can move around. Make sure that the children drink enough fluids.
- VISIBILITY**
In all modes, the back light must be turned on in the dark or in poor visibility conditions. In addition, we recommend the use of the pennant. Failure to do so can lead to serious accidents.
- INTENDED USE**
The Qeridoo must not be used for commercial purposes or under competition conditions. A mindful driving style must always be ensured.
- TECHNICALLY PERFECT CONDITION**
Check all screw connections for tightness. The tow bar holder, spokes and the thru axles of the wheels must be checked. Make sure that the folding mechanism is firmly engaged.

ONLY IN TRAILER MODE

- TOWING VEHICLE**
Check the functionality of the towing vehicle before each journey.
- COUPLER**
Before each use, check the coupler connection and make sure that the safety strap is applied.

FR Suis-je prêt(e) à partir ?**DANGER !**

Assure-toi que les réglages requis pour chaque mode de fonctionnement ont bien été effectués avant tout déplacement.

- MOUSTIQUAIRE FERMÉE**
Ferme la partie intérieure de la capote 3 en 1 pour protéger les enfants des insectes et des petits cailloux grâce à la moustiquaire intégrée. Lors de déplacements sur la route, le film de la fenêtre devrait être fermé afin de protéger les enfants des gaz d'échappement.
- AÉRATION**
Veille à ce que la cabine soit bien aérée et à adapter les vêtements des enfants aux conditions météorologiques ainsi qu'à la température intérieure de la cabine.
- SÉCURITÉ**
Chaque enfant doit être attaché sur son siège au moyen de la ceinture de sécurité lors de tout déplacement. Explique aux enfants avant chaque trajet qu'ils doivent se comporter de manière appropriée et qu'il est strictement interdit de détacher les ceintures de sécurité, de se balancer de manière excessive ou de se pencher vers l'extérieur. Franchis les trottoirs à faible allure. Ne démarre que si tous les enfants portent un casque ou disposent d'un appui-tête et s'ils sont correctement attachés.

- DEVOIR DE PRUDENCE**
Ne laisse jamais les enfants sans surveillance dans le Qeridoo et veille à ce qu'ils s'y sentent à l'aise. Fais des pauses régulières durant les longs trajets pour permettre aux enfants de bouger. Veille à rester suffisamment hydraté.
- VISIBILITÉ**
Le feu arrière doit être allumé dans tous les modes de fonctionnement dès lors qu'il fait sombre ou que les conditions de visibilité sont mauvaises. Nous recommandons par ailleurs l'utilisation du fanion. Le non-respect de cette consigne peut entraîner de graves accidents.
- UTILISATION PRÉVUE**
Le Qeridoo ne doit pas être utilisé à des fins commerciales ou dans des conditions de compétition. Il convient de faire preuve de vigilance lors de la conduite.
- ÉTAT TECHNIQUE IRRÉPROCHABLE**
Vérifie que tous les raccords vissés sont bien serrés. Il convient de contrôler le support du timon, les rayons et les axes de roues.

UNIQUEMENT EN MODE REMORQUE

- VÉHICULE TRACTEUR**
Vérifie en outre le bon fonctionnement du véhicule tracteur avant chaque déplacement.
- ATTELAGE**
Vérifie la connexion du raccord de l'attelage avant chaque utilisation et assure-toi que la sangle de sécurité est bien en place.

NL Ben ik klaar voor vertrek?**GEVAAR!**

Controleer vóór elke rit of er aan de voor de betreffende bedrijfsmodus vereiste instellingen is voldaan.

- GESLOTEN BESCHERMNET TEGEN INSECTEN**
Sluit het binnenste deel van de 3-in-1-kap om de kinderen met het geïntegreerde beschermnet te beschermen tegen insecten en steentjes. Ter bescherming tegen uitlaatgassen dient in het wegverkeer bovendien de raamfolie te zijn gesloten.
- VENTILATIE**
Zorg voor een goede ventilatie van de cabine en pas de kleding van de kinderen aan de weersomstandigheden evenals aan de binnentemperatuur van de cabine aan.
- VEILIGHEID**
Tijdens het rijden moet ieder kind door middel van een veiligheidsgordel op de zitting zijn vastgezet. Leg de kinderen vóór elke rit uit dat ze zich passend moeten gedragen en dat het losmaken van de veiligheidsgordels, overmatig schommelen of naar buiten leunen ten strengste zijn verboden. Rijd slechts langzaam langs trottoirbanden. Vertrek alleen wanneer alle kinderen ofwel een fietshelm dragen ofwel een hoofdsteun gebruiken en conform de voorschriften zijn vastgezet.

- ZORGPLICHT**
Laat de kinderen in de Qeridoo nooit zonder toezicht achter en let erop dat ze zich behaaglijk voelen. Houd bij langere ritten regelmatig pauzes, waarin de kinderen zich kunnen bewegen. Zorg voor voldoende vloeistofopname.
- ZICHTBAARHEID**
In alle bedrijfsmodi moet in het donker of bij slecht zicht het achterlicht worden ingeschakeld. Bovendien adviseren wij het gebruik van de veiligheidswimpel. Niet opvolgen kan tot ernstige ongevallen leiden.
- GEBRUIK CONFORM DE VOORSCHRIFTEN**
De Qeridoo mag niet voor commerciële doeleinden of onder wedstrijdstandigheden worden gebruikt. Zorg altijd voor een oplettende rijstijl.
- TECHNISCH FOUTLOZE TOESTAND**
Controleer of alle schroefverbindingen vastzitten. Disselhouder, spaken en steekassen van de draagwielen moeten worden gecontroleerd

ALLEEN IN DE TRAILERMODUS

- TREKVOERTUIG**
Controleer bovendien vóór elke rit de goede werking van het trekvoertuig.
- KOPPELING**
Controleer vóór elk gebruik de verbinding van de koppeling en zorg ervoor dat de veiligheidsband is aangebracht.

CZ Jsem připraven vyrazit?**NEBEZPEČÍ!**

Před každou jízdou se ujistěte, že jsou provedena nastavení požadovaná pro příslušný provozní režim.

- UZAVŘENÁ SÍŤ PROTI HMYZU**
Uzavřete vnitřní část stříšky 3 v 1 a ochraňte děti před hmyzem a drobnými kamínky pomocí zabudované sítky proti hmyzu. Kvůli ochraně před výfukovými plyny by měla být okenní fólie v silničním provozu uzavřena.
- VENTILACE**
Zajistěte, aby byla kabina dobře větraná, a přizpůsobte oblečení dětí povětrnostním podmínkám a vnitřní teplotě kabiny.
- BEZPEČNOST**
Během jízdy musí být každé dítě připoutáno bezpečnostním pásem. Před každou jízdou dětem vysvětlete, že se musí chovat přiměřeně a že je přísně zakázáno odpoutávat bezpečnostní pásy, nadměrně se houpat nebo vyklánět. Obrubníky přejíždějte pomalu. Vyjedte pouze tehdy, pokud mají všechny děti na hlavě cyklistickou přilbu nebo jsou chráněny opěrkou hlavy a jsou řádně připoutány.

- POVINNOST PÉČE**
Nikdy nenechávejte děti ve vozíku Qeridoo bez dozoru a ujistěte se, že se v něm cítí pohodlně. Při delších cestách dělejte pravidelné přestávky, aby se děti mohly proběhnout. Zajistěte dostatečný příjem tekutin.
- VIDITELNOST**
Ve všech provozních režimech musí být zadní světlo ve tmě nebo za snížené viditelnosti zapnuto. Kromě toho doporučujeme používat praporek. Pokud tak neučiníte, může to vést k vážným nehodám.
- POUŽITÍ V SOULADU S URČENÍM**
Qeridoo se nesmí používat ke komerčním účelům ani pro závody. Vždy je nutné jezdit ohleduplně.
- TECHNICKY PERFEKTNÍ STAV**
Zkontrolujte těsnost všech šroubových spojů. Je nutné zkontrolovat upevnění oje, paprsků a rychloupínacích náprav kol.

POUZE V REŽIMU PŘÍVĚSU

- TAŽNÉ VOZIDLO**
Před každou jízdou také zkontrolujte funkčnost tažného vozidla.
- ZÁVĚS**
Před každým použitím zkontrolujte připojení závěsu a ujistěte se, že je bezpečnostní pás na svém místě.

PL Czy mogę ruszać w drogę?**NIEBEZPIECZEŃSTWO!**

Przed każdą jazdą upewnij się, że wymagania dotyczące ustawień dla danego trybu eksploatacji zostały spełnione.

- ZAMKNIĘTA SIATKA CHRONIĄCA PRZED OWADAMI**
Zamknij wewnętrzną część osłony 3 w 1, aby chronić dzieci przed owadami i małymi kamieniami za pomocą zintegrowanej siatki na owady. Aby w ruchu drogowym chronić dzieci przed spalinami, należy zamknąć również folie okien.
- WENTYLACJA**
Upewnij się, że kabina jest dobrze wentylowana i dostosuj odzież dzieci do warunków pogodowych i temperatury panującej wewnątrz kabiny.
- BEZPIECZEŃSTWO**
Podczas jazdy każde dziecko musi być przypięte pasami bezpieczeństwa do fotelika. Przed każdą jazdą wytłumacz dzieciom, że muszą zachowywać się odpowiednio i że odpinanie pasów bezpieczeństwa, nadmierne huśtanie się lub wychylenie się z przyczepki są surowo zabronione. Krawężniki pokonuj tylko powoli. W drodze ruszaj wyłącznie wtedy, gdy wszystkie dzieci mają na sobie kask rowerowy lub korzystają z zagłówka i są prawidłowo przypięte pasami.

- WŁAŚCIWA OPIEKA**
Nigdy nie zostawiaj dzieci w Qeridoo bez nadzoru i upewnij się, że jest im wygodnie. Podczas dłuższych podróży regularnie rób przerwy, podczas których dzieci będą mogły się poruszać. Zatrósz się o regularne przyjmowanie płynów.
- WIDOCZNOŚĆ**
W ciemności lub przy słabej widoczności we wszystkich trybach należy włączyć tylne światło. Ponadto zalecamy używanie proporczyka. Niezastosowanie się do tego zalecenia może skutkować poważnymi wypadkami.
- UŻYTKOWANIE ZGODNE Z PRZEZNACZENIEM**
Qeridoo nie można używać do celów komercyjnych lub w warunkach zawodów. Zawsze należy jeździć ostrożnie.
- NIENAGANNY STAN TECHNICZNY**
Sprawdź poprawność osadzenia wszystkich połączeń śrubowych. Należy sprawdzić mocowanie dyszla, szprychy oraz osie szybkozłączne kół.

TYLKO W TRYBIE PRZYCZEPKI

- POJAZD HOLUJĄCY**
Przed każdą jazdą sprawdź, czy pojazd holujący jest sprawny.
- SPRZĘG**
Przed każdym użyciem sprawdź połączenie sprzęgu i upewnij się, że taśma zabezpieczająca została założona.

SK Som pripravený ísť?**NEBEZPEČENSTVO!**

Pred každou jazdou sa uistite, že sú splnené nastavenia požadované pre príslušný prevádzkový režim.

- ZATVORENÁ SIEŤKA PROTI HMYZU**
Vnútornú časť striešky 3 v 1 zatvorte a chráňte deti pred hmyzom a malými kamienkami pomocou zabudovanej sieťky proti hmyzu. Na ochranu pred výfukovými plynmi by mala byť v cestnej premávke okenná fólia zatvorená.
- VETRANIE**
Zabezpečte, aby bola kabína dobre vetraná, a prispôbte detské oblečenie detí poveternostným podmienkam a vnútornej teplote kabíny.
- BEZPEČNOSŤ**
Počas jazdy musí byť každé dieťa pripútané bezpečnostným pásom. Pred každou jazdou deťom vysvetlite, že sa musia správať primerane a že je prísne zakázané uvoľňovať bezpečnostné pásy, nadmerne sa kolísať alebo vykláňať. Okolo obrubníkov prechádzajte pomaly. Jazdite len vtedy, keď majú všetky deti cyklistickú prilbu alebo používajú opierku hlavy a sú riadne pripútané.

- POVINNOSŤ STAROSTLIVOSTI**
Nikdy nenechávajte deti v kabíne Qeridoo bez dozoru a uistite sa, že sa cítia pohodlne. Počas dlhších ciest robte pravidelné prestávky, počas ktorých sa deti môžu pohybovať. Zabezpečte dostatok tekutín.
- VIDITEĽNOSŤ**
Vo všetkých prevádzkových režimoch musí byť zadné svetlo v tme alebo pri zníženej viditeľnosti zapnuté. Okrem toho odporúčame používať vlajku. Ak to neurobíte, môže to viesť k vážnym nehodám.
- ZAMÝŠĽANÉ POUŽITIE**
Qeridoo sa nesmie používať na komerčné účely ani v súťažných podmienkach. Vždy treba dbať na ohľaduplný štýl jazdy.
- TECHNICKY DOKONALÝ STAV**
Skontrolujte pevné osadenie všetkých skrutkových spojov. Je potrebné skontrolovať držiak ťažného zariadenia, spice a rýchlopínacie osi kolies

LEN V REŽIME PRÍVESU

- ŤAŽNÉ VOZIDLO**
Pred každou jazdou skontrolujte aj funkčnosť ťažného vozidla.
- SPOJKA**
Pred každým použitím skontrolujte pripojenie spojky a uistite sa, že je bezpečnostný pás na svojom mieste.

ES ¿Todo listo para salir?**¡PELIGRO!**

Antes de cada trayecto, asegúrese de que se cumplen los ajustes necesarios del modo de funcionamiento correspondiente.

- MOSQUITERA CERRADA**
Cierre la parte interior de la capota 3 en 1 para proteger a los niños de posibles insectos y piedrecillas con la mosquitera incorporada. Para protegerse de los gases de escape, el plástico de la ventanilla también debe cerrarse al circular por carretera.
- VENTILACIÓN**
Asegúrese de que la cabina esté bien ventilada y adapte la ropa de los niños a las condiciones meteorológicas y a la temperatura interior de la cabina.
- SEGURIDAD**
Durante el trayecto, todos los niños deben estar amarrados al asiento con el arnés de seguridad. Explique a los niños antes de cada trayecto que deben comportarse adecuadamente y bajo ninguna circunstancia pueden desabrocharse el arnés de seguridad, balancearse en exceso ni asomarse. Atraviese los bordillos lentamente. Circule solo cuando todos los niños lleven puesto el casco o utilicen un reposacabezas y estén correctamente sujetos.

- DEBER DE ASISTENCIA**
Nunca deje a los niños solos en el Qeridoo y asegúrese de que estén cómodos. En los viajes largos, haga pausas regulares para que los niños puedan moverse. Asegúrese de que tomen suficiente líquido.
- VISIBILIDAD**
En todos los modos, el piloto trasero debe encenderse en condiciones de oscuridad o mala visibilidad. Además, recomendamos utilizar el banderín. Si no lo hace, puede provocar accidentes graves.
- USO PREVISTO**
El Qeridoo no debe utilizarse con fines comerciales ni en competiciones. Siempre debe garantizarse una conducción atenta.
- PERFECTO ESTADO TÉCNICO**
Compruebe que todas las uniones atornilladas estén apretadas. Debe comprobarse la sujeción del enganche de remolque, los radios y los ejes pasantes de las ruedas

SOLO EN MODO TRAILER

- VEHÍCULO DE TRACCIÓN**
Compruebe también el funcionamiento del vehículo de tracción antes de cada trayecto.
- ACOPLAMIENTO**
Antes de cada uso, compruebe la unión del acoplamiento y asegúrese de que la correa de sujeción esté colocada.

DK Er jeg klar til at køre?**FARE!**

Før hver tur skal du sikre dig, at de indstillinger, der kræves for den pågældende driftstilstand, er opfyldt.

- LUKKET INSEKTNET**
Luk den indvendige del af 3-i-1-kalechen for at beskytte børnene mod insekter og mindre sten med det indbyggede insektnet. For at beskytte mod udstødningssgasser bør vinduesfolien også være lukket i vejtrafikken.
- VENTILATION**
Sørg for, at kabinen er godt ventileret, og tilpas børnenes beklædning til vejforholdene og til temperaturen inde i kabinen.
- SIKKERHED**
Under kørslen skal hvert barn være fastspændt i sædet ved hjælp af en sikkerhedssele. Før hver tur skal du forklare børnene, at de skal opføre sig hensigtsmæssigt, og at det er strengt forbudt at løsne sikkerhedssele, gynte for meget eller læne sig udad. Kørsel kun langsomt over kantstene. Kørsel kun af sted, når alle børn enten har cykelhjelm på eller bruger en hovedstøtte og er fastspændt korrekt.

- OMSORGSPLIGT**
Efterlad aldrig børnene uden opsyn i Qeridoo'en, og sørg for, at de har det godt. På længere ture skal du regelmæssigt holde pause, hvor børnene kan bevæge sig rundt. Sørg for, at de drikker tilstrækkeligt meget.
- SYNLIGHED**
I mørke eller ved dårlig sigtbarhed skal baglygten være tændt i alle drifttilstande. Desuden anbefaler vi, at man bruger vimplen. Hvis man ikke gør dette, kan der ske alvorlige ulykker.
- FORMÅLSBESTEMT BRUG**
Qeridoo'en må ikke anvendes til kommercielle formål eller under konkurrenceforhold. Der skal altid sikres en agtpågivende kørestil.
- TEKNISK PERFEKT STAND**
Kontrollér, om alle skrueforbindelser er faste. Trækstangens holder, løbehjulenes eger og indstiksaksler skal kontrolleres

KUN I ANHÆNGERTILSTAND

- DET TRÆKKENDE KØRETØJ**
Kontrollér desuden før hver tur, at trækåret fungerer korrekt.
- KOBLING**
Kontrollér før hver brug koblingens forbindelse, og kontrollér også, at sikringsbåndet er på plads.

IT Sono pronto/a a partire?**PERICOLO!**

Prima di ogni utilizzo assicurati di aver effettuato le regolazioni necessarie per la rispettiva modalità di funzionamento.

- ZANZARIERA CHIUSA**
Chiudi la parte interna della capote "3 in 1" per proteggere i bambini da insetti e sassolini con la zanzariera integrata. Per proteggere i bambini dai gas di scarico, nel traffico dovrebbe essere chiuso anche il parabrezza trasparente.
- VENTILAZIONE**
Assicurati che la cabina sia ben ventilata e adatta l'abbigliamento dei bambini alle condizioni atmosferiche nonché alla temperatura interna della cabina.
- SICUREZZA**
Durante il viaggio ogni bambino deve essere assicurato al sedile con la cintura di sicurezza. Prima di ogni viaggio istruisci i bambini sul modo corretto di comportarsi e spiega loro che è severamente vietato slacciarsi le cinture di sicurezza, dondolarsi eccessivamente o sporgersi fuori dall'abitacolo. Supera i cordoli solo lentamente. Parti solo se tutti i bambini indossano il casco o utilizzano un poggiatesta e hanno le cinture correttamente allacciate.

- OBBLIGO DI DILIGENZA**
Non lasciare mai i bambini incustoditi nel Qeridoo e fai in modo che si sentano a proprio agio. Nei viaggi lunghi fai regolarmente delle pause durante le quali i bambini possano muoversi. Garantisci loro un adeguato apporto di liquidi.
- VISIBILITÀ**
In ogni modalità di utilizzo, di notte o in condizioni di scarsa visibilità deve essere acceso il faro posteriore. Raccomandiamo inoltre l'uso della bandierina. L'inosservanza può causare gravi incidenti.
- UTILIZZO CONFORME**
Il Qeridoo non può essere utilizzato a fini commerciali o per le gare. Va sempre garantita una guida prudente.
- CONDIZIONI TECNICHE PERFETTE**
Controlla che tutte le viti siano saldamente avvitate. Controlla il supporto del timone, i raggi e gli assi passanti delle ruote

SOLO IN MODALITÀ RIMORCHIO

- VEICOLO TRAINANTE**
Prima di ogni utilizzo verifica il funzionamento del veicolo trainante.
- GANCIO DI TRAINO**
Prima di ogni utilizzo verifica il collegamento del gancio di traino e assicurati che sia fissata la cinghia di sicurezza.

HU Indulásra kész vagyok?**VESZÉLY!**

Minden elindulás előtt győződj meg arról, hogy az adott üzemmódhoz szükséges beállítások teljesülnek.

- ZÁRT ROVARVÉDŐ HÁLÓ**
Húzd le a 3 az 1-ben takaróelem belső részét, hogy a bedolgozott rovarvédő hálóval megvédd a gyermekeket a rovaroktól és az apróbb kavicsoktól. Kipufogógázok elleni védelem céljából az ablakfóliának is zárva kell lennie a közúti közlekedésben.
- SZELLŐZÉS**
Gondoskodj a fülke megfelelő szellőzéséről, és igazítsd a gyermekek ruházatát az időjárási feltételekhez, valamint a fülke belső hőmérsékletéhez.
- BIZTONSÁG**
Menet közben minden gyermek biztonsági övvel be kell legyen csatolva az ülésben. Hívd fel a gyermekek figyelmét minden elindulás előtt arra, hogy megfelelően kell viselkedniük, és a biztonsági öveket kicsatolni, hintázni vagy kihajolni szigorúan tilos. Szegélyköveken csak lassan haladj át. Csak akkor indulj el, ha minden gyermek visel bukósisakot vagy használ fejtaszert, és megfelelően be van csatolva.

- GONDOSKODÁSI KÖTELEZETTSÉG**
Soha ne hagyj felügyelet nélkül a gyermekeket a Qeridoo termékekben, és ügyelj arra, hogy jól érezzék magukat. Hosszabb utak során rendszeresen iktass be szüneteket, hogy a gyermekek kinyújtózhassanak. Gondoskodj elegendő folyadékbevitelről.

- LÁTHATÓSÁG**
Sötétben és rossz látási viszonyok esetén be kell kapcsolni a hátsó lámpát valamennyi üzemmódban. Ezenkívül ajánlott a zászló használata. A fentiek figyelmen kívül hagyása súlyos balesetekhez vezethet.

- RENDELTETÉSSZERŰ HASZNÁLAT**
A Qeridoo terméket nem szabad kereskedelmi célokra vagy versenykörülmények közt használni. Mindig körültekintően kell közlekedni.

- MŰSZAKILAG KIFOGÁSTALAN ÁLLAPOT**
Ellenőrizd az összes csavarkötés rögzítését. Meg kell vizsgálni a vonórúdtartót, a küllőket és a kerekek átütőtengelyeit

CSAK TRAILER-MÓDBAN

- VONTATÓJÁRMŰ**
Ellenőrizd minden elindulás előtt a vontatójármű működőképességét.
- KAPCSOLÓ**
Ellenőrizd minden használat előtt a kapcsoló csatlakozását és győződj meg róla, hogy a biztosítópánt rögzítve van.

SI Ali sem pripravljen/-a na vožnjo?**NEVARNOST!**

Pred vsako vožnjo se prepričajte, da so izpolnjene potrebne nastavitve za posamezen način delovanja.

- ZAPRTA MREŽA PROTI MRČESU**
Zaprte notranji del zložljive strehe 3 v 1, da zaščitite otroke pred mrčesom in majhnimi kamenčki z integrirano mrežo za zaščito pred mrčesom. Za zaščito pred izpušnimi plini v cestnem prometu mora biti zaprta okenska folija.
- PREZRAČEVANJE**
Poskrbite za dobro prezračevnost kabine, oblačila otrok pa prilagodite vremenskim razmeram in notranji temperaturi v kabini.
- VARNOST**
Vsak otrok mora biti med vožnjo na sedež pripet z varnostnim pasom. Pred vsako vožnjo otrokom razložite, da se morajo obnašati primerno in da je odpenjanje varnostnih pasov, pretirano zibanje ali nagibanje iz prikolice strogo prepovedano. Čez robnike peljite počasi. Ne speljite, če vsi otroci ne nosijo kolesarskih čelad ali ne uporabljajo naslona za glavo in niso pravilno pripeti.

- DOLŽNOST SKRBNÉGA RAVNANJA**
Nikoli ne puščajte otrok brez nadzora v izdelku Qeridoo in se prepričajte, da jim je udobno. Na daljših poteh si redno vzemite odmore, med katerimi se bodo otroci lahko gibali. Poskrbite za dovolj pitja tekočine.

- VIDNOST**
V vseh načinih delovanja mora biti v mraku ali ob slabši vidljivosti prižgana zadnja luč. Poleg tega priporočamo uporabo zastavice. Neupoštevanje lahko povzroči resne nesreče.

- PREDVIDENA UPORABA**
Izdelka Qeridoo ni dovoljeno uporabljati v komercialne namene ali pod konkurenčnimi pogoji. Vedno je treba zagotoviti previdno vožnjo.

- TEHNIČNO BREZHIBNO STANJE**
Preverite tesnost vseh vijačnih povezav. Preveriti je treba nosilec ojnice, prečke in vtične osi tekalnih koles

SAMO V NAČINU PRIKOLICE

- VLEČNO VOZILO**
Pred vsako vožnjo preverite tudi delovanje vlečnega vozila.
- KLJUKA**
Pred vsako uporabo preverite povezavo kljuka in se prepričajte, da je varnostni trak pritrjen.

HR Je li sve spremno za polazak?**OPASNOST!**

Prije svake vožnje provjerite jesu li ispunjene potrebne postavke za odgovarajući način rada.

- ZATVORENA MREŽA ZA ZAŠTITU OD INSEKATA**
Zatvorite unutarnji dio 3 u 1 pokrova kako biste zaštitili djecu od insekata i kamenčića pomoću integrirane mreže za zaštitu od insekata. Za zaštitu od ispušnih plinova prozorska folija treba biti zatvorena.
- VENTILACIJA**
Pobrinite se da kabina bude dobro prozračena, a odjeću djece prilagodite vremenskim uvjetima i unutarnjoj temperaturi kabine.
- SIGURNOST**
Svako dijete tijekom vožnje mora biti u sjedalu vezano sigurnosnim pojaskom. Prije svake vožnje objasnite djeci da se moraju ponašati primjereno te da je otkopčavanje sigurnosnih pojaseva, pretjerano ljuljanje ili naginjanje strogo zabranjeno. Polako prolazite preko rubnika. Krenuti možete tek kada sva djeca nose biciklističku kacigu ili koriste naslon za glavu te su pravilno zakopčana.

- DUŽNOST BRIGE**
Nikada ne ostavljajte djecu bez nadzora u kolicima Qeridoo i pobrinite se da im bude udobno. Na dužim putovanjima pravite redovite pauze gdje se djeca mogu razgibati. Pobrinite se da pijete dovoljno tekućine.

- VIDLJIVOST**
U svim načinima rada, stražnje svjetlo mora biti uključeno kad je vani mračno ili pri slaboj vidljivosti. Osim toga, preporučujemo korištenje trokutaste zastavice. Nepridržavanje sigurnosnih pravila može dovesti do ozbiljnih nesreća.

- NENAMJENSKA UPORABA**
Qeridoo se ne smije koristiti u komercijalne svrhe ili za natjecanja. Uvijek vozite oprezno.

- TEHNIČKI BESPRIJEKORNO STANJE**
Provjerite zategnutost svih vijčanih spojeva. Provjerite nosač poteznice, žbice i osovine kotača

SAMO U NAČINU RADA PRIKOLICA

- VUČNO VOZILO**
Također prije svakog putovanja provjerite ispravnost vučnog vozila.
- SPOJNICA**
Prije svake uporabe provjerite spojnicu i provjerite je li sigurnosna traka pričvršćena.

RO Sunt gata de plecare?**PERICOLI!**

Înainte de fiecare cursă, asigurați-vă că sunt îndeplinite setările necesare pentru modul de funcționare respectiv.

- PLASA ÎMPOTRIVA INSECTELOR ESTE ÎNCHISĂ**
Închideți partea interioară a prelatei 3 în 1 pentru a proteja copiii de insecte și pietre mici cu ajutorul plasei de insecte încorporate. Pentru a proteja împotriva gazelor de eșapament, folia de protecție tip geam trebuie să fie închisă în traficul rutier.
- VENTILAȚIE**
Asigurați-vă că cabina este bine ventilată și adaptați îmbrăcămintea copiilor la condițiile meteorologice și la temperatura interioară a cabinei.
- SIGURANȚĂ**
În timpul călătoriei, fiecare copil trebuie să fie prins în scaun cu ajutorul centurii de siguranță. Explicați-le copiilor înainte de fiecare plimbare că trebuie să se comporte corespunzător și că este strict interzis să își desfacă centurile de siguranță, să se balanseze excesiv sau să se aplece în afară. Treceți încet peste borduri. Circulați numai atunci când toți copiii poartă o cască de bicicletă sau folosesc o tetieră și sunt legați în mod corespunzător.

- OBLIGAȚIA DE ÎNGRIJIRE**
Nu lăsați niciodată copiii nesupravegheați în Qeridoo și asigurați-vă că aceștia se simt confortabil. În timpul călătoriilor mai lungi, faceți pauze regulate în care copiii să se poată mișca. Asigurați-vă că beau suficiente lichide.
- VIZIBILITATE**
În toate modurile de funcționare, lumina din spate trebuie să fie aprinsă când este întuneric sau în condiții de vizibilitate redusă. În plus, recomandăm utilizarea fanionului. În caz contrar, se pot produce accidente grave.
- UTILIZAREA PRECONIZATĂ**
Qeridoo nu trebuie să fie utilizat în scopuri comerciale sau în condiții de concurență. Trebuie să se asigure întotdeauna un stil de conducere prudent.
- STARE PERFECTĂ DIN PUNCT DE VEDERE TEHNIC**
Verificați dacă toate conexiunile cu șuruburi sunt bine strânse. Trebuie verificate suportul de remorcă, spițele și axele cu eliberare rapidă ale roților

NUMAI ÎN MODUL REMORCĂ

- VEHICUL DE TRACTARE**
De asemenea, verificați funcționalitatea vehiculului de tractare înainte de fiecare călătorie.
- CUPLAJ**
Înainte de fiecare utilizare, verificați conectarea cuplajului și asigurați-vă că cureaua de siguranță este la locul ei.

BG Имам ли готовност да потегля?**ОПАСНОСТ!**

Преди всяко пътуване се уверете, че са направени необходимите настройки за съответния режим на работа.

- ЗАТВОРЕНА ЗАЩИТНА МРЕЖА СРЕЩУ НАСЕКОМИ**
Затворете вътрешната част на гюрука 3 в 1, за да защитите детето от насекоми и малки камъчета чрез интегрираната защитна мрежа против насекоми. При улично движение трябва да бъде затворено и фолиото на прозорците за защита от изгорелите газове.
- ПРОВЕТРЕНИЕ**
Погрижете се за добро проветрение на кабината и съобразете облеклото на детето с атмосферните условия, както и с вътрешната температура в кабината.
- БЕЗОПАСНОСТ**
По време на пътуването всяко дете трябва да бъде пристегнато към седалката с предпазен колан. Преди всяко пътуване обяснявайте на децата как трябва да се държат – че е строго забранено да разкопчават предпазните колани, да се въртят прекалено или да се навеждат навън. Винаги минавайте бавно през бордюрите на тротоарите. Тръгвайте едва след като всички деца са със сложена велосипедна каска или използват облегалка за главата и са правилно закопчани.

- ЗАДЪЛЖЕНИЕ ЗА ПОЛАГАНЕ НА ГРИЖА**
Никога не оставяйте децата в Qeridoo без наблюдение и се погрижете те да се чувстват добре. При по-дълги пътувания правете периодично почивки, по време на които децата могат да се пораздвижат. Погрижете се да приемат достатъчно течности.

- ВИДИМОСТ**
Във всички режими на работа задната светлина трябва да е включена при тъмнина или лоша видимост. Освен това препоръчваме използването на триъгълно флагче. Неспазването на тези указания може да доведе до тежки злополуки.

- ИЗПОЛЗВАНЕ ПО ПРЕДНАЗНАЧЕНИЕ**
Qeridoo не трябва да се използва за търговски цели или в условия на състезание. Стилът на каране трябва винаги да е много внимателен.

- ТЕХНИЧЕСКИ ИЗПРАВНО СЪСТОЯНИЕ**
Проверете затягането на всички винтови съединения. Проверете крепежното устройство на теглица, спиците и проходните оси на ходовите колела.

САМО В РЕЖИМ НА ТЕГЛЕНЕ

- ТЕГЛЕЩО ПРЕВОЗНО СРЕДСТВО**
Преди всяко пътуване проверявайте също така функционалността на теглещото превозно средство.
- ТЕГЛИЧ**
Преди всяко използване проверявайте връзката на теглица и се уверете, че предпазният ремък е сложен.

GR Μπορώ να ξεκινήσω;**ΚΙΝΔΥΝΟΣ!**

Πριν από κάθε διαδρομή, να διασφαλίζετε ότι εκπληρώνονται οι ρυθμίσεις που απαιτούνται για τον αντίστοιχο τρόπο λειτουργίας.

- ΚΛΕΙΣΤΟ ΔΙΧΤΥ ΠΡΟΣΤΑΣΙΑΣ ΑΠΟ ΕΝΤΟΜΑ**
Κλείνετε το εσωτερικό μέρος του καλύμματος 3-σε-1 για να προστατεύσετε τα παιδιά από έντομα και μικρές πέτρες με το ενσωματωμένο δίχτυ προστασίας από έντομα. Για την προστασία από τα καυσαέρια, η μεμβράνη παραθύρου θα πρέπει επίσης να είναι κλειστή κατά την κυκλοφορία στον δρόμο.

- ΕΞΑΕΡΙΣΜΟΣ**
Να βεβαιώνετε ότι η καμπίνα αερίζεται καλά και προσαρμόζετε τα παιδικά ρούχα στις καιρικές συνθήκες και την εσωτερική θερμοκρασία της καμπίνας.

- ΑΣΦΑΛΕΙΑ**
Κάθε παιδί πρέπει να είναι δεμένο στο κάθισμα με ζώνη ασφαλείας στη διάρκεια της διαδρομής. Πριν από κάθε διαδρομή, εξηγήστε στα παιδιά ότι πρέπει να συμπεριφέρονται σωστά και ότι το λύσιμο των ζωνών ασφαλείας, το υπερβολικό κούνημα ή το σκύψιμο προς τα έξω απαγορεύονται αυστηρά. Περνάτε αργά πάνω από κράσπεδα. Μην ξεκινάτε παρά μόνο όταν όλα τα παιδιά φορούν κράνος ποδηλάτου ή χρησιμοποιούν στήριγμα για το κεφάλι και έχουν δέσει σωστά τις ζώνες.

- ΚΑΘΗΚΟΝ ΑΡΩΓΗΣ**
Μην αφήνετε ποτέ τα παιδιά χωρίς επίβλεψη στο Qeridoo και φροντίζετε να νιώθουν καλά. Σε μεγαλύτερες διαδρομές, κάνετε τακτικά διαλείμματα κατά τα οποία τα παιδιά να μπορούν να κινηθούν. Φροντίζετε την επαρκή κατανάλωση υγρών.

- ΟΡΑΤΟΤΗΤΑ**
Σε όλους τους τρόπους λειτουργίας, ο οπίσθιος φανός πρέπει να ενεργοποιείται στο σκοτάδι ή όταν η ορατότητα είναι κακή. Επιπλέον, συνιστούμε τη χρήση της τριγωνικής σημαίας. Η μη τήρηση μπορεί να οδηγήσει σε σοβαρά ατυχήματα.

- ΕΝΔΕΔΕΙΓΜΕΝΗ ΧΡΗΣΗ**
Το Qeridoo δεν επιτρέπεται να χρησιμοποιείται για εμπορικούς σκοπούς ή υπό συνθήκες ανταγωνισμού. Πρέπει πάντα να διασφαλίζεται η προσεκτική οδήγηση.

- ΤΕΧΝΙΚΑ ΑΡΤΙΑ ΚΑΤΑΣΤΑΣΗ**
Ελέγχετε τη στεγανότητα όλων των βιδωτών συνδέσεων. Πρέπει να ελέγχεται το στήριγμα της ράβδου έλξης, οι ακτίνες και οι κεντρικοί άξονες των τροχών

ΜΟΝΟ ΣΤΗ ΛΕΙΤΟΥΡΓΙΑ ΤΡΕΪΛΕΡ

- ΡΥΜΟΥΛΚΟ ΟΧΗΜΑ**
Ελέγχετε επίσης την αξιοπιστία του ρυμουλκού οχήματος πριν από κάθε διαδρομή.
- ΚΟΤΣΑΔΟΡΟΣ**
Πριν από κάθε χρήση, ελέγχετε τη σύνδεση του κοτσαδόρου και διασφαλίζετε ότι έχει τοποθετηθεί ο ιμάντας ασφαλείας.

- DE** GARANTIEANMELDUNG
- EN** WARRANTY REGISTRATION
- FR** DEMANDE DE GARANTIE
- NL** GARANTIEREGISTRATIE
- CZ** ZÁRUČNÍ REGISTRACE
- PL** REJESTRACJA GWARANCJI
- SK** ZÁRUČNÁ REGISTRÁCIA
- ES** REGISTRO DE LA GARANTÍA
- DK** REGISTRERING AF GARANTI
- IT** REGISTRAZIONE DELLA GARANZIA
- HU** JÓTÁLLÁSI REGISZTRÁCIÓ
- SI** REGISTRACIJA GARANCIJE
- HR** REGISTRACIJA JAMSTVA
- RO** ÎNREGISTRAREA GARANȚIEI
- BG** РЕГИСТРАЦИЯ НА ГАРАНЦИЯТА
- GR** ΕΓΓΡΑΦΗ ΕΓΓΥΗΣΗΣ



Garantiebedingungen | Warranty conditions | Conditions de garantie | Garantievoorwaarden | Zárúční podmínky | Warunki gwarancji | Zárúčné podmienky | Condiciones de garantía | Garantibetingelser | Condizioni di garanzia | Garanciais feltételek | Garancijski pogoji | Uvjeti jamstva | Condiții de garanție | Гаранционни условия | Όροι εγγύησης



Garantiekarte | Warranty card | Carte de garantie | Garantiekaart | Zárúční karta | Karta gwarancyjna | Zárúčná karta | Tarjeta de garantía | Garantikort | Scheda di garanzia | Garanciajegy | Garancijski list | Jamstveni list | Certificat de garanție | Гаранционна карта | Κάρτα εγγύησης



Kaufbeleg bereithalten | Keep proof of purchase ready | Conserver le justificatif d'achat | Bewaar het aankoopbewijs | Mít pripravený doklad o koupi | Przygotować dowód zakupu | Mať pripravený doklad o kúpe | Mantener preparado el comprobante de compra | Hav købsbevis klar | Tenere a disposizione la prova d'acquisto | Készítse elő a vásárlási bizonylatot | Imeti pripravljen dokazilo o nakupu | Pripremiti dokaz o kupnji | Păstrați dovada achiziției pregătită | Подгответе доказателство за покупка | Να έχετε έτοιμη την απόδειξη αγοράς

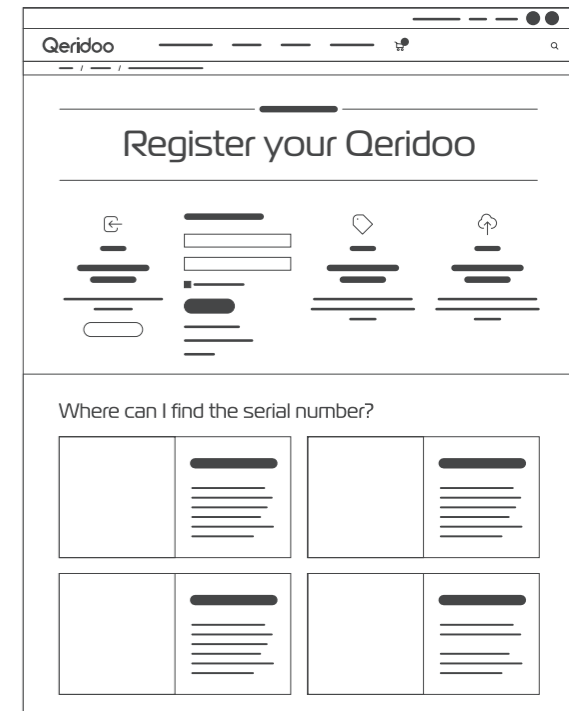

QERIDOO GMBH

Industriepark Nord 100
53567 Buchholz
Germany

URL: www.qeridoo.de
Mail: info@qeridoo.de
Fax: +49 (0) 2683 9451925

HOTLINE

+49 (0) 2683 9466577

Mon. – Thu.: 9 am – 12 pm and
2 pm – 4 pm

Times may vary. Current times
can be found at: www.qeridoo.de



www.qeridoo.de

Art. No.:

Q-KGL2-26-NB | Q-KGL2-26-SG | Q-KGL2-26-IG
Q-KGL2-26-TG | Q-KGL1-26-TG



quefairedemesdechets.fr



Points de collecte sur www.quefairedemesdechets.fr
Privilégiez la réparation ou le don de votre appareil !